

GRÄNGES ÅRSREDO- VISNING 2017

Gränges är en
global ledare inom
aluminiumteknik,
-tillverkning och
-innovation

VERKSAMHETSBERÄTTELSE	1–25	FÖRVALTNINGSBERÄTTELSE	52–54
Året i korthet	1	BOLAGSSTYRNINGSRAPPORT	55–65
Detta är Gränges	4	Styrelse	62
VD-ord	6	Koncernledning	64
Globala trender	8	FINANSIELLA RAPPORTER	66–111
Strategi och finansiella mål	10	Innehåll	66
Affärsmodell	12	Finansiella rapporter koncernen	67
Marknadsöversikt	14	Noter finansiella rapporter koncernen	72
The inside story	18	Finansiella rapporter moderbolaget	96
Produkter och innovation	20	Noter finansiella rapporter moderbolaget	100
Produktion och processer	24	Definitioner	105
HÅLLBARHET	26–45	Femårsöversikt	106
Värdekedja	29	Förslag till vinstdisposition	108
Leverantörskedja	32	Revisionsberättelse	109
Gränges verksamhet	34	NOTER HÅLLBARHET	112
Samhälle	44	GRI-index	119
Kunder	45	Ordlista	122
RISKHANTERING	46	Årsstämma	123
AKTIEN	50	Historik	124
		Adresser	125

2017 I KORTHET

STARK UTVECKLING OCH ÅTGÄRDER FÖR FRAMTIDA TILLVÄXT

- Försäljningsvolymen ökade till 373,0 kton (239,1).¹⁾
- Nettoomsättningen steg till 11 435 MSEK (7 207).
- Det justerade rörelseresultatet ökade med 35,8 procent till 933 MSEK (687), vilket motsvarar en justerad rörelsemarginal om 8,2 procent (9,5).
- Periodens resultat ökade till 652 MSEK (498).
- Resultat per aktie efter utspädning uppgick till 8,64 SEK (6,64).
- Kassaflödet före finansieringsverksamheten uppgick till 572 SEK (–2 046). Siffrorna för 2016 inkluderar en kontant köpeskilling för förvärvet av Norandas verksamhet¹⁾ om 2 581 MSEK.
- Avkastningen på sysselsatt kapital var 16,7 procent (17,5).
- Nettoskulden uppgick till 2 292 MSEK (2 722) per 31 december 2017, vilket motsvarar 1,8 gånger justerad EBITDA (2,1).
- Initierade investeringar om 110 MUSD för kapacitetsutbyggnad i USA.
- Undertecknade avsiktsförklaring om att bilda ett joint venture med Mitsubishi Aluminum i Nordamerika.
- Investerade i avancerad sprayformningstillverkning.

1) Norandas verksamhet konsoliderades från och med 22 augusti 2016.

Finansiellt sammandrag

Belopp i MSEK	2017	2016	Förändring
Försäljningsvolym, kton	373,0	239,1	56,0%
Nettoomsättning	11 435	7 207	58,7%
Justerat rörelseresultat ²⁾	933	687	35,8%
Justerad rörelsemarginal, %	8,2	9,5	–1,4 ppt
Justerat rörelseresultat per ton, kSEK	2,5	2,9	–0,4
Rörelseresultat	917	559	64,0%
Rörelsemarginal, %	8,0	7,8	0,3 ppt
Årets resultat	652	498	31,0%
Resultat per aktie före utspädning, SEK	8,65	6,66	1,99
Resultat per aktie efter utspädning, SEK	8,64	6,64	2,00
Kassaflöde före finansieringsverksamheten	572	–2 046	n/a
Soliditet, %	41,5	37,0	4,5 ppt
Nettoskuld	2 292	2 722	–430
Avkastning på sysselsatt kapital, %	16,7	17,5	–0,8 ppt

2) Justerat för jämförelsestörande poster (se not 12).

Försäljningsvolym per region, 2017

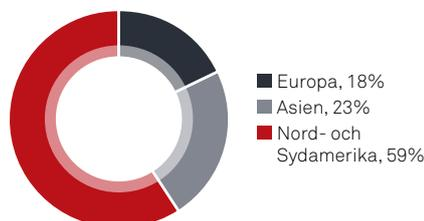

Försäljningsvolym, 2007–2017

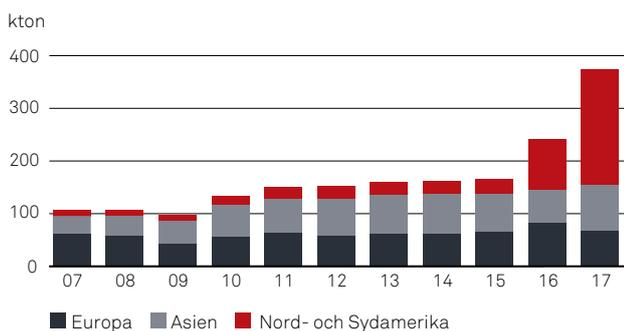

Justerat rörelseresultat, 2013–2017





2017 KVARTAL FÖR KVARTAL

Q1

- Stark försäljningsutveckling i Asien och Nord- och Sydamerika och ökat rörelseresultat.
- Försäljningsvolymen ökade med 7 procent och rörelseresultatet med 11 procent, exklusive förvärvat verksamhet i USA.
- Utnämning av Kent Schölin till SVP Research & Innovation.

Q2

- Den positiva försäljningsutvecklingen fortsatte, och andra kvartalet var Gränges starkaste kvartal hittills.
- Operativa förbättringar med hög produktkvalitet och god metallhantering.
- Ökat resultat och kassaflöde ledde till att nettoskulden åter var tillbaka i målintervallet 1–2 gånger justerad EBITDA.
- Invigning av Gränges Research & Innovation-center i Finspång.

Q3

- Ökad försäljning, god utveckling i Kina.
- Beslut att expandera kapaciteten i Huntingdon-anläggningen i USA, investering på totalt 110 MUSD över två år.
- Investerade i avancerad sprayformningstillverkning för att säkra tillgång av TRILLIUM®-göt.

Q4

- Högre försäljningsvolym och ökad vinst.
- Bra försäljningsutveckling i alla regioner under fjärde kvartalet, vilket är årets säsongsmässigt svagaste kvartal.
- Utnämning av Jörgen Abrahamsson till Europachef.
- Föreslagen utdelning om 3,00 kronor per aktie till årsstämman i maj 2018.

>> HÅLLBARHET

Att skapa värde genom hållbarhet är ett av Gränges strategiska huvudområden. Under 2017 fortsatte Gränges sitt arbete med att utveckla en stabil plattform för framtida värdeskapande genom att:

- Integrera verksamheterna som förvärvats i USA i Gränges hållbarhetsarbete, rutiner och rapportering
- Fortsätta utveckla det koncernövergripande och globala hållbarhetsramverket för att främja värdeskapande från hållbarhet, vilket ska implementeras under 2018
- Utse en hållbarhetschef, och därmed förstärka bolagets hållbarhetsorganisation

→ Läs mer om Gränges hållbarhetsarbete och resultat på sidorna 26–45 och 112–121



>> ELBILAR

Elbilsmarknaden kommer att växa kraftigt de närmaste åren och skapa fortsatt efterfrågan på värmeväxlar-material. Elbilar kräver ytterligare kylning av batterier, vilket leder till ökad användning av värmeväxlare.

→ Läs mer på sidan 9

>> TRILLIUM® ACTIVE BRAZING

Gränges fortsätter sin framgångsrika satsning på TRILLIUM®-teknik och lanserar TRILLIUM® Lean, ett nytt multilagermaterial med förbättrad potential, för särskilt krävande tillämpningar. Vidare ger Gränges investering i avancerad sprayformningstillverkning möjligheter att expandera inom Active brazing, med produkter som till exempel TRILLIUM®.

→ Läs mer på sidan 23



EN GLOBAL LEDARE INOM ALUMINIUM

Gränges är en ledande global leverantör av valsade aluminiumprodukter för värmväxlarapplikationer och andra nischmarknader. Bolaget utvecklar, tillverkar och marknadsför avancerade material som ökar effektiviteten i kundens tillverkningsprocess och prestandan i slutprodukterna.

>> FÖRSÄLJNING PER MARKNAD

Gränges kunder finns inom fordonsindustrin, inom industrin för stationära värmväxlare och på nischmarknader såsom transformatorer och livsmedelsförpackningar.

Värmväxlare för fordon: Omkring hälften av världens bilar som tillverkas idag har värmväxlare som innehåller Gränges material och expertis.

Övrigt: I Nordamerika är Gränges en stor leverantör av lindningsmaterial för transformatorer och aluminiumfolie som passar för livsmedelsförpackningar.

Stationära värmväxlare: Användningen av aluminium som material i stationära värmväxlare ökar och Gränges har en stark position.

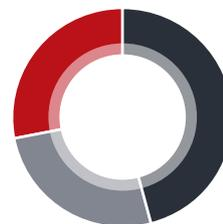

- Värmväxlare för fordon, 46%
- Stationära värmväxlare, 26%
- Övrigt, 28%

Redovisad försäljningsvolym 2017.

>> FÖRSÄLJNING PER REGION

Gränges försäljning sker i tre större regioner. Förvärvet av Noranda under 2016 ledde till att Nord- och Sydamerika blev Gränges största marknad, med 59 procent av den totala försäljningsvolymen under 2017.

Europa: Ledande position inom valsade produkter till lödda värmväxlare i aluminium.

Nord- och Sydamerika: Ledande position inom valsade aluminiumprodukter för stationära värmväxlare. Gränges är näst störst inom valsade produkter för värmväxlare i aluminium till fordonsindustrin. Stark ställning på nischmarknader såsom transformatorer och livsmedelsförpackningar.

Asien: Ledande position inom valsade produkter till lödda värmväxlare i aluminium. Kina svarar för mer än 60 procent av Gränges försäljning i Asien.

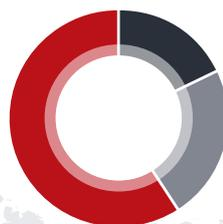

- Europa, 18%
- Asien, 23%
- Nord- och Sydamerika, 59%

Redovisad försäljningsvolym 2017.

Viktiga produktionsanläggningar

Gränges totala produktionskapacitet är cirka 420 000 ton fördelat på fem produktionsanläggningar på tre kontinenter. Samtliga anläggningar är i hög grad optimerade enligt lean-principer med efterfrågebaserad produktion och uppfyller kundernas krav på kvalitet, flexibilitet och leveranssäkerhet.

- Huvudkontor
- Försäljningskontor och teknisk support
- Produktionsanläggningar

VISION

Att förändra världen genom innovativ ingenjörskonst inom aluminium

INVESTMENT CASE

SKÄL ATT INVESTERA I GRÄNGES

1 Marknadsledande position

Gränges har en ledande position på den globala marknaden för valsade aluminiumprodukter för värmväxlare. Marknadsandelen inom nischen material för lödda värmväxlare i aluminium uppgick till cirka 20 procent 2017.

2 Ledande inom lödda material

Lödning är den dominerande tekniken för tillverkning av värmväxlare i aluminium inom fordonsindustrin, och denna teknik väntas även bli allt vanligare för stationära värmväxlare. Gränges har en ledande position inom material till lödda värmväxlare i alla regioner.

3 Nära kunderna

Geografisk närhet är en förutsättning för att möta kundernas efterfrågan. Gränges har egen tillverkningskapacitet och en stark kundbas på samtliga stora marknader. De tio största kunderna svarade för 53 procent av Gränges försäljningsvolym 2017.

4 Industriell hantverksskicklighet

Det finns många företag som är verksamma inom valsade aluminiumprodukter, men få har den omfattande kompetens som krävs för att producera de tekniskt avancerade material som Gränges specialiserat på.

5 Högt tekniskt innehåll

Kunderna har särskilda krav på produkternas prestanda och metallurgiska egenskaper. Gränges forskning och innovation sker i nära samarbete med kunderna.

6 Stark närvaro i Asien

Gränges etablerade verksamhet i Kina 1996 och har sedan dess byggt upp en ledande position i regionen. Under 2017 var Gränges tillväxt i Asien 6,8 procent, och Asien är den marknad som förväntas visa högst tillväxttakt de kommande åren.

7 Välinvesterade anläggningar

Gränges produktionsanläggningar har en total årlig produktionskapacitet om 420 000 ton. De är välinvesterade och kräver därmed lågt årligt underhåll. För att möta den kraftiga efterfrågan kommer bolaget att investera i en expansion av verksamheten under de närmaste åren.

8 Stabil intäktsmodell

Kostnaden för råmaterialet förs vidare till kunderna, vilket innebär att resultat inte väsentligen påverkas av fluktuationerna i aluminiumpriset. Gränges intjäning utgörs av det mervärde som tillförs produkten.

VÄRMEVÄXLARE FÖR FORDON PRESTANDAN VIKTIG

Efterfrågan på värmväxlarband inom fordonsindustrin är starkt knuten till den globala fordonsproduktionen och till antalet värmväxlare per fordon. För varje ny fordonsplattform utvecklas ett antal unika värmväxlare. Avancerade krav på produkternas egenskaper, inte minst på energieffektivitet, innebär att lödda värmväxlare i aluminium i dagsläget är den dominerande tekniken i branschen. Under senare år har miljökrav och efterfrågan på passagerarkomfort resulterat i en ökning av antalet värmväxlare i bilarna. Skiftet till elbilar kommer att öka efterfrågan på kompakta vätskefyllda värmväxlare, där Gränges med sin patentskyddade TRILLIUM®-teknik har en stark position.

STATIONÄRA VÄRMEVÄXLARE SKIFTE TILL ALUMINIUM

Marknaden för stationära värmväxlare (HVAC) är fragmenterad med ett stort antal tillverkare, slutanvändare och applikationer. Marknaden omfattar kommersiella fastigheter och bostäder, datacenter och tillverkningsindustri. Tillsammans svarar dessa områden för en stor andel av energiförbrukningen i många länder. Krav på minskad energiförbrukning och begränsningar i användning och val av kylmedel driver efterfrågan på mindre och lättare värmväxlare samt skyndar på övergången till aluminium som material i stationära värmväxlare.



”Forskning och innovation är en central del i Gränges strategi”

FOKUS 2017

- Öka kunddriven forskning och innovation genom att nyttja vår kompetens inom aluminiummaterial och -bearbetning
- Vidareutveckla vårt hållbarhetsramverk utifrån den grund som lades under 2016
- Driva kontinuerliga verksamhetsförbättringar för att uppnå kostnadseffektivitet
- Utvärdera investeringar för att öka vår kapacitet och Gränges tillverkningsmöjligheter i USA
- Utvärdera långsiktiga tillväxtmöjligheter i Asien

FOKUS 2018

- Fortsätta att utvärdera tillväxtmöjligheter i alla regioner
- Öka satsningarna inom forskning och innovation och affärsutveckling relaterat till lösningar för elbilar
- Implementera det nya globala och koncernövergripande hållbarhetsramverket
- Fortsätta att implementera och kommunicera Gränges modell för operational excellence och kontinuerliga förbättringar i produktionen
- Fortsätta att utveckla våra chefer och skapa diversifierade och högpresterande team

EN STARK BAS FÖR LÅNGSIKTIG OCH LÖNSAM TILLVÄXT

Vi fortsätter att fokusera på tillväxt med bibehållen lönsamhet. Vår målmedvetna och långsiktiga satsning på innovation och hållbarhet driver vår utveckling.

Jag kan se tillbaka på ännu ett finansiellt starkt år för Gränges. Framför allt har vi tagit viktiga steg för att stödja Gränges långsiktiga tillväxt - med investeringar i ny tillverkningskapacitet, i forskning och innovation samt genom strategiska förvärv som stärker vårt utbud. Vi har ett särskilt fokus på elektrifieringen i fordonsindustrin. Större teknikskiften medför ofta utmaningar, men för värmeväxlare förutspår vi en stark position på den här framväxande marknaden.

Starka marknader

Jämfört med 2016 utvecklades marknaderna globalt mer positivt under 2017. En stark kinesisk marknad bidrog till att driva försäljningen i Asien, med goda volymer till både lokala och globala kunder. I Europa fortsatte vi att öka vår andel ytterligare på en marknad som kännetecknades av stabil tillväxt. I Nord- och Sydamerika fortsatte försäljningsvolymerna att öka med god tillväxt för samtliga av våra produktkategorier, med ytterligare draghjälp av stark försäljningen av värmeväxlar-material till stationära applikationer och kunder i fordonsbranschen.

Ny kapacitet

Eftersom våra anläggningar i USA närmar sig sin maxkapacitet beslutade vi att ta nästa steg i vår strategiska tillväxtplan för Nordamerika. Denna innefattar en utbyggnad av Huntingdon-anläggningen för att tillgodose den ökande efterfrågan på tunn aluminiumfolie, värmeväxlar-material för fordon samt för stationära applikationer. Vi tecknade även en avsiktsförklaring med japanska Mitsubishi Aluminum om att bilda ett joint venture i Nordamerika som ska tillverka avancerade aluminiummaterial för lödda värmeväxlare till fordon.

Nya material

Vi har gjort stora framsteg i utvecklingen av nästa generations värmeväx-

lar-material. Tack vare investeringen i avancerad sprayformningsteknik kan vi nu vända oss till en större marknad med innovativa material inom så kallad Active brazing. Detta kommer att bli en viktig produktkategori för oss under kommande år. Vi fortsatte också att utveckla vår TRILLIUM®-teknik och lanserade TRILLIUM® Lean, ett nytt multilagermaterial för särskilt krävande applikationer. Med våra TRILLIUM®-produkter kan vi hjälpa kunderna att sänka sina kostnader, utveckla nya konstruktioner, öka lönsamheten och minska sin miljöpåverkan. Lanseringen av TRILLIUM® Lean har fått ett mycket positivt mottagande av såväl våra befintliga kunder i fordonsbranschen som nya industrikunder.

Förstärkt forskning och innovation

Forskning och innovation är en central del i Gränges strategi, och under året har vi intensifierat vårt arbete ytterligare inom det här området. Vi har invigt vårt globala Research & Innovation-center i Finspång och stärkt vår kompetens inom elfordon i Shanghai. Asien är den ojämförligt största elfordonsmarknaden och står för mer än 76 procent av alla producerade elfordon i världen under 2017. Vår närvaro på denna stora och snabbt växande marknad ger oss möjlighet att erbjuda ett bättre stöd till våra globala kunder när det gäller produktutveckling för framtida applikationer.

Elfordon

Som jag redan har nämnt ser vi positivt på den globala trenden med en ökad elektrifiering inom fordonsindustrin. Ett starkt fokus på forskning och innovation är förstås en nyckel till framgång liksom ett nära samarbete med våra värmeväxlar-kunder, inte bara i Asien utan på alla våra marknader. En ökad andel hybridfordon, elfordon och avancerade funktioner, som till exempel självkörande fordon, kommer att ha en positiv effekt på efterfrågan på värmeväxlar-material.

Som ett exempel kan jag nämna att teknikskiftet kommer att skapa efterfrågan på kompakta vätskefyllda värmeväxlare, där vår TRILLIUM®-teknik har en konkurrensfördel. På det hela taget ser vi elektrifieringen i fordonsindustrin som en möjlighet att adressera en större marknad.

Hållbar verksamhet

I allt vi gör har vi ett ansvar för att driva utvecklingen i en riktning som gynnar alla våra intressenter, därav vårt starka fokus på hållbarhet som en integrerad del i vår verksamhet. Vi strävar efter att minimera den miljömässiga påverkan vår verksamhet har, att upprätthålla hög affärsetik samt att skapa en säker och bra arbetsmiljö. Vi är anslutna till FN:s Global Compact sedan oktober 2016 och arbetar löpande med att integrera de tio principerna i vår strategi och vår verksamhet. Under 2017 fortsatte vi vårt arbete med att utveckla en stabil plattform för vårt hållbarhetsarbete och arbetade bland annat fram ett uppdaterat globalt och koncernövergripande hållbarhetsramverk som vi kommer att implementera under 2018.

Strategi för tillväxt

Vår strategi förblir intakt. Vi ska driva tillväxt genom innovation och förvärv, öka effektiviteten genom ständiga förbättringar och addera värde genom vårt hållbarhetsarbete. Detta innebär ökat fokus på produktutveckling för elbilar som har god långsiktig tillväxtpotential. Goda marknadsutsikter den närmaste tiden och en stark finansiell ställning gör mig övertygad om att vi kommer att fortsätta skapa värde för alla våra intressenter och nå våra finansiella mål. Med andra ord uppnå en bibehållen och hållbar lönsamhet.



Johan Menckel, VD

GLOBALA TRENDER

Världen står inför en tid av stark förändring. Ekonomier förändras i snabb takt till fördel av utvecklingen på tillväxtmarknader, den allt snabbare ökningen av ny teknik, hållbarhetsfrågor och en ny konsumentsyn på ägande. Dessa trender kommer även att påverka de branscher som Gränges verkar i.



>> Urbanisering

2050 beräknas dubbelt så många människor bo i städer som i dag och den största ökningen kommer ske i asiatiska megastäder. Det finns idag 29 megastäder med mer än tio miljoner invånare, varav 16 i Asien. Den snabba urbaniseringen medför utmaningar när det gäller infrastruktur, tjänster, sysselsättning, klimat och miljö. Rapporter visar att städer i dag använder 75 procent av världens naturresurser, och står för 80 procent av de globala utsläppen av växthusgaser. Därför är det i städerna som utmaningar relaterade till global hållbarhet och klimatförändringar behöver lösas.

>> Digitalisering

Digitalisering, ökande automatisering och nya affärsmodeller har börjat att helt förändra bilindustrin genom revolutionerande trender som autonom körning, elfordon, nätuppkoppling och delningsekonomi. För en framgångsrik hantering bildar tillverkare av originalkomponenter (OEM), tjänsteleverantörer och andra underleverantörer i bilsektorn allianser, eller så engagerar de sig i utformningen av framtidens ekosystem, exempelvis kring ny infrastruktur för autonoma och eldrivna fordon. Utvecklingen av en delningsekonomi leder till ett högre utnyttjande av fordonen. Det kommer i sin tur att resultera i nya material- och designkrav för fordon, och därmed i nya affärsmöjligheter för leverantörerna.



>> Begränsade resurser

Urbanisering, elektrifiering och en växande global medelklass är megatrender som kommer att ha en mycket stor påverkan på utbud och efterfrågan på material. Produktionen av passagerarplan kommer att öka kraftigt, eldrivna fordon kommer att stå för en snabbt växande andel av nybilsmarknaden, och 2018 kommer försäljningen av smarta telefoner sannolikt uppgå till närmare 2 miljarder. Detta skapar stor påfrestning på världens naturresurser, vilket leder till tillfällig eller långsiktig brist på viktiga råvaror som koppar, litium, nickel och kobolt. Affärsmodeller som bygger på återvinning och kretsloppstänkande blir allt viktigare för att kunna möta sådana utmaningar.

ELEKTRIFIERINGEN AV FORDONSINDUSTRIN

De närmaste åren kommer elbilsmarknaden¹⁾ att förvandlas från försöksverksamhet till massmarknad. Det påverkar Gränges på kort sikt såväl som i ett längre perspektiv. Den förväntade starka försäljningsökningen för elbilar kommer att bidra till en ökad efterfrågan på aluminiummaterial till värmeväxlare.

Under 2017 producerades närmare 4,1 miljoner elbilar – ett nytt rekord, och en ökning med 26 procent jämfört med 2016. Även om det därmed finns över 3 miljoner elbilar i världen, utgör de bara 0,3 procent av det totala antalet lätta fordon som är i drift. Bedömningen av mål i olika länder, uttalanden från komponenttillverkare och försäljningsprognoser för elbilar indikerar dock för att försäljningen av elbilar fortsätter att växa snabbt och att antalet elbilar i världen kan uppgå till 20 miljoner år 2020, och 70 miljoner 2025. Den starka tillväxten drivs av batteriteknikutvecklingen och de fördelar eldrivna fordon ger för samhället: energitrygghet, bättre stadsluft, minskning av växthusgasutsläpp samt mindre buller. De flesta elbilar finns än så länge på ett fåtal marknader i världen – den överlägset största marknaden är Asien, som svarade för över 76 procent av den globala produktionen av elbilar år 2017.

De senaste två åren har ett stort antal globala biltillverkare tillkännagivit planer på att under det närmaste decenniet ta fram modeller för eldrift, eller att kraftigt utöka sitt befintliga sortiment av dessa. På kort sikt kommer nya modeller som Tesla Model 3 att driva försäljningen i Nordamerika, medan Toyota Prius kommer driva försäljningen i Japan och Nissan Leaf och GM Bolt försäljningen globalt. Dessutom planerar ett antal kinesiska biltillverkare att utöka sin kapacitet kraftigt.

1) Lätta fordon som helt eller delvis drivs med el. De är ofta uppdelade i hybrider och hel-elektriska.



GRÄNGES BEDÖMNING AV ELBILSMARKNADEN

- Ökad elektrifiering i fordon bidrar till ökad efterfrågan på värmeväxlar material i aluminium. Det finns ett stort behov av högeffektiva värmeväxlare, särskilt för att hantera batteritemperatur. Laddhybridbilar har ett större behov av värmeväxlar material.
- Den första generationen elbilar har liknande utformning som bilar som drivs med förbränningsmotor. Nästa fordonsgeneration kommer att ha en bred variation av utformningar och system anpassade utslutande för elektriska drivlinor. Då kommer försäljningen ta fart på allvar.
- Batteritekniken kommer fortsätta att utvecklas. På lång sikt medför eldrift sannolikt stora förändringar i hela fordonsindustrin, inklusive leverantörskedjan.
- Gränges har en konkurrensfördel som global marknadsledare inom valsade aluminiumprodukter för värmeväxlare. Den ledande positionen bidrar till nya partnerskap och förmågan att bidra till en hållbar utveckling. Gränges forsknings- och innovationscenter i Sverige och Kina fokuserar på lösningar för elbilar och andra nya tillämpningar.

TILLVÄXT GENOM INNOVATION

Genom att erbjuda kundanpassade produkter med ett högt tekniskt innehåll har Gränges för avsikt att växa snabbare än marknaden under kommande år, med bibehållen och hållbar lönsamhet. 2020 har Gränges för avsikt att vara marknadsledande inom värmväxlar material i valsad aluminium i samtliga regioner.

» STRATEGI 2020

Strategin omfattar fyra huvudområden:

1 DRIVA TILLVÄXT GENOM INNOVATION

Gränges vill leda utvecklingen av värmväxlar material och avancerade aluminiumlösningar och vara kundernas förstahandsval.

UPPNÅTT 2017

- Etablerat en ny organisation inom Research & Innovation (R&I) och invigt det globala R&I-centret i Finspång, Sverige.
- Lanserat TRILLIUM® Lean, en patenterad ny teknik för lödning utan att behöva tillsätta flussmedel.

2 SKAPA VÄRDE GENOM HÅLLBARHET

Gränges strävar efter att minimera verksamhetens miljöpåverkan, upprätthålla hög affärsetik och skapa en säker och bra arbetsmiljö.

UPPNÅTT 2017

- Genomfört en studie av Gränges klimatavtryck som kommer att ligga till grund för framtida målsättningar och ett minskat klimatavtryck.
- Ökat fokus på internrevision för att förbättra säkerheten genom att öka erfarenhetsutbytet inom organisationen.
- Genomfört utbildning i Gränges uppförandekod för alla medarbetare i USA och Kina.

3 ÖKA EFFEKTIVITETEN GENOM KONTINUERLIGA FÖRBÄTTRINGAR

Gränges ska öka produktiviteten, processtabiliteten och energieffektiviteten samt minska spill i verksamheten.

UPPNÅTT 2017

- Ökat kapaciteten i Nord- och Sydamerika med 5 procent.
- Förbättrat kvaliteten och minskat antal reklamationer med 25 procent.
- Minskat energiförbrukningen med 2 procent per ton.
- Ökat andelen internt återvunnet aluminium från produktionen med 3 procent.

4 ÖKA NÄRVARON GENOM STRUKTURELL EXPANSION

Gränges planerar att investera i produktionskapacitet och kapabilitet, samt expandera till närliggande marknader.

UPPNÅTT 2017

- Initierat en investering om 110 MUSD för att utöka kapaciteten vid produktionsanläggningen i Huntingdon i USA.
- Tecknat en avsiktsförklaring med Mitsubishi Aluminum om att etablera ett joint venture-företag i Nordamerika för produktion av avancerade aluminiumprodukter till fordonsindustrin.
- Investerat i produktion med sprayformningsteknik för att säkra tillgång av TRILLIUM®-göt.

>> LÅNGSIKTIGA FINANSIELLA MÅL

Gränges ska växa minst i takt med marknaden, generera en avkastning på sysselsatt kapital om 15–20 procent, ha en skuldsättning i intervallet 1–2 gånger EBITDA samt en utdelningsgrad om 30–50 procent av årets resultat. Under 2017 uppnåddes, eller överträffades, samtliga dessa mål.

TILLVÄXT

Öka försäljningsvolymen minst i takt med bolagets slutmarknader.



Kommentar: Noranda konsoliderades i Gränges räkenskaper från och med augusti 2016, vilket innebar en kraftig försäljningsökning för helåret 2017. Den organiska försäljningsvolymen ökade med 4,6 procent under 2017, vilket var högre än tillväxttakten på slutmarknaderna.

KAPITALSTRUKTUR

Nettoskulden ska normalt vara 1–2 gånger justerad EBITDA över en tolv månadersperiod.



Kommentar: Under 2017 minskade nettoskulden med 430 MSEK till 2 292 MSEK, efter en ökning under 2016 i samband med förvärvet av Noranda, som var helt lånefinansierat. Per 31 december 2017 var nettoskulden 1,8 gånger justerad EBITDA och återgick därmed till målintervallet snabbare än förväntat.

AVKASTNING PÅ SYSSELSATT KAPITAL

Över tid generera en avkastning på sysselsatt kapital om 15–20 procent.



Kommentar: Avkastningen på sysselsatt kapital minskade med 0,8 procentenheter till 16,7 procent under 2017. Högre sysselsatt kapital, som ett resultat av förvärvet av Noranda i augusti 2016, uppvägdes av en kraftig förbättring av det justerade rörelseresultatet.

UTDELNINGSPOLICY

Målet är att över tid dela ut 30–50 procent av resultatet för året. Vid beslut om utdelning ska hänsyn tas till bolagets finansiella ställning, kassaflöde och framtidsutsikter.

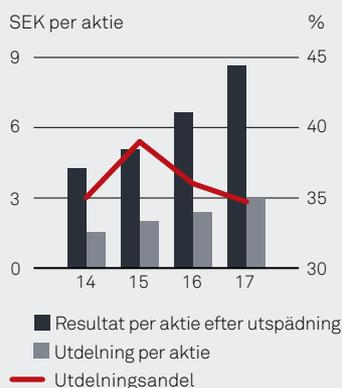

Kommentar: En utdelning om 3,00 SEK per aktie föreslås. Detta är en ökning med 25 procent från föregående år, motsvarande 35 procent av årets resultat 2017.

EN FOKUSERAD AFFÄRSMODELL

Gränges är en global ledare inom aluminiumteknik, -tillverkning och -innovation. Fokus ligger på valsade aluminiumprodukter för värmeväxlare och utvalda nischapplikationer.

”Bolagets specialisering, produktkunskap och resurssnåla tillverkning gör det möjligt att erbjuda högt mervärde, utmärkt kvalitet och leveranssäkerhet.”

Starka kundrelationer

Gränges har ett nära samarbete med sina kunder – från produktdesign till fullskalig produktion. Detta innebär att bolagets affärsrelationer i allmänhet är långvariga och 85 procent av bolagets kunder har anlitat företaget i mer än tio år.

Ledande teknik

Gränges har en stark utvecklings- och produktionskompetens, särskilt inom utveckling av legeringar, varmvalsning av pläterat material, termomekanisk bearbetning samt skärning. Sammantaget möjliggör dessa kompetenser för Gränges att tillverka produkter med högt förädlingsvärde.

Etablerad intäktsmodell

Gränges genererar intäkter genom försäljning av avancerade material som tillverkats för särskilda kunder eller applikationer. Priserna baseras på det mervärde Gränges erbjuder i fråga om materialegenskaper och produktkomplexitet. Kostnaden för aluminium, som är det primära insatsmaterialet, förs vidare till kunderna.

Specialanpassade produktionsanläggningar

Gränges produktionsanläggningar i Shanghai och Finspång är optimerade för produktionen av värmeväxlarmaterial till lödda värmeväxlare. I USA är de effektiva produktionsanläggningarna väl lämpade för produktion av material till stationära värmeväxlare, livsmedelsförpackningar, transformatorer och andra nischmarknader. För att möta den ökande efterfrågan togs ett beslut under 2017 att investera i utökad kapacitet i USA.

Erfaren organisation

Gränges mångåriga specialisering inom utveckling och tillverkning av valsade produkter för lödda värmeväxlare har byggt upp erfarenheter och expertis-kompetens om materialegenskaper och tillverkningsprocesser, på alla nivåer i organisationen.

GRÄNGES AFFÄRSMODELL





EN VERKLIGT GLOBAL AKTÖR

Gränges är en av få genuint globala aktörer inom valsade aluminiumprodukter med produktion, försäljning och kundanpassad produktutveckling på tre kontinenter. Många av Gränges kunder är också globala, med produktion och försäljning i Europa, Asien och Nord- och Sydamerika.

Gränges har en global position inom valsade aluminiummaterial. Inom valsade produkter för lödda värmväxlare är Gränges klart marknadsledande, med cirka 20 procent av den globala marknaden. Fordonsindustrin svarar för runt hälften av Gränges försäljning. Stationära värmväxlare, transformatorer och livsmedelsförpackningar är andra slutkundsmarknader som har blivit viktiga för Gränges efter förvärvet av Norandas verksamhet inom valsad aluminium 2016.

Marknadens kännetecken

Höga inträdeshinder

Marknaden för avancerade aluminiummaterial är relativt svår att bryta sig in på med lönsamhet. Detta beror inte i första hand på att det är en kapitalintensiv bransch utan snarare på den höga grad av kompetens och erfarenhet som krävs för att utveckla de nya avancerade material som kunderna efterfrågar. Kompetens och erfarenhet är även avgörande för att bedriva flexibla produktionsprocesser effektivt, och för att kunna garantera en hög leveranssäkerhet vad gäller volym, tid och kvalitet. Sammantaget medför detta höga krav på väl anpassade maskinpark och processer som har förfinats under lång tid. Därutöver krävs en effektiv kundservice och en global logistikkapacitet.

Ständiga förbättringar

Tillverkarna av värmväxlare ställs ständigt inför förbättringskrav från sina kunder i fordonsindustrin och industrin för stationära värmväxlare. De behöver därför löpande förbättra värmväxlarnas prestanda, sänka vikten för att tillgodose kraven på minskad miljöpåverkan, min-

ska totalkostnaderna och öka värdet på sina kylnings- och klimatkontrollösningar. En central utmaning är att svara upp mot de krav som följer med nästa generations fordonsplattformar, nya applikationer och krav hos produkternas slutanvändare. Detta innebär att Gränges som leverantör måste ligga i framkant och utveckla anpassningsbara och skräddarsydda aluminiummaterial.

Långsiktiga kundrelationer

De långa utvecklingscyklerna för nya bilplattformar inom fordonsindustrin förutsätter ett långsiktigt samarbete mellan tillverkare och deras leverantörer. Gränges har långa relationer med sina kunder. Det är ett resultat av Gränges starka fokus på att, i nära samarbete med kunderna, ständigt utveckla nya produkter, material och processer. De långsiktiga kundrelationerna avspeglar även styrkan i Gränges varumärke på marknaden för värmväxlarmaterial och bolagets förmåga att vara en global leverantör med utmärkt leveranssäkerhet. Av Gränges kunder har 85 procent anlitat bolaget i mer än tio år.

Konkurrenter

Gränges konkurrenter varierar i storlek och strategiskt fokus. De faktorer som påverkar graden av konkurrens skiljer sig åt mellan regioner och slutkundsmarknader, men generellt sett konkurrerar Gränges utifrån produktkvalitet, tekniskt avancerade produkter, förmågan att möta kundernas krav, produktsortiment, ledtider, teknisk support, pris och kundservice. I första hand utgörs konkurrenterna av större globala aluminiumbolag som Aleris, Arconic, Novelis och UACJ. I Asien finns det flera

lokala aktörer som är direkta konkurrenter till Gränges på den asiatiska marknaden. I Europa finns det tecken på växande konkurrens från tillverkare i Öst- och Sydeuropa, medan konkurrens från asiatiska tillverkare har ökat på den nordamerikanska marknaden. I USA infördes under andra halvåret 2017 antidumping- och utjämningstullar på import från Kina av vissa valsade aluminiumprodukter, vilket har minskat konkurrensen från kinesiska leverantörer.

SLUTKUNDSMARKNADER

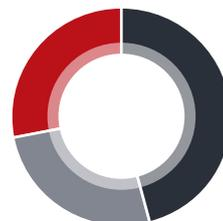

Gränges försäljningsvolym per slutkundsmarknad helåret 2017.

SLUTKUNDSMARKNADER

FORDONSINDUSTRIN

Fordonsindustrin omfattar alla fordons-typer, från lätta till tunga lastfordon såväl som hybrid- och elbilar. Efterfrågan på värmväxlarmaterial är starkt knuten till den globala fordonsproduktionen och antalet värmväxlare per fordon, som tenderar att öka i takt med kraven på förbättrad prestanda och funktionalitet. Lötta värmväxlare i aluminium svarar för nästan 100 procent av marknaden i dagsläget. Enligt det internationella analysföretaget IHS

ökade den globala produktionen av lätta fordon med 2,3 procent (4,0) under 2017, och väntas växa med 2,1 procent per år mellan 2018 och 2020. Produktionen av elbilar förväntas fortsätta att växa, från en låg nivå, med 40–60 procent årligen de närmaste åren, för att nå en marknadsandel om cirka 18 procent 2021.

Gränges marknadsandel, globalt:

20%

STATIONÄRA VÄRMVÄXLARE (HVAC)

HVAC inbegriper system för värme, ventilation och luftkonditionering i till exempel bostäder, kommersiella lokaler och industrifastigheter. Stationära värmväxlare har en bred grupp av slutanvändare i branscher som exempelvis jordbrukssektorn, detaljhandeln, sjukvården, tillverkning och fastigheter. De underliggande tillväxtfaktorerna för värmväxlare inom HVAC, oberoende av

typ, är globala bygginvesteringar, nya regler för energieffektivitet, klimatförändringar och ekonomisk tillväxt. Lötta värmväxlare i aluminium utgör endast en liten andel av den totala marknaden. Gränges är både en leverantör av lötta och mekaniskt monterade värmväxlare i aluminium, med den starkaste ställningen i Nord- och Sydamerika där marknadsandelen är nästan 10 procent.

Gränges marknadsandel, globalt:

10%

ÖVRIGA SLUTKUNDSMARKNADER

Aluminiumfolie utgör ett heltäckande skydd mot ljus, syre, fukt och bakterier. Dessa egenskaper är idealiska för livsmedelsförpackningar och behållare. Formbara förpackningar är bland de mest mångsidiga av alla typer av förpackningar och används i stor utsträckning till färdigförpackade livsmedel tack vare deras förmåga att klara stora temperaturskillnader, från nedfrysning till upphettning.

En annan marknad i Nordamerika är material till transformatorer. En transformator är en elektroteknisk kompo-

nent som används för att öka eller minska växelspanningar i elektriska kraftapplikationer. De består av två eller flera spolar, även kallade lindningar, som är lindade runt en kärna. I Nordamerika har aluminium blivit allt vanligare som lindningsmaterial, medan koppar är ett vanligare material i större krafttransformatorer. Aluminium har betydande kostnads- och vikt fördelar jämfört med koppar.

Marknaden för formbara förpackningar och transformatorlindningar i aluminium förväntas växa stadigt.

”Aluminium har blivit allt vanligare som lindningsmaterial i krafttransformatorer”



GEOGRAFISK EXPONERING

Gränges har tillverkning, försäljning och teknisk support på tre kontinenter. Produktionsanläggningarna i Finspång och Shanghai utgör även viktiga kompetenscenter för forskning och innovation i nära samarbete med kunderna.

Global produktion av lätta fordon 2017, per region

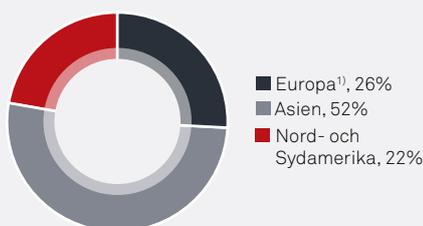

1) Mellanöstern och Afrika inkluderat i Europa.

NORD- OCH SYDAMERIKA

Gränges har varit etablerat på den Nord- och Sydamerikanska marknaden sedan 1994 och är den näst största leverantören av valsade aluminiumprodukter till fordonsindustrin. Genom förvärvet av Norandas verksamhet 2016 intog Gränges en ledande ställning inom segmentet för stationära värmeväxlare och blev samtidigt en stor leverantör av lindningsmaterial för transformatorer och aluminiumfolie för livsmedelsförpackningar. Nord- och Sydamerika svarade för cirka 59 procent (39) av koncernens försäljningsvolym 2017.¹⁾ Gränges huvudmarknader i Nord- och Sydamerika är USA och Mexiko. I

Sydamerika är Brasilien en viktig marknad. Gränges globala kunder stod för cirka 15 procent (30) av försäljningsvolymen i Nord- och Sydamerika. Gränges produktionsanläggningar i sydöstra USA förser merparten av kunderna i regionen med produkter. Däremot levereras material för lödda värmeväxlare i aluminium från Gränges anläggningar i Finspång, Sverige och Shanghai, Kina.

1) Från och med konsolideringen av Norandas verksamhet i Gränges räkenskaper den 22 augusti 2016.

Produktion av lätta fordon i Nord- och Sydamerika, 2017–2021



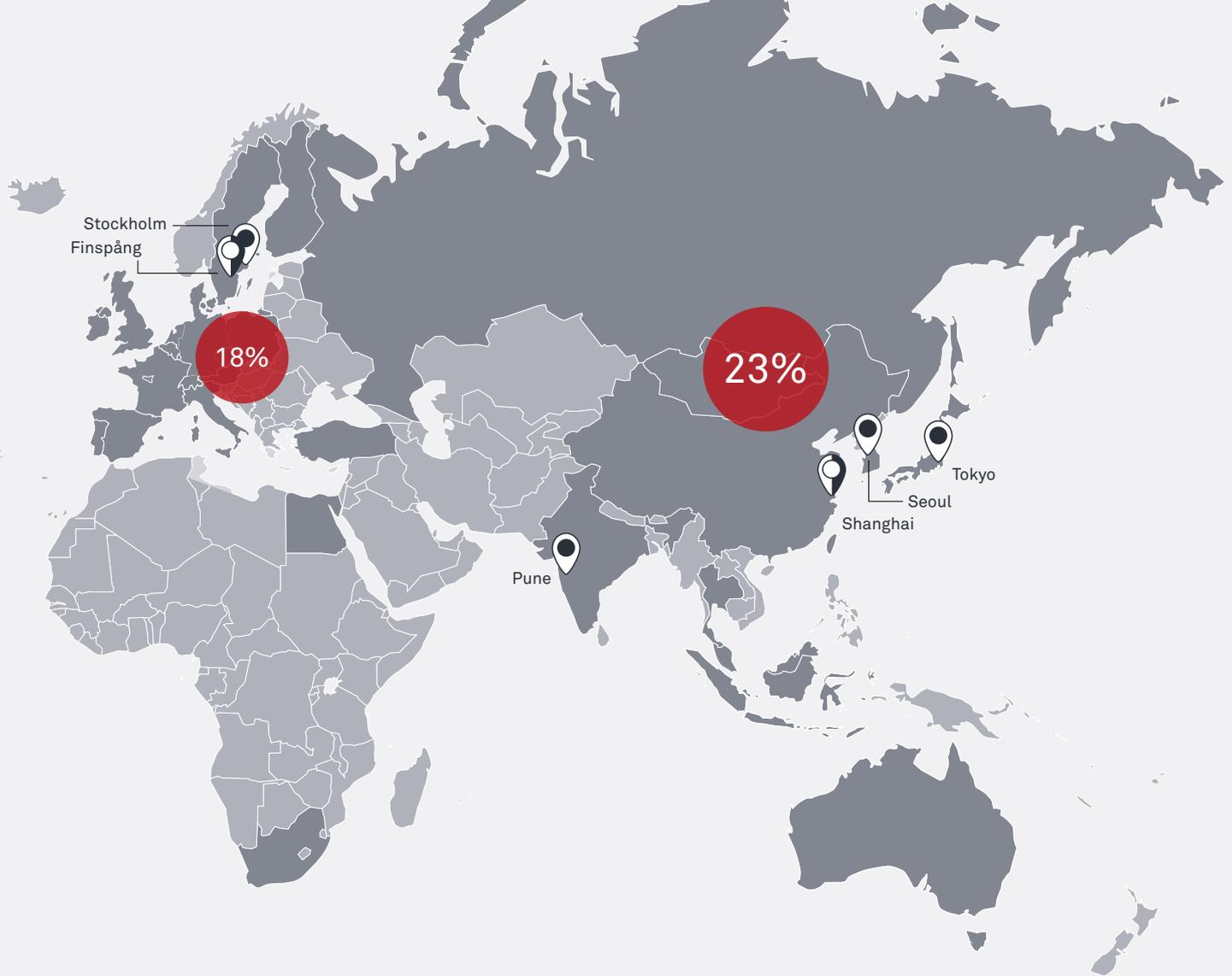

EUROPA

Gränges har en stark ställning på den europeiska marknaden och har genom högteknologiskt produktinnehåll befäst sin ledande position inom segmentet för värmväxlare till fordonsindustrin under de senaste tio åren. Den europeiska marknaden stod för sammanlagt 18 procent (27) av försäljningsvolymen 2017, med Storbritannien, Italien, Tjeckien och Polen som de enskilt största marknaderna. Europa är en konsoliderad marknad med globala kunder vilka svarade för 81 procent (77) av den sålda volymen 2017. Huvuddelen av volymen som levereras till Europa produceras vid anläggningen i Finspång.

Produktion av lätta fordon i Europa, 2017–2021

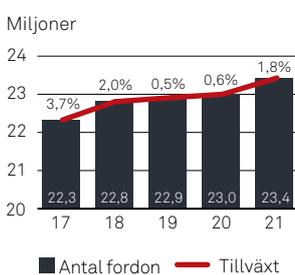

ASIEN

Sedan etableringen av produktionsanläggningen i Shanghai 1996 har Gränges nått en ledande ställning på den asiatiska marknaden. Under 2017 svarade Asien för 23 procent (34) av koncernens försäljningsvolym, med Kina som huvudmarknad. Andra viktiga marknader är Thailand, Sydkorea och Indien. Fordonsindustrin står för den övervägande delen av Gränges försäljning i Asien. Huvuddelen av produktionsvolymen från Gränges anläggning i Shanghai säljs i Asien, varav cirka hälften i Kina. Gränges globala kunder stod för cirka 41 procent (43) av den sålda volymen 2017.

Produktion av lätta fordon i Asien, 2017–2021

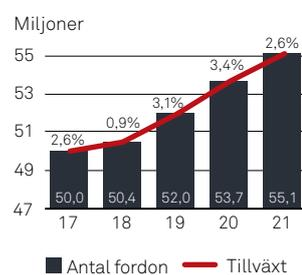

THE INSIDE STORY

Moderna fordon har vanligtvis upp till tio olika värmeväxlare, ibland ännu fler. Under senare år har antalet värmeväxlare per fordon ökat, då motorer har blivit mer avancerade och kraven på miljö samt kupékomfort har ökat. Bland annat finns det värmeväxlare för kylning av motorer, transmissions- och motorolja, luftkonditioneringssystem, värmare, samt i vissa fall även för kylning av batterier. Idag är Gränges världsledande inom värmeväxlarmaterial och omkring 50 procent av försäljningen sker till kunder inom fordonsindustrin.



○ Aktiv kylare (kylning av batteri)

- Passiv kylare (kylning av batteri)
- Kylare för hybridsystem

- Laddluftkylare
- Kondensor (luftkonditionering)
- Motorkylare

- Evaporator (luftkonditionering)
 - Kupévärmare
-

- Oljekylare (motor)
-



- Oljekylare (växellåda)
-

KUNDDRIVEN INNOVATION

Gränges avancerade aluminiumprodukter är resultatet av en långsiktig satsning på forskning och innovation samt produktutveckling i nära samarbete med kunderna.

R&I-CENTER

Finspång: Globalt R&I-center. Global utveckling av material och lösningar för lödda värmeväxlare och nya tekniker. Regional utveckling för Europa.

Shanghai: Regionalt R&I-center. Regional utveckling för Asien. Lösningar för elbilar och relaterade nya applikationer.

Huntingdon: Ett regionalt R&I-center är planerat. Regional utveckling för Nord- och Sydamerika. Material och lösningar för stationära värmeväxlare.

Gränges bedriver världsledande strategisk forskning och innovation samt kunddriven produktutveckling baserad på djup kunskap om materialstrukturer och materialegenskaper. Den strategiska forskningen hanteras globalt medan den kundnära utvecklingen sker lokalt. Gränges forskning och innovation hade per den 31 december 2017 resultat i 52 patentfamiljer och 165 patent. Ytterligare 73 patentansökningar är under behandling.

Strategisk, global forskning

Gränges Research & Innovation (R&I) är bolagets kompetenscentrum för metallurgin i hela tillverkningsprocessen för lödda aluminiumprodukter, från gjutning av valsgöt till den slutliga användningen av lödda värmeväxlare, över hela världen. Arbetet bedrivs tvärfunktionellt inom Gränges, tillsammans med externa kunder och, inom utvalda nyckelområden, tillsammans med ledande universitet och forskningsinstitut. Gränges R&I utgörs av cirka 60 högt utbildade medarbetare över hela världen, bland annat metallurger, kemister, metallografer, fysiker, maskiningenjörer och tekniker – alla specialister på valsade aluminiumprodukter för värmeväxlarapplikationer. Gränges R&I finns i Finspång, Sverige och i Shanghai, Kina, och det finns planer på att etablera ytterligare ett center i Huntingdon, USA.

En ledande position

Under 2017 byggde Gränges ut sin forsknings- och innovationsanläggning i Finspång. Utbyggnaden omfattar nya kontor och laboratorier, ny laboratorieutrustning samt en ny organisationsstruktur där forsknings- och innovationsfunktionen blir en mer central del av Gränges-

koncernen. Syftet är att stärka bolagets ledande position inom utvecklingen av material för lödda värmeväxlare samt att utveckla nya innovativa aluminiumprodukter baserade på forskning och innovation. Genom samarbete med Erbslöh Aluminium har Gränges säkrat tillgången på expertis inom avancerad sprayformningsteknik, vilken lämpar sig väl för nästa generations material till värmeväxlare.

Forsknings- och innovationsprocessen

Grundforskning och innovationsarbete inom nyckelområden bedrivs oftast internt. Inom utvalda områden samarbetar Gränges med universitet och forskningsinstitut. Nya legeringar och legeringskombinationer testas först i liten skala i laboratorier och genom datorsimuleringar hos Gränges R&I, innan de tas till fullskalig produktion. Detta förfarande underlättar planeringen av effektiva produktionsprocesser med hög precision.

Applikationscenter

Gränges produktutvecklare och tekniker finns representerade i Asien, Europa och Nord- och Sydamerika, där de hjälper kunderna att optimera interaktionen mellan Gränges produkter och kundens egna maskiner, processer och applikationer. Som ett stöd för detta har Gränges ett applikationscenter som kan återskapa kundernas formnings- och lödningsprocesser. Applikationscentret är också idealiskt för att testa små enheter av specialdesignade värmeväxlare. För att undersöka lödda värmeväxlarapplikationer inom luftkonditionering och andra branscher bygger Gränges upp sin kompetens inom prototypdesign, optimering och prestandatester för värmeväxlare.

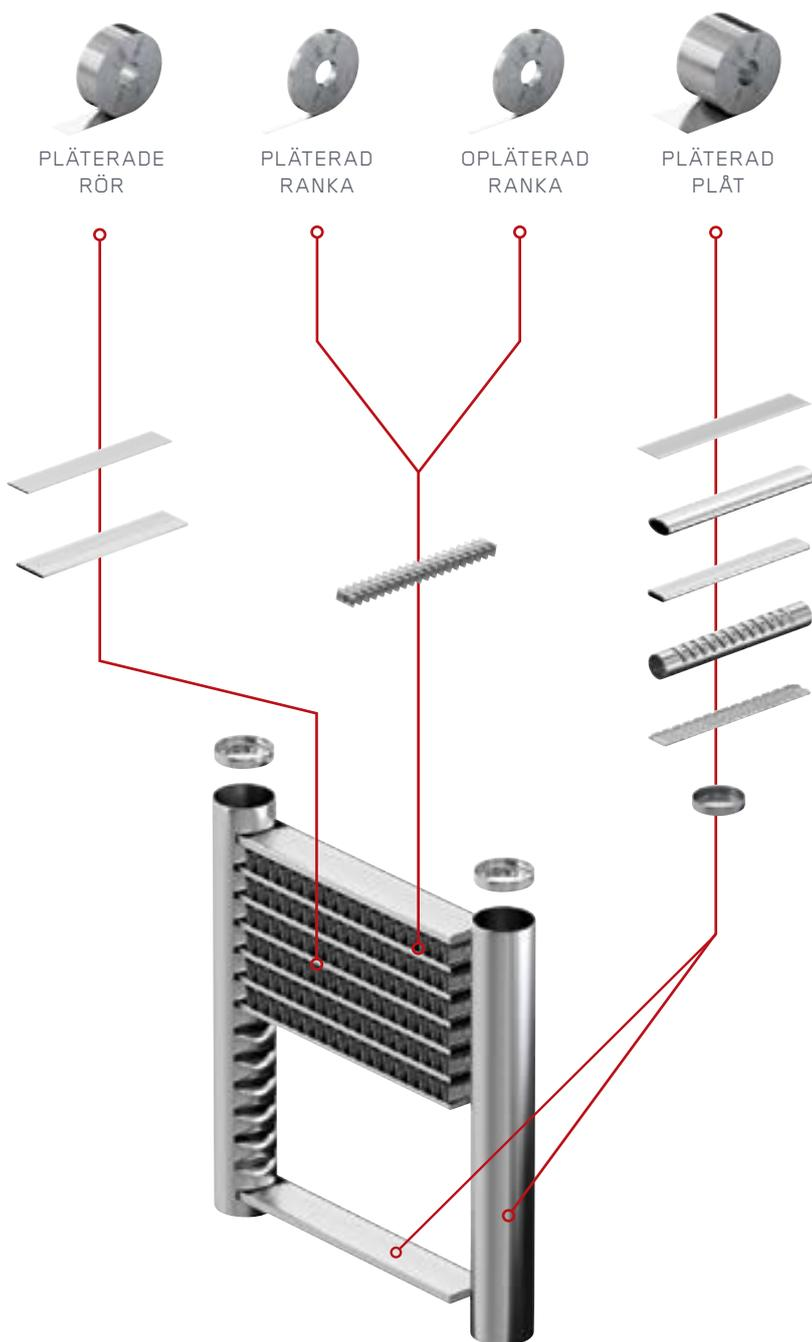
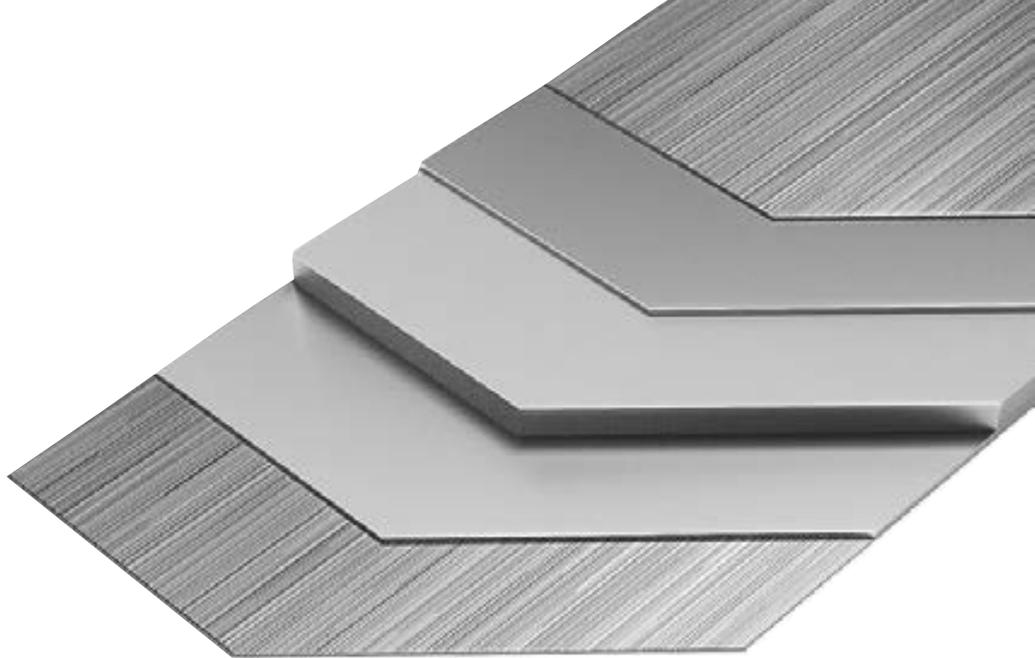

PLÄTERADE
RÖR

PLÄTERAD
RANKA

OPLÄTERAD
RANKA

PLÄTERAD
PLÅT

HUVUDSAKLIGA PRODUKTGRUPPER

Gränges erbjuder sina värmeväxlarkunder upp till 3 000 produktspecifikationer, inklusive 200 kombinationer av legeringar. Produkterna kan delas in i fyra huvudgrupper:

PLÄTERADE RÖR

Består av en kärnlegering som är pläterad på en eller två sidor, och i flera fall av en kärnlegering med lodplätering på utsidan och med en korrosionsskyddande plätering på insidan av röret. Kunden formar ett rör som svetsas eller löds ihop.

PLÄTERAD RANKA

Består av en kärnlegering som är pläterad på två sidor och används främst i kondensorapplikationer.

OPLÄTERAD RANKA

Det mest grundläggande värmeväxlar-materialet. En opläterad ranka består bara av en legering utan pläteringslager.

PLÄTERAD PLÅT

Består av en kärnlegering med plätering på en eller två sidor. Den valsade produkten pressas eller formas av kunden beroende på tillämpning, där funktionen ofta är att stabilisera in- och utlopp för kylmediet.

Teknisk support

Gränges R&I-center erbjuder avancerad teknisk support till kunder och utför allt från valideringsprocesser till mycket avancerad felsökning. Detta innefattar lödsimulering för aluminium, lödbarhetstest, nedböjningstest, flytbarhetstest och lödning av prototyper, vilket ger Gränges möjlighet att erbjuda skräddarsydda och optimerade aluminiumprodukter. Gränges kan även simulera kritiska moment i kundernas processer liksom i värmväxlarnas produktionsmiljö, för att felsöka och ge support till specifika utvecklingsprojekt.

Mervärde genom kundanpassade produkter

Gränges har ett omfattande sortiment av pläterade och opläterade valsade aluminiumprodukter som används till lödda värmväxlare i applikationer med höga krav på funktionalitet och prestanda. Beroende på det specifika behovet för en viss applikation erbjuder Gränges multilagerprodukter med upp till

fem lager. Det här ger nästan obegränsade möjligheter till kundanpassade lösningar baserade på noggrant utvalda legeringskombinationer, leveranstillsånd, pläteringstjocklekar och geometrier.

Fokus på stationära värmväxlare

Gränges fokuserar på att driva teknologiskiftet inom stationära värmväxlare, från mekaniskt sammanfogade rör och rankor till lödda värmväxlare i aluminium i likhet med den utveckling som har ägt rum inom fordonsindustrin. Gränges lösningar har haft stor betydelse för konverteringen från konventionella till moderna system. Fokus ligger på produkter som bidrar till förbättrad energi-effektivitet och minskad miljöpåverkan. Gränges levererar prototyper som kunden kan testa i sina egna applikationer. Detta gynnar utvecklingen av ännu starkare, lättare och mer korrosionsbeständiga värmväxlare med högre effektivitet och minskad miljöpåverkan. Genom förvärvet av Noranda 2016 har Gränges fått

ett bredare produktutbud som tillgodoser andra behov inom industrin för stationära värmväxlare.

Årligt asiatiskt seminarium med innovationer i fokus

Varje år anordnar Gränges tekniska seminarier för sina kunder och för andra partner i Asien, vilka äger rum omväxlande i Kina och i Indien. 2016 hölls detta seminarium i Nanjing i Kina och 2017 i Pune, Indien. 80 av Gränges största kunder, biltillverkare och andra ledande affärspartner i regionen deltog vid seminariet i Pune. Fokus för seminariet var kraven och utmaningarna i den växande indiska fordonsindustrin, och hur detta kommer att påverka den lokala värmväxlarmarknaden, både på övergripande nivå och per slutkundsmarknad. Gränges representanter demonstrerade hur bolagets avancerade materiallösningar kan hjälpa kunderna att möta marknadens behov. Ett exempel som presenterades under seminariet var TRILLIUM®.



Torkel Stenvist, Senior Expert Brazing vid Gränges Research & Innovation, presenterade TRILLIUM® på seminariet i Pune, Indien.

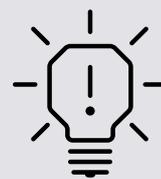

INNOVATION – ALLA KAN BIDRA

För att möta den snabba tekniska utvecklingen inom nästan alla branscher, och för att betona vikten av långsiktig utveckling och lönsamhet, har Gränges lagt till "innovativ" till sina befintliga kärnvärden engagerad, tillgänglig och handlingskraftig.

TRILLIUM®

Under 2017 fortsatte Gränges att utveckla TRILLIUM®-tekniken och lanserade TRILLIUM® Lean



TRILLIUM® – nästa steg

TRILLIUM® är en teknik som förenklar den komplexa lödningsprocessen genom att eliminera behovet av avfettning, tillsättning av flussmedel, rengöring och torkning. Dessa steg sker i stället i materialet i en process som kallas Active brazing. Under 2017 fortsatte Gränges att utveckla TRILLIUM®-

tekniken och lanserade TRILLIUM® Lean, ett nytt multilagermaterial med förbättrad potential, för särskilt krävande applikationer. TRILLIUM® Solid, lanserad 2010, och TRILLIUM® Lean, hjälper kunderna att sänka sina kostnader, utveckla nya konstruktioner och nå en högre lönsamhet – och samtidigt minska sin miljöpåverkan. Därutöver har

Gränges investerat i produktionskapacitet tillsammans med Erbslöh Aluminium GmbH för att producera göt genom avancerad sprayformningsteknik. Investeringen skapar möjligheter att expandera inom Active brazing med TRILLIUM®.

EXPANSION FÖR ATT MÖTA EN ÖKAD EFTERFRÅGAN

Med tillverkningskapacitet på tre kontinenter har Gränges skapat en plattform som möter kundernas komplexa behov och möjliggör fortsatt global expansion.

Tack vare mer än 40 års erfarenhet och specialiserad kunskap kring produktion av material för lödda värmeväxlare har Gränges blivit ett världsledande företag inom valsad aluminium till värmeväxlarindustrin. På samtliga Gränges produktionsanläggningar pågår ett ständigt arbete för att förbättra effektiviteten och produktiviteten, satsningar som bidrar till minskad miljöpåverkan och högre lönsamhet för såväl Gränges som för kunderna.

Gränges produktionskapacitet

Gränges har produktionsanläggningar på tre kontinenter med en sammanlagd kapacitet på 420 000 ton. Produktionsanläggningen i Finspång etablerades 1922 och sedan 1972 tillverkas aluminiumprodukter för lödda värmeväxlare. Anläggningen har en produktionskapacitet på 100 000 ton. Produktionsanläggningen i Shanghai etablerades 1996 och Gränges har sedan dess fokuserat på att utöka kapaciteten för att hålla jämna steg med den snabbväxande marknaden i regionen. I dag har anläggningen en kapacitet på 120 000 ton per år. I både Finspång och Shanghai är pro-

duktionen inriktad på valsade produkter för lödda värmeväxlare i aluminium, vilket är en komplex process i flera steg. I USA har Gränges tre produktionsanläggningar med en total kapacitet på 200 000 ton. Den största anläggningen, i Huntingdon i Tennessee, har ett av de mest moderna och kostnadseffektiva valsverken i Nordamerika. Samtliga Gränges anläggningar är ISO-certifierade för kvalitet. Anläggningarna i Sverige och Kina är även ISO-certifierade för miljö.

Kunskapsutbyte

Ett nära samarbete mellan produktionsanläggningarna i Kina, Sverige och USA driver på tillväxten och förbättringsarbetet – på samtliga enheter. Initiativ för att lära av varandra inbegriper interna revisioner där arbetsgrupper från produktionsanläggningarna granskar varandra. Dessa internrevisioner utförs löpande och fokuserar på hälsa, säkerhet och miljö i respektive verksamhet.

Kapacitetsutbyggnad i USA

Under hela 2016 och 2017 var kapacitetsutnyttjandet högt vid de tre anlägg-

ningarna i USA. För att höja produktionskapaciteten har Gränges initierat investeringar om 110 MUSD för att utöka sin verksamhet för valsad aluminium i Huntingdon. Utbyggnaden ska möta den ökade efterfrågan på tunn aluminiumfolie, värmeväxlar material till fordon samt applikationer till värme, ventilation och luftkonditionering. Expansionen medför investeringar i byggnader, gjuteri, kallvalsverk, värmebehandlingsugnar och skärverk. När utbyggnaden är klar 2019 kommer Huntingdons kapacitet att öka från cirka 160 000 till närmare 200 000 ton per år.

Gränges har också undertecknat en avsiktsförklaring med japanska Mitsubishi Aluminum om att bilda ett joint venture i Nordamerika i syfte att tillverka avancerade aluminiummaterial för lödda värmeväxlare till fordon. Avsiktsförklaringen utgör det första steget mot detta joint venture, som kommer att kombinera de båda företagens höga expertis inom valsad aluminium för att etablera en ny produktionsanläggning i Nordamerika. Expansionen i Huntingdon och det framtida joint venture-företaget med Mitsubishi Aluminum markerar nästa

EN ÖVERSIKT AV PRODUKTIONSPROCESSEN, FINSPÅNG OCH SHANGHAI

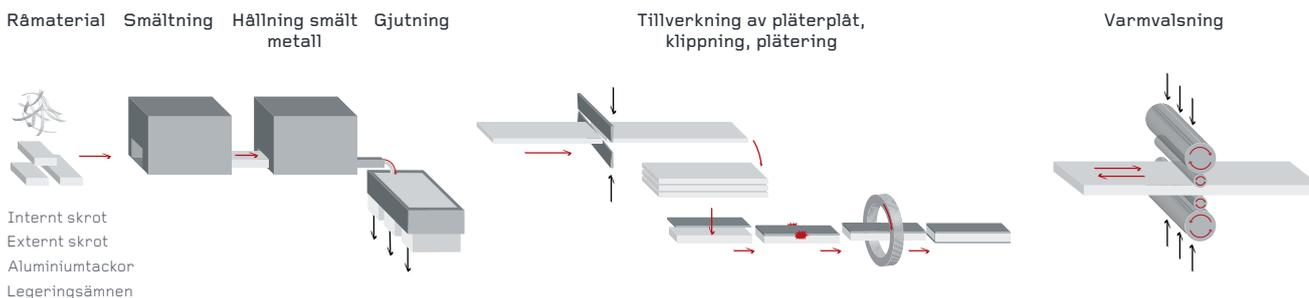

steg i Gränges strategiska tillväxtplan för den nordamerikanska marknaden.

Lean production

Gränges bedriver produktion som baseras på principerna inom "lean manufacturing". Det innebär att skapa optimerade produktionsflöden, en direktlänk mellan produktionssteg samt väldefinierade och effektiva processer. Produktionens ledtider ska hållas så korta som möjligt, och balanseras mot behovet av kostnadseffektiva processer, vilket även gör det möjligt för Gränges att erbjuda flexibel kundservice.

Tekniskt ledande inom värmeväxlarmaterial

Genom åren har Gränges utvecklat fyra specifika kompetenser som har bidragit till att göra företaget tekniskt ledande inom värmeväxlarmaterial:

Legeringsutveckling: Gränges har en mycket god kompetens när det gäller att utveckla legeringar och sammansättningar med egenskaper särskilt anpassade för varje steg i kundernas tillverkningsprocesser – från formning till montering och lödning.

Plätering: En viktig kompetens som ger högt mervärde och skiljer Gränges från tillverkare av valsade produkter för allmänna ändamål. Bolaget tillverkar enkel- och dubbelsidigt pläterade produkter samt symmetriska och asymmetriska produkter med många olika legeringskombinationer.

Valsning och termomekaniska processer: Används för att förändra legeringars mikrostruktur för att uppnå önskade egenskaper i slutprodukten. Gränges har omfattande erfarenhet av termomekanisk bearbetning och dess effekter på materialets beteende i lödningsprocessen.

Skärning: Gränges har marknadsledande kompetens och erfarenhet inom skärteknik som är en viktig del vid tillverkning av värmeväxlarmaterial.



PRISBELÖNT EFFEKTIVISERING

Gränges verksamhet i Shanghai inrättade ett tvärfunktionellt team för att under ett år granska alla aspekter av problemet med avbränningsförlust. Dess arbete resulterade i effektivitetsvinster, med kraftig reduktion av avbränningsförlusten, från 4,5 procent 2014 till 2,1 procent 2016, vilket har lett till stora material- och kostnadsbesparingar. Shanghai-teamet uppmärksammades vid Gränges Company Award 2017, där de vann priset Operational Performance Award. De årliga utmärkelserna är ett led i Gränges strävan att uppmuntra personalen att kontinuerligt förbättra verksamheten.

Kallvalsning

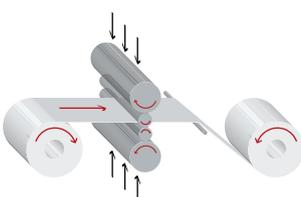

Skärning

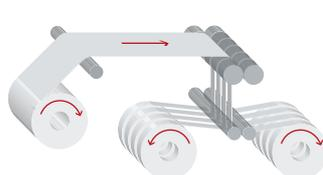

Paketering





SKAPA VÄRDE GENOM HÅLLBARHET

Hållbarhet är en viktig del i Gränges strategi och verksamhet. Bolaget strävar efter att minimera verksamhetens miljöpåverkan, upprätthålla hög affärsetik och skapa en säker och bra arbetsmiljö.

Gränges kärnvärden handlingskraftig, engagerad, innovativ och tillgänglig definierar hur Gränges arbetar, och är också vägledande i företagets hållbarhetsarbete. Bolaget tar ett ekonomiskt, miljömässigt och socialt ansvar och arbetar för att förbättra förutsättningarna i bolagets värdekedja.

Under 2017 fortsatte Gränges att bygga en stabil grund för framtida värdeskapande. I slutet av året vidareutvecklade bolaget sitt koncernövergripande och globala hållbarhetsramverk, som kommer att implementeras under 2018.

Intressentdialog

För Gränges är det mycket viktigt att ha en transparent och långsiktig dialog med sina intressenter. Förväntningar och förfrågningar från olika intressenter såsom medarbetare, kunder, leverantörer, investerare och samhället i stort, bidrar till att sätta agendan för bolagets hållbarhetsarbete och hållbarhetsredovisning.

För mer information om Gränges intressentdialoger och processen för att identifiera väsentliga hållbarhetsfrågor, se sidan 113.

Nätverk och samarbeten

Genom deltagande i branschinitiativ verkar Gränges för att säkerställa att aluminium utvinns, produceras och används på ett hållbart sätt. På så sätt bidrar Gränges till utvecklingen i branschen och främjar starka nätverk på de marknader där bolaget är verksamt. Gränges är medlem i flertalet branschorganisationer, exempelvis The Global

Aluminium Foil Roller Initiative. Dessutom är Gränges medlem i Svenskt Aluminium, European Aluminium Association och Svenskt Näringsliv i Europa. I Asien är Gränges medlem i China Nonferrous Metals Industry Association, Nonferrous Metals Society of Shanghai och Shanghai Aluminium Trade Association. I USA är Gränges medlem i Aluminium Association.

Gränges följer också utvecklingen i den globala organisationen Aluminium Stewardship Initiative.

FN:s Global Compact och de Globala målen för hållbar utveckling

Gränges har varit anslutet till FN:s Global Compact sedan oktober 2016. Gränges förbinder sig därmed att uppfylla Global Compacts principer om mänskliga rättigheter, arbetsrätt, miljö och antikorrupktion. Principerna ligger också till grund för bolagets uppförandekod.

Vidare är Gränges engagerat i att bidra till Agenda 2030 och FN:s globala mål för hållbar utveckling. Under 2017 har Gränges identifierat att sju av dessa mål är i linje med bolagets hållbarhetsarbete. Bolagets ambition är att dess hållbarhetsarbete ska skapa värde för alla intressenter och på så vis även utgöra ett positivt bidrag till dessa mål.

**GLOBALA MÅLEN
FÖR HÅLLBAR UTVECKLING**

HIGHLIGHTS 2017

- Integrerat den förvärvade verksamheten i USA i 2017 års hållbarhetsredovisning
- Genomfört utbildning i Gränges uppförandekod för alla medarbetare i USA och Kina
- Granskat sju strategiska leverantörer till produktionsanläggningarna i Finspång och Shanghai
- Ökat andelen återvunnet aluminium som används som insatsmaterial
- Genomfört en klimatavtrycksstudie, som kommer att lägga grunden för arbetet med att utveckla framtida målsättningar och ett minskat klimatavtryck
- Minskat energianvändningen per ton produkt i Finspång och Shanghai
- Etablerat ett globalt HR Council för att utveckla och harmonisera globala HR-aktiviteter och utbyta erfarenheter
- Genomfört koncernövergripande internrevisioner för att förbättra säkerheten genom att öka erfarenhetsutbytet

OM GRÄNGES HÅLLBARHETSREDOVISNING

Gränges hållbarhetsredovisning har upprättats i enlighet med GRI Standards: Core. Redovisningen utgör även Gränges Communication on Progress i enlighet med FN:s Global Compacts riktlinjer. Rapporten och dess innehåll har inte granskats externt. Utförlig information om bolagets intressentdialog, väsentlighetsanalys, hållbarhetsdata och GRI-index återfinns på sidorna 112–121.

Hållbarhetsredovisningen avser räkenskapsåret 2017 och innefattar Gränges verksamhet som den såg ut vid ingången av 2017. Detta är första året som Gränges förvärvade verksamhet i USA ingår i hållbarhetsredovisningen. Gränges senaste hållbarhetsredovisning publicerades den 14 mars 2017. Gränges avser att årligen publicera en hållbarhetsredovisning.

För mer information, vänligen kontakta:

Sofia Hedevåg
VP Sustainability
sofia.hedevag@granges.com
+ 46 733 03 79 79



VÄRDEKEDJA

Gränges värdekedja sträcker sig från gruvor där bauxit utvinns till användare av valsade aluminiumprodukter. Bolaget arbetar för att skapa värde för sina intressenter i samtliga delar av värdekedjan.



LEVERANTÖRSKEDJA

En effektiv och hållbar leverantörskedja är viktig för Gränges långsiktiga framgång och utveckling på sikt. För att förvissa sig om att inköpen är ansvarsfulla följer Gränges strikta rutiner och riktlinjer för inköp av metaller och andra råvaror och tjänster. Gränges ambition är att vara en ansvarstagande och pålitlig affärspartner och att leverantörerna ska hålla motsvarande höga standard i hållbarhetsfrågor som Gränges.

GRÄNGES VERKSAMHET

Gränges strävar efter att ha effektiva processer, vara ledande inom forskning och innovation samt att erbjuda en attraktiv arbetsplats. Detta är viktiga områden för att Gränges ska uppnå en hållbar tillväxt. Gränges arbetar kontinuerligt med att minska energiförbrukningen och därmed minska både kostnader och negativ miljöpåverkan. Genom att förbättra såväl hälsa och säkerhet som mångfald och jämställdhet strävar Gränges efter att erbjuda en attraktiv arbetsplats där medarbetarna kan utvecklas yrkesmässigt och bidra till bolagets framgång.

KUNDER

I ett nära samarbete med kunderna letar Gränges ständigt efter möjligheter att använda sin tekniska expertis. Bolagets produkter ökar effektiviteten i kundernas produktionsprocesser och prestanda hos slutprodukten. På så sätt bidrar Gränges till mer hållbara produkter och förbättrar sina kunders konkurrensförmåga.

VÄRDESKAPANDE

ALUMINIUM

Malmen som krävs för att framställa aluminium, bauxit, utvinns från bauxitgruvor. Efter att malmen har utvunnits, raffinerar den till aluminiumoxid som utgör insatsmaterialet i produktionen av metalliskt aluminium. Utvinningen och produktionen av primäraluminium är energiintensiv och Gränges strävar därför efter att använda en högre andel återvunnet aluminium. Gränges köper både primäraluminium och aluminiumskrot. Under 2017 utgjorde återvunnet insatsmaterial 15,4 (14,8) procent av använt material inom Gränges. Bolaget arbetar aktivt för ökad spårbarhet och ansvarsfull resursanvändning när det gäller primäraluminium och återvunnet aluminium.

Gränges produktion omfattar smältning och gjutning samt valsning och skärning. Både smältningen och gjutningen är energikrävande processer och Gränges strävar efter att minska sin energiförbrukning. Energikostnader är den största utgiften efter metall- och personalkostnader. Genom processeffektivisering har Gränges lyckats sänka sin energiförbrukning per ton aluminium under de senaste fyra åren. Detta har åstadkommit genom att öka metallutbytet i produktionsprocessen och smälta om det oundvikliga skrot som uppstår i den egna produktionen. Genom att smälta om produktionskrot internt i stället för att sälja det till tredje part undviker Gränges kvalitetsförsämring och energiförluster som uppstår vid transport och skrothantering.

Gränges valsade aluminiumprodukter finns i produkter som motorkylare, luftkonditioneringssystem, kraftledningar och förpackningar. Aluminium från Gränges återfinns i värmeväxlare i hälften av världens alla bilar som tillverkas idag, och trenden går mot fler, mindre och lättare värmeväxlare i fordon. Ökade miljökrav för stationära värmeväxlare främjar övergången från koppar till aluminium, och Gränges har en stark position för att kunna ta tillvara på dessa möjligheter.

→ **Läs mer:** Etik och antikorrupktion, sidorna 30–31, och En hållbar leverantörskedja, sidorna 32–33.

→ **Läs mer:** Etik och antikorrupktion, sidorna 30–31, Återvunnet aluminium, sidan 34, Energianvändning, sidan 35, Utsläpp, sidan 36, Vattenanvändning, sidan 37, En attraktiv och säker arbetsplats, sidorna 38–39, Mångfald och jämställdhet, sidan 40 och Hälsa och säkerhet, sidorna 41–43.

→ **Läs mer:** Etik och antikorrupktion, sidorna 30–31, och Kunder, sidan 45.

ETIK OCH ANTI-KORRUPTION

God affärsetik och en ärlig och öppen företagskultur präglar Gränges verksamhet. Alla interna relationer samt relationer till leverantörer, kunder och andra affärspartner och intressentgrupper ska kännetecknas av ansvarsfulla, etiska och sunda affärsprinciper. Gränges tolererar inte någon form av mutor, utpressning eller korruption.



Ett etiskt, transparent och proaktivt förhållningssätt är grundläggande och viktigt för Gränges för att undvika intressekonflikter, säkerställa korrekt rapportering, ha en långsiktigt hållbar och lönsam verksamhet som kan växa och utvecklas, samt vårda Gränges varumärke.

Uppförandekod och utbildningar

Gränges följer alla tillämpliga lokala och internationella lagar och regler. Gränges har en uppförandekod som är striktare än vad lagar och regler kräver. Uppförandekoden omfattar samtliga medarbetare, styrelsen, oberoende konsulter samt andra personer som agerar för Gränges räkning.

Uppförandekoden utgör ett ramverk för vad Gränges anser vara ett ansvarsfullt och hållbart agerande och slår fast att verksamheten ska bedrivas i enlighet med ansvarsfulla och etiska affärsprinciper. Principerna tillämpas i det dagliga arbetet av alla medarbetare.

Rutinerna har uppdaterats och skärpts under året. Uppförandekoden har integrerats i introduktionsprocessen för nyanställda. I introduktionen behandlas bland annat frågor som rör korruption, mutor och andra otillbörliga förmåner.

Alla medarbetare ska också följa Gränges insiderpolicy och antikorrupcionspolicy. Antikorrupcionspolicyn definierar, förklarar och utvecklar innebörden av Gränges syn på korruption inklusive hantering av gåvor till välgörenhet, vilket i huvudsak sker på lokal nivå, samt bidrag till politiska kampanjer. Gränges går regelbundet igenom och uppdaterar sina policyer.

Under året har flera utbildningar genomförts:

- I Gränges anläggningar i USA har webb- och klassrumsutbildning i uppförandekoden genomförts för alla medarbetare. Utbildningen fokuserade på innebörden och tillämpningen av uppförandekoden. Vidare har ett urval av chefer, personal inom inköp och försäljning samt andra nyckelpersoner genomfört FN:s Global Compacts webbaserade utbildning i antikorrupcion.
- I Gränges produktionsanläggning i Shanghai har så gott som alla medarbetare genomgått en webbaserad utbildning i Gränges uppförandekod.
- I princip alla säljare i ansvarspositioner har genomgått en antikorrupcionsutbildning i samband med en global säljkonferens.

Utbildning i antikorrupcion genomförs vartannat år för medarbetare i säljorganisationen samt för inköpare, andra tjänstemän och nyckelpersoner som har externa kontakter, på alla anläggningar och på huvudkontoret. De får också en genomgång av bolagets uppförandekod och antikorrupcionspolicy vartannat år, i form av seminarium och workshoppar.

Även styrelsen omfattas av antikorrupcionspolicy och är informerad om denna.

Supplier Declaration

Alla Gränges leverantörer av råvara ska följa Gränges Supplier Declaration. Syftet är att leverantörerna ska hålla samma standard som Gränges när det gäller anti-

korruption och att inte befatta sig med mutor eller någon form av korruption.

Om Gränges skulle förvärva ett annat bolag genomför Gränges en grundlig due diligence för att säkerställa att korruption inte förekommer samt ser till att Gränges partner håller samma standard som Gränges när det gäller antikorrup­tion.

Visselblåsarfunktion

Gränges har en visselblåsarfunktion där medarbetare anonymt kan varsko om de misstänker att det sker något otillbörligt i företaget, om det är någon som begår oegentligheter eller på något annat sätt bryter mot principerna i uppförandekoden. En anmälan görs anonymt till en grupp av personer, bestående av General Counsel, SVP Human Resources och VP Sustainability. Visselblåsarfunktionen är tillgänglig för alla medarbetare och finns beskriven i bolagets uppförandekod samt på intranätet. En beskrivning av hur visselblåsarfunktionen fungerar finns också på anslagstavlor i produktionsanläggningarna.

Mål och måluppfyllelse

Gränges har nolltolerans för alla typer av korruption och mutor. 2017 inträffade inga incidenter som rör mutor eller annan korruption. Inga affärskontrakt bröts, eller avstods från att förnyas, till följd av mutor eller annan korruption.

Alla chefer, tjänstemän med ansvarspositioner, nyckelpersoner inom inköp och försäljning, samt andra nyckelpersoner som har externa kontakter, ska ha genomgått FN:s Global Compact utbildning i antikorrup­tion. Hittills har cirka 90 procent av dessa medarbetare genomfört utbildningen under 2016 och 2017.

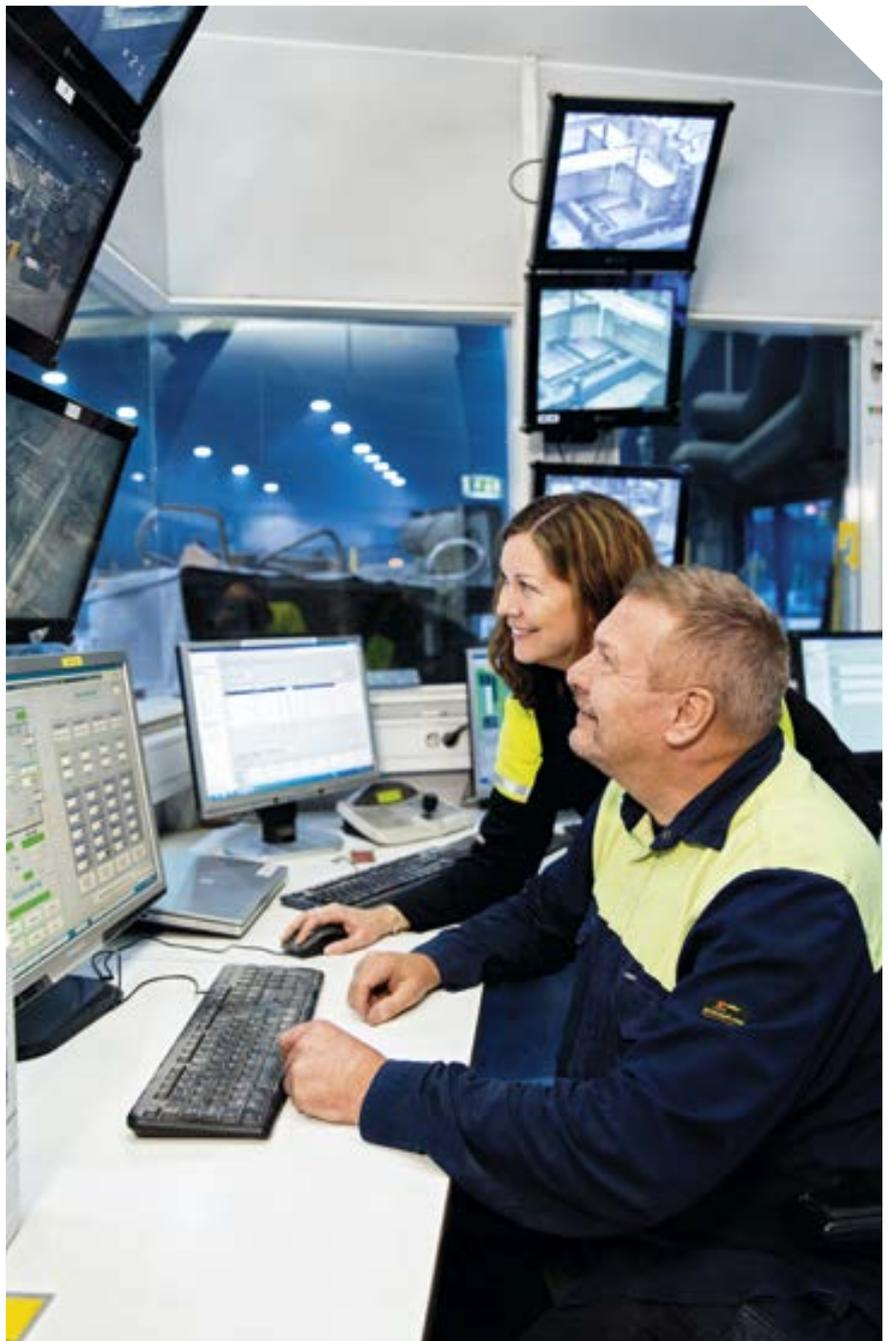

EN HÅLLBAR LEVERANTÖRSKEDJA

En effektiv och hållbar leverantörskedja är en förutsättning för Gränges långsiktiga framgång och utveckling. För att säkerställa ansvarsfulla inköp följer Gränges rutiner och riktlinjer, både för inköp av metaller och för inköp av andra typer av material och tjänster. Gränges ambition är att vara en ansvarsfull och tillförlitlig affärspartner och att företagets leverantörer ska hålla motsvarande höga standard i hållbarhetsfrågor som Gränges gör.

Metallinköp

En effektiv leverantörskedja för metallinköp säkerställer att Gränges får tillgång till rätt råvara i rätt tid, vilket är avgörande för att bolaget ska kunna möta sina kunders behov. Det är viktigt att inköpen optimeras så att rätt sorts råvara, med dokumenterat innehåll, köps in så att Gränges ska kunna ta tillvara på överskottet från produktionsprocesserna på ett effektivt sätt och kunna återvinna så mycket överskott som möjligt. Råvaruinköpen behöver kontinuerligt koordineras med produktionsfunktionerna.

Gränges har ett långsiktigt och nära samarbete med sina leverantörer till exempel kring produktutveckling.

Gränges i Finspång och Shanghai

Gränges produktionsanläggning i Finspång har cirka 30 leverantörer av tackor, valsgöt, legeringsämnen och skrotråvara, varav en tredjedel klassificeras som strategiska leverantörer.¹⁾ Under 2017 har en ny strategisk leverantör tillkommit. Leverantörer till produktionsanläggningen i Finspång är belägna i Skandinavien samt i övriga Europa.

Gränges produktionsanläggning i Shanghai har sju större leverantörer av tackor, valsgöt och legeringar varav tre klassificeras som strategiska leverantörer och tre är råvarumäklare. I Kina sker inga inköp av skrotråvara eftersom det är svårt att hitta skrot av rätt kvalitet på den kinesiska marknaden samt att priset på primäraluminium är i stort sett detsamma som på skrot. Leverantörer till produktionsanläggningen i Shanghai finns i Kina.

I produktionsanläggningarna i Finspång och Shanghai väljs leverantörerna utifrån kriterier såsom kvalitet, service, pris, leveransprecision, tillförlitlighet samt etik och spårbarhet av material. Bolagets leverantörer ska dela Gränges värderingar i hållbarhetsfrågor och precis som Gränges sträva efter att minimera miljöpåverkan, ta arbetsrättsligt ansvar och säkerställa goda arbetsförhållanden, inte tolerera någon form av mutor eller korruption samt respektera mänskliga rättigheter.

Gränges i USA

Till produktionsanläggningarna i USA köper Gränges in aluminium via råvarumäklare och aluminiumproducenter. Leverantörer väljs utifrån kriterier såsom tillgänglighet, pris och kvalitet. I och med att aluminiumet är ursprungsmärkt möjliggörs spårbarhet.

Risker och kontinuerliga förbättringar

Risker relaterade till Gränges leverantörskedja är bland annat brist på lättillgängligt material, etiska risker såsom förekomst av mutor och korruption samt arbetsrättsliga risker såsom oskäliga arbetsvillkor och barnarbete. För att hantera dessa risker arbetar Gränges kontinuerligt med att förbättra kontrollen och rutinerna för inköp av material. Gränges ambition är att bättre samordna processer och granskningar av leverantörer av tackor, valsgöt, legeringsämnen och skrotråvara. Vid produktionsanläggningen i Finspång har ett sådant arbete initierats under året.

Ett förbättringsprojekt som har genomförts vid produktionsanlägg-

ningen i Shanghai under året är ett kvalitets- och effektivitetsprogram hos en leverantör av valsgöt.

Utvärdering av leverantörer

I syfte att säkerställa ett hållbart agerande ska alla leverantörer av råvara följa och underteckna Gränges Supplier Declaration som infördes 2015. Härigenom förbinder sig leverantörerna att följa alla gällande lagar och regelverk inklusive FN:s Global Compacts tio principer, samt att iaktta ansvarsfulla, etiska och sunda affärsprinciper.

Gränges Supplier Declaration innebär att leverantörerna ska ha nolltolerans för alla typer av mutor, korruption och samarbeten som bryter mot konkurrensrättsliga lagar. De ska även undvika intressekonflikter, ha skäliga arbetsvillkor, verka för god hälsa och säkerhet på sina arbetsplatser, respektera mänskliga rättigheter, såsom att inte acceptera barnarbete eller någon form av tvångsarbete, samt respektera miljön genom att bland annat minimera skadliga utsläpp och avfall. Leverantörerna ska även, i sin tur, verka för en implementering av principerna i Supplier Declaration hos sina egna leverantörer.

Nästan alla leverantörer till produktionsanläggningarna i Finspång och Shanghai har skrivit på Gränges Supplier Declaration. De leverantörer som levererar till Gränges produktionsanläggning i Finspång och som inte har skrivit på Supplier Declaration följer egna uppförandekoder som möter Gränges krav. Vid Gränges produktionsanläggning i Shanghai har alla strategiska leverantörer, som tillsammans svarar för mer än 90 procent

1) En strategisk leverantör för Gränges produktionsanläggning i Finspång är en leverantör som är kritisk för Gränges och har direkt påverkan på slutprodukternas egenskaper. En strategisk leverantör för Gränges produktionsanläggning i Shanghai är en leverantör som är kritisk för Gränges långsiktiga tillväxt och lönsamhet samt står för en betydande del av volymen.

av de totala inköpen, skrivit under Supplier Declaration. Resterande leverantörer som Gränges produktionsanläggning i Shanghai har ett långsiktigt samarbete med har undertecknat ett Quality Agreement och ett EHS Agreement, vilka till stora delar motsvarar Gränges Supplier Declaration.

Om en leverantör skulle bryta mot Supplier Declaration tar Gränges först en diskussion kring hur leverantören kan åtgärda problemet, därefter tas en handlingsplan fram. Hittills har det inte varit aktuellt att ha den här typen av diskussion eller åtgärdsplan.

Regelbundna granskningar

För att säkerställa att leverantörerna följer Supplier Declaration och agerar på ett hållbart sätt genomför Gränges leverantörsgrensningar.

Gränges ambition för produktionsanläggningarna i Finspång och Shanghai är att granska alla strategiska leverantörer innan ett samarbete påbörjas och att därefter göra regelbundna granskningar av dessa leverantörer. Gränges produk-

tionsanläggning i Shanghai har en årlig utvärdering av de råvarumäklare som levererar till bolaget.

Leverantörsgrensningarna genomförs av Gränges. Fokus ligger på kvalitet och leveransprecision, men även frågor som rör miljö, arbetsrätt, hälsa och säkerhet samt mänskliga rättigheter går igenom. Gränges kontrollerar även att leverantörernas ledningssystem möter Gränges krav.

Under 2017 har Gränges tagit flera initiativ för att förbättra utvärderingarna av leverantörer:

- Vid produktionsanläggningen i Finspång ett styrkort tagits fram, för att kartlägga och bättre kunna mäta och följa upp leverantörernas arbete. I detta inkluderas även leverantörernas miljöpåverkan genom sina transporter. Implementeringen av styrkortet väntas ske 2018.
- Vid Gränges produktionsanläggningar i USA har ett arbete påbörjats för att öka spårbarheten av materialet och för att granska sina leverantörer. Detta väntas bli klart 2018.

Mål och måloppfyllelse

Alla strategiska leverantörer till Gränges produktionsanläggningar i Finspång och Shanghai ska ha granskats till år 2020. Under 2017 granskades sju strategiska leverantörer, varav fyra som levererar till Gränges i Finspång och tre som levererar till Gränges i Shanghai. Detta inkluderar den nya leverantör som har tillkommit för Gränges i Finspång under året.

Totalt sett har samtliga Gränges strategiska leverantörer till produktionsanläggningarna i Finspång och Shanghai granskats.

Bidrag till FN:s globala mål för hållbar utveckling



INDIREKT MATERIAL OCH TJÄNSTER

Gränges inköp av indirekt material och tjänster sker framförallt lokalt i de olika regionerna. Hit hör inköp av material som till exempel reservdelar och förpackningsmaterial samt inköp av underhållstjänster till produktionsanläggningarna. Gränges ambition är att ha ett långsiktigt samarbete även med sina leverantörer av indirekt material och tjänster.

Leverantörsgrensningar

Leverantörerna av indirekt material granskas i varierande mån. Vid produktionsanläggningen i Finspång genomförs granskningar av de största leverantörerna

av indirekt material och tjänster. Fokus är framförallt på kvalitet, men också leverantörernas miljöarbete, arbetsvillkor, etik och mänskliga rättigheter beaktas. Gränges granskar de leverantörer som tillhandahåller tjänster till produktionsanläggningen i Shanghai. Granskningarna har fokus på hälsa och säkerhet samt regelbundenhet. Vid Gränges produktionsanläggningar i USA genomförs en initial värdering av leverantörerna med hjälp av ett självskattningsformulär.

En viss samordning av inköp sker mellan produktionsanläggningarna, framförallt gällande inköp av material från globala leverantörer.

ÅTERVUNNET ALUMINIUM

Gränges använder både primäraluminium och återvunnet aluminium kombinerat med legeringar för att producera valsade aluminiumprodukter.

Utvinningen av bauxit och produktion av primäraluminium är energiintensiva processer. Energianvändningen påverkar såväl kostnaderna som miljön. Gränges strävar därför efter att maximera användningen av återvunnet aluminium eftersom återvinning både är mer kostnadseffektivt och mer fördelaktigt ur ett hållbarhetsperspektiv.

Ökad användning av återvunnet aluminium

Aluminium kan återvinnas utan att förlora nämnvärt i kvalitet. Gränges arbetar löpande med att förbättra den interna återvinningsgraden och öka andelen återvunnet aluminium som används som insatsmaterial i produktionsprocessen. En viss volym av processskrot är oundvikligt i produktionen, och för att öka kostnadseffektiviteten återförs internt skrot till processen genom omsmältning.

Förutom att använda internt skrot köper Gränges även externt skrot från skrothandlare eller från Gränges kunder. Fördelen med att återköpa skrot från Gränges egna kunder är att sammansättningen är känd, och att det därför är lättare att återföra skrotet i nya produkter.

Om det inte finns externt skrot av tillräckligt hög kvalitet på marknaden används primäraluminium. Primäraluminium är i allmänhet dyrare än återvunnet aluminium och därför används alltid återvunnet aluminium i första hand. Gränges produktionsanläggning i Shanghai använder i dagsläget inte externt skrot eftersom det är svårt att hitta skrot av rätt kvalitet, och på grund av att prisskillnaden är liten mellan primäraluminium och skrot i Kina.

Skrotkoder möjliggör effektiv användning

Koncernövergripande skrotkoder, för klassificering av olika skrottyper, används för att säkerställa att skrotet används i

rätt process och att volymen av oanvänt skrot minimeras. Skrotkoderna utvecklas kontinuerligt i linje med Gränges utvecklingsstrategi för nya legeringar. Gränges produktionsanläggningar i USA använder förenklade skrotkoder medan produktionsanläggningarna i Finspång och Shanghai har utvecklat kodsystém där olika kombinationer av pläteringsskrot kan grupperas tillsammans. Kodningssystemet möjliggör effektiv hantering och optimering av omsmältningen, och därmed minimeras försäljning av skrot som inte kan återanvändas i den egna produktionen.

Balans mellan applikationskrav och återvinning

Möjligheterna till återvinning blir en allt viktigare faktor vid framtagandet av nya produkter och legeringar. Forsknings- och innovationsarbetet är inriktat på att hitta helhetslösningar som inte bara uppfyller de tekniska specifikationerna utan även möjliggör högre återvinningsgrader. För att säkerställa lämpliga materialegenskaper pläterar Gränges olika legeringar på aluminiumkärnorna. Pläteringen förändrar materialsammansättningen vilket påverkar återvinningsmöjligheterna. Gränges driver ett forskningsprogram för att utveckla legeringar som på ett optimalt sätt kombinerar applikationskrav och möjligheter till återvinning.

Mål och måloppfyllelse

Gränges mål är att öka användningen återvunnet aluminium i produktions-

processen. Detta kommer att uppnås genom att:

- Öka andelen återvunnet aluminium jämfört med primäraluminium och legeringar.
- Säkerställa att internt aluminiumskrot kan återföras till produktionsprocessen.

Respektive produktionsanläggning har mer specifika mål kopplade till metallutbyte och utnyttjande av internt skrot.

Andelen återvunnet material som används som insatsmaterial har ökat från 14,8 procent under 2016 till 15,4 procent 2017. Ökningen av den totala användningen av återvunnet material beror på att produktionsanläggningarna i USA använde mer externt skrot som ingående material. På koncernnivå motverkades detta delvis av en minskad användning av återvunnet material i produktionsanläggningen i Finspång samt en lägre nivå av återvunnet material i externt inköpta valsgöt i produktionsanläggningen i Shanghai.

Bidrag till FN:s globala mål för hållbar utveckling



Andel av använt material som är återvunnet insatsmaterial

%	2017	2016
Asien	1,0	4,2
Europa	16,0	18,1
Nord- och Sydamerika	24,8	19,4
Gränges totalt	15,4	14,8

ENERGIANVÄNDNING

Energianvändning har en betydande påverkan på såväl kostnader som utsläpp. Minskningar medför därmed möjligheter att öka lönsamheten, konkurrenskraften och miljöprestandan.

Gränges använder främst energi i form av naturgas, el och gasol. Energin används främst i ugnar där aluminium smälts om, antingen via direktförbränning eller induktion. För att förbättra energieffektiviteten genomför Gränges löpande energikartläggningar och förbättringsåtgärder samt väljer bästa tillgängliga teknik vid nya investeringar. Energiaspekten är en viktig del i Gränges koncerngemensamma miljö-, hälso- och säkerhetspolicy, och produktionsanläggningen i Finspång har ett certifierat energiledningssystem i enlighet med ISO 50001.

Energilagstiftning

Gränges verksamhet i Shanghai följer Shanghai Energy Conservation Regulations som ålägger Gränges att arbeta med energieffektivitet och nya energilösningar. Bolagets verksamhet i Finspång faller under energieffektiviseringsdirektivet, men eftersom det redan finns ett certifierat energiledningssystem krävs inte några ytterligare åtgärder för att uppfylla de legala kraven i direktivet. I USA finns inga energirelaterade regelverk som påverkar Gränges verksamhet i dagsläget.

Energieffektiviseringsåtgärder

Under året har Gränges fokuserat på att integrera verksamheten i USA i övergripande rutiner och processer. Arbetet med energikartläggningar har inletts och produktionsanläggningen i Huntingdon har granskats för att identifiera möjligheter till effektivisering. I USA kommer Gränges till en början rikta in sig på att minska förbrukningen av naturgas och smältverket i Huntingdon kommer att byggas om under 2018 för att förbättra effektiviteten.

Genomförda energieffektiviseringsåtgärder är huvudsakligen kopplade till ökat metallutbyte och återvinning av över-skottsvärme från olika processer. Gränges har också optimerat sina processer för att minska läckaget från tryckluftsanordningar, optimera ventilationen, förbättra effektiviteten i värmeväxlare, undvika onödig tomgång, minska interna transporter, uppgradera motorer och pumpar samt isolera och effektivisera ugnar.

Gränges har även för avsikt att ersätta truckar som drivs med fossila bränslen med automatiska eltruckar, vilket kommer att förbättra energieffektiviteten och minska utsläppen.

Ökad medvetenhet

Personalen utbildas löpande för att spara energi och öka medvetenheten kring energieffektivisering inom hela organisationen. En onlineutbildning finns även tillgänglig vid produktionsanläggningen i Finspång.

Mål och måluppfyllelse

Gränges har fastställt energieffektivitetsmål för alla produktionsanläggningar och åtgärder för att förbättra effektiviteten genomförs kontinuerligt. För att säkerställa kontinuerliga förbättringar har Gränges också beslutat att införa certifierade energiledningssystem för alla produktionsanläggningar.

Den totala energianvändningen per ton produkt har minskat från 3,4 MWh/ton under 2016 till 3,3 MWh/ton under 2017. Detta beror främst på de energieffektiviseringsåtgärder som genomförs i produktionsanläggningarna i Finspång och Shanghai.

Bidrag till FN:s globala mål för hållbar utveckling



ENERGIÅTERVINNINGSPROJEKT

Gränges har sedan 2014 arbetat med ett större energiåtervinningsprojekt som ska göra hela industrifastigheten i Finspång oberoende av externa värmeleveranser. Värmebehovet kommer att tillgodoses genom att spillvärme från ugnar växlas in i det lokala fjärrvärmeverket. Externa värmeleveranser kommer endast att behövas under riktigt kalla vinterdagar.

Projektet kommer att slutföras under hösten 2018 och ska vara i full drift före vintern 2018/2019.



Total energianvändning

GWh	2017	2016
El	403	395
Naturgas	773	748
Övrigt ¹⁾	59	58
Gränges totalt	1 236	1 201

¹⁾ Inkluderar diesel, bensin, gasol och fjärrvärme.

Energiintensitet

MWh/ton produkt	2017	2016
Gränges totalt	3,3	3,4

UTSLÄPP

Minskade utsläpp är viktigt för att säkra framtida miljötillstånd, och därigenom Gränges möjlighet att bedriva sin verksamhet, samt för Gränges intressenter.

Gränges släpper ut olika substanser, främst till luft, men även till vatten och mark. Utsläpp till luft, såsom koldioxid, kväveoxider och stoft, härstammar från förbränning av fossila bränslen, huvudsakligen naturgas och gasol. Oljeutsläpp härrör från kallvalsverk där en blandning av olja och vatten sprayas över valsarna för att undvika överhettning. Utsläppen följs upp och hanteras i den dagliga verksamheten.

Ledningssystem och lagstiftning

I produktionsanläggningarna i Finspång och Shanghai har Gränges implementerat lokala miljöledningssystem i enlighet med ISO 14001. I USA har Gränges initierat en process för att implementera ett certifierat system. Inom respektive ledningssystem arbetar Gränges med kontinuerliga förbättringar inom en rad områden, som till exempel utsläpp.

Utsläpp av kväveoxider, svaveldioxid, stoft och lättflyktiga organiska föreningar (VOC) samt i vissa delar av organisationen även oljeutsläpp, är reglerade enligt lag. Lagefterlevnad är en förutsättning för Gränges fortsatta drifttillstånd, och lokala tillståndsmyndigheter kontrollerar kontinuerligt att utsläppsnivåerna håller sig inom tillåtna gränser.

Åtgärder för att minska utsläppen

Alla Gränges produktionsanläggningar har modern teknik och utsläppsnivåerna ligger i regel långt under gränsvärdena. För att undvika att gränsvärdena potentiellt överskrids arbetar Gränges kontinuerligt med inspektioner och kontroller av underhållsrutinerna.

En förbättring som har genomförts under året är att leveranser från Gränges produktionsanläggningar i USA - till kunderna - i större utsträckning har skett via järnväg. Detta har minskat utsläppen med omkring 70 procent för dessa leve-

ranser, vilket motsvarar 1 200 ton koldioxidutsläpp.

Under året har Gränges installerat ny utrustning för rökgasrening vid produktionsanläggningen i Shanghai. Det nya systemet kontrollerar löpande rökgaserna och underlättar identifiering av förbättringsmöjligheter. Nya oljedimrenare och oljeåtervinningsystem har också installerats för att minska oljeförbrukningen och utsläppen.

Utsläppen av koldioxid och andra växthusgaser regleras inte i lag, men är viktiga för Gränges och dess intressenter. För att förbättra förståelsen för bolagets indirekta växthusgasutsläpp har Gränges genomfört en studie av sitt klimatavtryck. Studien visar att Gränges direkta och indirekta utsläpp av växthusgaser uppgår till ungefär 4,6 Mton, varav majoriteten är indirekta utsläpp som kommer från produktionen av primäraluminium. Ytterligare Information finns på sidan 115 i Hållbarhetsnoterna. Studien kommer att ligga till grund för framtida målsättningar. Växthusgasutsläpp uppstår vid användning av fossila bränslen och minskningar kan därmed direkt kopplas till energieffektiviseringsåtgärder – läs mer på sidan 35.

Gränges ser kontinuerligt över hur bolaget kan optimera transporter och logistikflöden. Genom att optimera produktionsplaneringen och lagernivåerna av färdiga

produkter har Gränges ökat medellastgraden per truck. Gränges strävar efter att effektivisera interna transporter genom processförbättringar och investeringar för att minska gaffeltruckanvändningen. Bolaget arbetar med sparsam körning, så kallad eco-driving, för att minska bränsleförbrukningen. Genom att öka lastnings-samarbetet mellan olika maskiner har Gränges dessutom minskat antalet truckar.

Mål och måluppfyllelse

Gränges långsiktiga mål är att minska sin klimatpåverkan genom att minska både direkta och indirekta växthusgasutsläpp längs värdekedjan.

Sedan 2016 har direkta och indirekta utsläpp av växthusgaser per ton packad produkt minskat med 2 procent respektive 7 procent. Minskningen av direkta utsläpp är i huvudsak kopplad till ökad energieffektivitet och minskningen av indirekta utsläpp beror på en ökad andel återvunnet material i förhållande till det totala insatsmaterialet.

Bidrag till FN:s globala mål för hållbar utveckling



Totala utsläpp av växthusgaser¹⁾

kton CO ₂ e	Scope 1		Scope 2		Scope 3	
	2017	2016	2017	2016	2017	2016
Gränges totalt	169,7	164,3	132,7	130,7	4 300	4 400

Klimatutsläpp per ton produkt

Ton CO ₂ e/ton produkt	Scope 1		Scope 2		Scope 3	
	2017	2016	2017	2016	2017	2016
Gränges totalt	0,45	0,46	0,35	0,37	11,4	11,6

1) För definitioner av Scope 1, Scope 2 och Scope 3 se sida 115.

VATTENANVÄNDNING

Gränges produktionsutrustning är beroende av vattenkylning för att upprätthålla en hög drifteffektivitet. Brist på kylvatten kan leda till överhettning och avbrott i produktionsflödet.

En hållbar vattenanvändning och tillgång till rent, friskt vatten är avgörande för ekonomisk tillväxt och välfärd. Gränges verkar i områden med olika vattenrisker och vattenförbrukningen hanteras utifrån de lokala förutsättningarna.

Vattenrisker och regelverk

Produktionsanläggningarna i Finspång och USA bedrivs i områden med låg till medelhög risk, medan risken för produktionsanläggningen i Shanghai bedöms vara medelhög till hög.¹⁾ Vattenanvändning och vattenhantering för Gränges produktionsanläggning i Shanghai regleras genom tillstånd och lagstiftning, till exempel "Water Pollution Prevention and Control Law of the People's Republic of China", "Water Law of the People's Republic of China" och "Management in Shanghai Drainage Ordinance".

Vatten hanteras enligt lokala förhållanden

Produktionsanläggningarna i Shanghai och USA har slutna kylsystem med en hög återcirkulation. Dessa system minskar vattenåtgången och risken för att vattnet ska förorenas. Produktionsanläggningen i Shanghai använder kommunalt vatten både för produktionsprocesser (främst kylning) och för kontorsbyggnader. Vatten från kylsystemet återanvänds i andra delar av produktionsprocessen, till exempel i kallvalsverket. Det vatten som inte håller tillräcklig kvalitet släpps ut till det lokala vattenreningsverket. Avloppsvattennivån får inte överskrida riktvärdena i det lokala tillståndet som anger hur mycket och vilken typ av vatten anläggningen kan släppa ut. I USA använder Gränges grundvatten från egna

brunnar för kylning i ett slutet kylsystem med kontaktlösa kyltorn. Förbrukat vatten släpps ut till närliggande vattensamlingar utan vidare behandling.

I produktionsanläggningen i Finspång hämtas ytvatten från en närliggande sjö. Anläggningen är belägen i ett område med låg vattenbelastning och för närvarande finns inga restriktioner för vattenuttag. Vattnet används för att kyla olika komponenter i anläggningen. Uppvärmat kylvatten släpps ut i närliggande vattendrag. Mätningar görs dagligen för att kontrollera att vattenutsläppen inte innehåller farliga ämnen. Farliga kondensat behandlas innan de släpps ut till närliggande vattendrag.

Inga vattenkällor bedöms vara väsentligt påverkade av vattenuttaget eller utsläppet från Gränges verksamhet.

Åtgärder för att förbättra vattenhanteringen

Samtliga kylsystem i produktionsanläggningen i Finspång har bytts ut och uppgraderats till kylare med dubbla höljen. Detta minskar risken för att olja och andra kemikalier ska komma i kontakt med kylvattnet och därmed nå den närliggande recipienten.

Kontrollsystemet i produktionsanläggningen i Shanghai har uppdaterats från konduktivitetskontroll till jonisationskontroll. Med det nya systemet går det att minska den volym vatten som konstant måste ersättas i kylsystemet.

Mål och målpåfyllelse

Lokala reduceringsmål för vattenförbrukning finns för produktionsanläggningen i Finspång medan övriga produktionsanläggningar saknar fastställda mål.

Vattenanvändning, miljoner m³

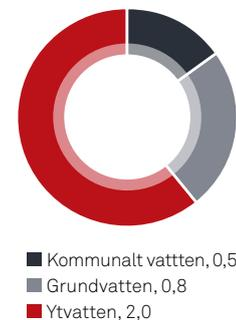

Bidrag till FN:s globala mål för hållbar utveckling



1) Baserat på Aqueduct Water Risk Atlas som har tagits fram av World Resources Institute.

EN ATTRAKTIV OCH SÄKER ARBETSPLATS

Gränges ska erbjuda en trygg arbetsmiljö, där alla medarbetare oavsett kön, ålder, etnicitet och bakgrund har möjlighet att utvecklas och får marknadsmässig ersättning. Kompetenta, engagerade och innovativa medarbetare med gedigen kunskap utgör grunden för att Gränges ska kunna utveckla och tillverka högkvalitativa produkter.

GRÄNGES KÄRNVÄRDEN

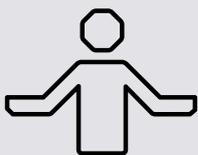

TILLGÄNGLIG



ENGAGERAD



INNOVATIV



HANDLINGSKRAFTIG

Grängeskongcernen hade under 2017 i genomsnitt 1 568 medarbetare (1 136).

Gränges strävar efter att erbjuda goda arbetsvillkor och intressanta karriär- och utvecklingsmöjligheter i syfte att attrahera och behålla kompetent personal, vilket är av yttersta vikt för att Gränges ska behålla sin långsiktiga konkurrenskraft och sin globala ledande position.

Gränges har en professionell rekryteringsprocess för att säkerställa rekrytering av duktiga medarbetare. Utbildning av medarbetare och chefer sker fortlöpande för att långsiktigt säkra god hantverksskicklighet, engagemang och ett gott ledarskap. Det är viktigt att medarbetarna känner sig stolta över att arbeta på Gränges.

Ett Gränges

Under året har Gränges haft ett stort fokus på att integrera förvärvet av verksamheten i USA med resten av kongcernen.

Integrationen påbörjades direkt efter att förvärvet var genomfört och har utvecklats väl. Exempel på aktiviteter har varit samordning av karriärplaneringsprogram och policyer.

Under året har en ny HR-vision antagits, som ett led i att arbeta för Ett Gränges. Visionen innebär att Gränges ska vara branschens mest attraktiva arbetsgivare med stolta, kompetenta och högpresterande medarbetare i en mångfaldsinriktad och säker miljö.

Under året har Gränges också lanserat Company Awards. Company Awards syftar till att uppmärksamma medarbetare, arbetsgrupper eller avdelningar som har genomfört betydande förbättringar under året, och är även ett led i att stärka den gemensamma företagskulturen.

ringar under året, och är även ett led i att stärka den gemensamma företagskulturen.

Program och kännedom

Arbetet med successionsordningsprogrammet har fortsatt under året. Programmet säkerställer ett framtida generationsskifte och ett långsiktigt ledarskap för kongcernen. Arbetet med att införa ett kongcerngemensamt Talent Management-program har också fortsatt.

Talent Management-programmet syftar till att identifiera och ta tillvara medarbetarnas fulla potential, genom utveckling som gagnar både individerna och företaget. Vidare har ett nytt kongcerngemensamt introduktionsprogram för nyanställda antagits.

Gränges uppfattas som en attraktiv arbetsgivare bland civilingenjörstudenter i Sverige. Enligt Universums årliga studie bland studenter vid landets alla universitet har kännedomen om Gränges ökat med över 30 procent på mindre än ett år.

Stark företagskultur

Den starka företagskulturen och värdegrunden är viktiga för att attrahera och behålla medarbetare.

Företagskulturen är betydelsefull för att Gränges ska vara en arbetsplats där medarbetare mår bra, trivs, utvecklar och presterar, vilket bidrar till färre sjukskrivningar och olyckor, ökad effektivitet i arbetet, högre kvalitet på produkterna samt bättre lönsamhet.

Kärnvärdena handlingskraftig, engagerad, tillgänglig och innovativ innebär bland annat att beslut ska fattas så långt ned som möjligt i organisationen

och att alla medarbetare förväntas vara engagerade och driva förändring i enlighet med beslutade mål och aktiviteter, ta initiativ, vara uthålliga och noggranna. Kärnvärdet innovativ, som har tillkommit under 2017, innebär att verksamheten ska genomsyras av kreativitet och nytänkande i alla led, för att genom detta hitta nya och bättre lösningar på såväl kortsiktiga som långsiktiga utmaningar. Kraven på gott samarbete och god service, i såväl interna som externa relationer, är höga.

Gränges arbetar för att befästa kärnvärdena genom seminarier och workshoppar. Vid processer som rekrytering, introduktion för nyanställda, lönerrevision och befordran är kärnvärdena en central och viktig del.

Utveckling och internationella karriärmöjligheter

Varje år genomförs utvecklingssamtal och lönerrevisioner med alla medarbetare. Utbildningssatsningar genomförs framförallt lokalt, utifrån de lokala behoven.

För att utveckla medarbetarna på bästa sätt individanpassas kompetensutveckling och utbildningsinsatser i möjligaste mån. Detta är relaterat till formellt ansvar, personlig kompetens och företagets behov, och baseras till stor del på den utvecklingsplan som årligen genomförs utifrån utvecklingssamtalens resultat.

Gränges globala expansion bidrar till fler internationella karriärmöjligheter. Ett arbete har påbörjats för att införa ett globalt jobbroteringsprogram, där medarbetare under en begränsad tidsperiod kan erbjudas möjlighet att arbeta vid en annan enhet i koncernen än den egna.

Gränges incitamentsprogram omfattar ledande befattningshavare och nyckelpersoner.

Organisation och styrning

SVP Human Resources ingår i den utökade koncernledningen. Varje region har en lokal HR-avdelning under ledning av en lokal HR-chef. 2017 inrättades ett HR Council, vilket utgörs av SVP Human

Resources samt de lokala HR-cheferna. Syftet är att nå en ännu bättre samsyn i HR-frågor, utveckla och harmonisera den globala HR-verksamheten samt utbyta erfarenheter för att arbeta i enlighet med best practice.

Regelbundna medarbetarundersökningar

Gränges genomför regelbundet medarbetarundersökningar för att kunna mäta och följa upp de aktiviteter som genomförs, identifiera förbättringsområden samt ge medarbetare möjlighet att föra fram sina åsikter. Medarbetarna får svara på frågor som rör arbetsplatsen, ledarskapet, ersättning, inflytande, arbetsmiljö, utvecklingsmöjligheter samt hälsa och säkerhet.

Under året genomfördes en medarbetarundersökning inom Gränges i USA och en inom Gränges i Finspång. Undersökningarna hade en svarsfrekvens på över 70 procent, vilket visar på ett stort engagemang. Resultaten från undersökningarna var mycket goda. Några områden som visade positiva resultat var arbetstillfredsställelse, möjligheter till kompetensutveckling samt hälsa och arbetsmiljö. Det aggregerade genomsnittsresultatet visar att över 7 av 10 medarbetare upplever Gränges som en god eller mycket god arbetsgivare.

Till utmaningarna hör, enligt medarbetarundersökningarna, bland annat att förbättra internkommunikationen. Åtgärder har vidtagits för att förbättra denna.

Nästa undersökning kommer att äga rum år 2019 och vara koncerngemensam. Därefter kommer medarbetarundersökningar att genomföras vartannat år.

Uppförandekod

Uppförandekoden, som utgör ett ramverk för vad Gränges anser vara ett ansvarsfullt och hållbart agerande, slår fast att verksamheten ska bedrivas i enlighet med ansvarsfulla och etiska affärsprinciper. Principerna tillämpas i det dagliga arbetet av alla medarbetare. Läs mer om uppförandekoden på sidorna 30–31.

Kollektivavtal och personalomsättning

Totalt sett omfattas cirka 70 procent av alla medarbetare av kollektivavtal.

Personalomsättningen uppgick till 7,4 procent för 2017, jämfört med 3,4 procent (exklusive Gränges verksamhet i USA) 2016.

Bidrag till FN:s globala mål för hållbar utveckling



Gränges medarbetare

	2017	2016 ¹⁾	2016 ²⁾	2015
Medelantal anställda	1 568	1 136	962	964
– varav i produktionen	1 077	789	619	631
Personalomsättning, %	7,4	–	3,4	4,5
Sjukfrånvaro ³⁾ , %	2,0	–	2,2	2,0

1) Inklusive Gränges verksamhet i USA från 22 augusti 2016. Medelantal anställda för 2016 har räknats om till följd av justeringar i den förvärvade verksamheten i USA.

2) Exklusive Gränges verksamhet i USA.

3) Läs mer på sidan 42.

MÅNGFALD, JÄMLIKHET OCH JÄMSTÄLLDHET

Gränges ska vara en arbetsplats präglad av mångfald, jämlikhet och jämställdhet. Att alla typer av kompetens tas tillvara är viktigt för att Gränges ska behålla sin långsiktiga konkurrenskraft.

Gränges övertygelse är att mångfald är en konkurrensfördel och att en mångfacetterad arbetsplats bidrar till bolagets tillväxt och lönsamhet. En arbetsplats präglad av mångfald gynnar individer, arbetsgrupper och företaget som helhet, men även kunderna, tack vare ökad kreativitet, flexibilitet och produktivitet.

En mångfaldsinriktad arbetsplats är också en spegling av den internationella marknaden som Gränges verkar på. Ingen medarbetare ska diskrimineras på grund av kön, ålder, livsåskådning, bakgrund, sexuell läggning, etnicitet, fysisk förmåga eller något annat. Alla ledningsgrupper ska vara väl sammansatta. Alla medarbetare ska behandlas lika. Gränges ska ha ett inkluderande ledarskap och en inkluderande företagskultur.

Gränges ambition är att arbeta proaktivt för att ha en arbetsplats präglad av mångfald och jämställdhet.

Gränges jämställdhetsmål för Asien och Europa anger att andelen kvinnliga medarbetare, inklusive chefer, ska uppgå till 20 procent.

Rekryteringsprocessen är ett viktigt verktyg för att säkerställa en arbetsplats med större mångfald och ökad jämställdhet. Ambitionen är att 30 procent av alla nyrekryteringar i Asien och Europa ska vara kvinnor. 2017 uppgick andelen kvinnor till 18 procent av alla nyrekryteringar i koncernen.

I rekryteringsprocessen ska, om allt annat är lika, individer från underrepresenterade grupper få förtur i rekryteringen.

Under året har Gränges:

- tagit fram och implementerat en ny koncerngemensam mångfaldspolicy
- genomfört utbildning i mångfaldsfrågor för chefer.

Ambitionen är att utbildning i mångfald ska genomföras för alla medarbetare i koncernen under 2018. I de företagsanpassade utbildningar som genomförs är mångfaldsperspektivet, med ökad mångfald och ett inkluderande ledarskap, viktiga parametrar.

Alla medarbetare ska ha lika goda möjligheter att göra karriär. Det ska vara enkelt för medarbetarna att kombinera arbetsliv och familj, och Gränges försöker i möjligaste mån att tillhandahålla olika typer av flexibla lösningar.

Lönekartläggning och policyer

Alla medarbetare ska ha marknadsmässiga och rättvisa löner. Gränges genomför regelbundet lönekartläggningar.

Under 2017 genomfördes lönekartläggningar i verksamheterna i Finspång och Shanghai. Lönekartläggningen i Gränges i Finspång undersökte könsfördelning och lönestruktur. Kartläggningen visade att det inte finns några osakliga löneskillnader relaterade till kön. Vidare genomfördes en jämförelse av ledande befattningshavares löner, vilken visade att ersättningsnivåerna hos Gränges ligger i linje med de nivåer som jämförbara bolag har.

Nästa lönekartläggning kommer att genomföras 2018.

Gränges medarbetare arbetar i enlighet med mångfaldspolicyn. Det avspeg-

las i såväl företagskulturen som ledarskapet och är mätbart i de interna undersökningar som regelbundet genomförs på området.

Mångfaldspolicyn fastställer att ingen medarbetare ska diskrimineras på något sätt på grund av sitt kön, sin ålder, livsåskådning, bakgrund, sexuella läggning, etnicitet eller fysisk förmåga, eller på grund av något annat. Mångfaldspolicyn, tillsammans med lönesättningspolicyn, säkerställer att inga grupper på något sätt förfördelas eller blir åsidosatta.

Vad gäller koncernens styrelse så arbetar Gränges valberedning utifrån Svensk kod för bolagsstyrning. Målet är att Gränges styrelse ska ha en jämn könsfördelning och en god bredd avseende ålder, geografiskt ursprung, erfarenhet samt utbildnings- och yrkesbakgrund.

Mål och måluppfyllelse

Gränges mål för Asien och Europa är att 20 procent av alla medarbetare inklusive chefer ska vara kvinnor. 2017 uppgick andelen kvinnor i koncernen till totalt 14 procent, med 11 procent i Asien och 20 procent i Europa.

Bidrag till FN:s globala mål för hållbar utveckling



HÄLSA OCH SÄKERHET

En säker och bra arbetsmiljö är högsta prioritet för Gränges. Gränges har strikta säkerhetsrutiner och arbetar kontinuerligt med att förbättra säkerheten.

Gränges arbetar kontinuerligt med att identifiera och eliminera säkerhetsrisker. Bolaget investerar löpande i säkerhetsåtgärder för att förebygga olyckor i produktionsanläggningarna och för att upprätthålla målet om att ha en skadefri arbetsplats. Ingen medarbetare ska riskera att bli skadad på sin arbetsplats.

En företagskultur präglad av hög säkerhet och ett högt säkerhetsmedvetande, med få olycksfall, bidrar dessutom till hög kvalitet i produktionen, en positiv stämning på arbetsplatsen samt till god lönsamhet. Ett högt säkerhetsmedvetande är även en förutsättning för att värna Gränges som varumärke. En god säkerhet är även viktig för att undvika negativa och emotionella konsekvenser och kostnader till följd av olyckor, både för den enskilda individen och för bolaget.

Kontinuerliga förbättringar

Gränges arbetar kontinuerligt för att förbättra arbetsmiljön och säkerheten på arbetsplatsen. Exempel på genomförda åtgärder under året är:

- Interna revisioner där arbetsgrupper från olika anläggningar granskar varandra, så kallade cross-audits, har genomförts i Shanghai, Kina, och i Salisbury, USA. Läs mer på sidan 43.
- En årligt pris i "Environment, Health and Safety Performance" har introducerats. Anläggningen i Salisbury vann årets pris, tack vare att det inte hade inträffat några skador under 2016 samt att anläggningen hade minskat antalet skador tre år i rad (mätt som Total Recordable Rate).

Ytterligare åtgärder som har genomförts i USA är ett uppdaterat och förbättrat arbetssätt med riskbedömningar och arbetssäkerhetsanalyser, samt en kartläggning i syfte att identifiera risker och förbättra den fysiska säkerheten för medarbetarna på anläggningarna i Huntingdon, Newport och Salisbury, med tillhörande åtgärdsplan.

Anläggningen i Shanghai har bland annat introducerat en ny månatlig hälso- och säkerhetsinspektion samt genomfört en kartläggning avseende miljö, hälsa och säkerhet, inklusive riktlinjer och åtgärdsplaner.

I Finspång har ett säkrare tungtransportsystem införts, nya gångvägar har byggts för att ännu bättre separera fotgängare och fordon inomhus samt att upplagsplatserna för lagring av material utomhus har förbättrats för att minska rasrisken.



Säkerheten först

För Gränges är "Säkerheten först" en viktig del av ledarskapet. Säkerhet inom de fem kritiska kategorierna har högsta prioritet. Dessa omfattar fallskydd, smält metall, mobil utrustning, slutna utrymmen samt bryt och lås, det vill säga att maskiner är helt avstängda och energilösa innan underhållsarbete påbörjas.

Lokala utbildningsinsatser sker löpande på de olika produktionsanläggningarna, där stort fokus ligger på beteendebaserad säkerhet. Ett exempel är temaveckor med särskilda fokus.

Kunskapsdelning och samverkan sker mellan de olika anläggningarna genom internrevisioner och genom att information om viktiga incidenter delas, för att arbeta i enlighet med best practice och harmoniserade arbetsprocesser.

Kunskapsdelning i syfte att öka säkerheten sker även med andra bolag.

Nollvision

Gränges strävar kontinuerligt efter att vara en skadefri arbetsplats. För detta syfte analyserar Gränges risker gällande faror på arbetsplatsen och genomför åtgärder för att minska eller eliminera dessa risker. Under 2017 inträffade nio allvarliga skador där nio individer skadades, vilket resulterade i totalt 403 dagars frånvaro från arbetet.

Totala antalet Lost Workday Cases var 14 av 28 registrerade olyckor. De vanligaste skadorna på alla produktionsanläggningar var finger- och handskador; 13 av 28 fall var relaterade till sådana skador.

Policyer, skyddsronder och utbildning

Gränges följer alla tillämpliga lagar och regleringar. Gränges ambition är att ytterligare öka säkerheten, för en god och säker arbetsmiljö.

Hälsa- och säkerhetsfrågor hanteras inom ramen för ett ledningssystem i en-

lighet med den globala standarden OSHAS 18001 på alla produktionsanläggningar. I Shanghai är arbetsplatsen OSHAS 18001-certifierad.

Gränges koncerngemensamma miljö-, hälso- och säkerhetspolicy är implementerad i hela koncernen och kompletteras av lokala policyer för exempelvis rehabilitering.

Alla medarbetare omfattas av försäkringar för olycksfall och sjukdom samt genomgår regelbundet hälsokontroller.

För både repetitiva och icke-repetitiva arbetsuppgifter genomförs riskbedömningar och arbets säkerhetsanalyser. Det innebär att identifiera faror kopplade till arbetsuppgifter och att bedöma skaderisker, följt av handlingsplaner för att hantera och minska riskerna. Ledningen och skyddsombuden koordinerar och prioriterar åtgärderna.

Säkerhetsarbetet är integrerat i Gränges program för operational excellence, en del i strategin för kontinuerliga förbättringar, vilket genomsyrar arbetet i hela verksamheten.

Alla incidenter och tillbud som inträffar registreras och klassificeras i incidentrapporteringsystem. Utfallet i incidentrapporteringsystemen följs upp på vecko- och månadsbasis.

På alla kontor och produktionsanläggningar genomförs regelbundet skyddsronder där arbetsmiljön inventeras fysiskt. Skyddsronderna följs upp i skyddskommittéer för de olika fabriker. Övergripande skyddskommittéer, som leds av President Europe i Finspång och President Asia i Shanghai följer upp att arbetet fungerar i alla skyddskommittéer. I USA finns en skyddskommitté per produktionsanläggning. Skyddskommittéerna är i USA medarbetarledda och har stöd av den lokala ledningen.

Övergripande säkerhetsutbildning sker minst årligen för alla medarbetare. Dessutom genomförs riktade säkerhetsut-

bildningar regelbundet, dels för personal i produktionen och dels för ledningen.

Exempelvis får all personal som arbetar i produktionen särskild säkerhetsutbildning bland annat relaterad till hand- och fingerskador. Alla nyanställda genomgår en säkerhetsutbildning när de anställs.

Gränges arbetar också med att riskbedöma kemikalier. Gränges strävar efter att minimera personalens exponering för kemikalier och arbetar för att använda så miljövänliga alternativ som möjligt.

Mål och måluppfyllelse

Gränges har nolltolerans för skador och olyckor. Det totala antalet rapporterade olyckor har ökat med 7 jämfört med föregående år, vilket inkluderar Gränges produktionsanläggningar i USA.

Gränges mål för Asien och Europa är att ha en sjukfrånvaro som inte överstiger 3 procent. Under 2017 uppgick sjukfrånvaron för Grängeskoncernen till 2,0 procent, jämfört med 2,2 procent (exklusive Gränges verksamhet i USA) 2016. För Asien och Europa var sjukfrånvaron 0,7 respektive 3,3 procent 2017.

Bidrag till FN:s globala mål för hållbar utveckling





REGELBUNDNA KONCERNÖVERGRIPANDE INTERNREVISIONER FÖR SAMARBETE OCH ÖKAD SÄKERHET

Interna revisioner där arbetsgrupper från Gränges produktionsanläggningar gemensamt granskar varandra, så kallade cross-audits, genomförs kontinuerligt. Syftet är att förbättra säkerheten och att öka samarbetet och erfarenhetsutbytet inom organisationen.

Koncernövergripande internrevisioner genomförs en gång i halvåret på någon av produktionsanläggningarna. Arbetsgrupperna består av specialister inom hälsa, personsäkerhet samt miljö.

Två koncernövergripande internrevisioner har ägt rum under året. En arbetsgrupp med medarbetare från Shanghai och Finspång genomförde en internrevision i Salisbury. Revisionen fokuserade på de kritiska fem kategorierna fallskydd, smält metall, mobil utrustning, slutna utrymmen samt bryt- och lås, men också på brandskydd och miljö.

Vid den andra internrevisionen reste en arbetsgrupp med medarbetare från Gränges produktionsanläggningar i USA och Finspång till anläggningen i Shanghai. Denna internrevision samordnades med operational excellence-arbetet.

I samband med en internrevision tar arbetsgrupperna fram förslag på och rekommendationer till prioriterade förbättringar. Detta bidrar till att ytterligare förbättra säkerheten för framförallt de som arbetar i produktionen.

GRÄNGES I LOKALSAMHÄLLET

Gränges bidrar till en positiv samhällsutveckling och har som ambition att vara en viktig och engagerad aktör i lokalsamhället.

Gränges skapar lokala arbetstillfällen där medarbetare har goda anställningsvillkor och en säker arbetsmiljö.

Bolaget bidrar även med välgörenhet och sponsring, vilket framförallt sker på lokal nivå och på de orter där Gränges är verksamt. Gränges sponsrar utbildning, kulturella arrangemang, lokala sportklubbar, idrottstävlingar samt olika typer av ideella föreningar.

I Finspång sponsrar Gränges skolan Curt Nicolin Gymnasiet, till vilken Gränges erbjuder praktikplatser och sommarjobb för studenter, samt Linköpings Universitet.

Gränges tar också en aktiv roll i det lokala föreningslivet i Finspång och deltar i olika initiativ för att utveckla och göra Finspång ännu mer attraktiv som kommun.

I USA har Gränges medarbetare hjälpt en lokal ideell organisation. Företaget har även gett donationer till utbildning och till andra typer av insatser i lokalsamhället. Ytterligare satsningar väntas ske nästa år.

I Shanghai har Gränges gett donationer till en lokal förskola. Gränges i Shanghai erbjuder också praktikplatser.

Praktik för nyanlända

En del i Gränges samhällsengagemang i Finspång är att arbeta för att inkludera nyanlända i samhället. Gränges planerar att inleda ett samarbete med Curt Nicolin Gymnasiet om att erbjuda praktikplatser för nyanlända.



"Gränges sponsrar bland annat utbildning, kulturella arrangemang, lokala sportklubbar, idrottstävlingar samt olika typer av ideella föreningar."

KUNDER

Gränges strävar ständigt efter att vara kundernas förstaval som partner och leverantör. Att kunderna är nöjda med de produkter och den service som Gränges tillhandahåller är centralt för bolagets långsiktiga lönsamhet och fortlevnad.

Gränges utvecklar nya tekniker och produkter som är konstruerade för att lösa kundernas specifika behov. Bolagets kunder ställer krav på hög prestanda och kostnadseffektivitet och Gränges arbetar ständigt med att utveckla produkter som sänker processkostnader och minskar materialanvändning i kundernas tillämpningar.

Kundens behov i fokus

Gränges fokuserar på kundens behov, ledande teknologi, industriellt hantverkskunnande och hållbara lösningar. Bolagets försäljningsorganisation arbetar ständigt för att möta kundernas förväntningar och leverera produkter av en hög och jämn kvalitet. Det starka kundfokus ger långsiktiga relationer. 85 procent av Gränges kunder inom fordonsindustrin, som köper material till värmeväxlare, har anlitat bolaget i mer än tio år.

Vid det tekniska seminariet som hölls i Pune, Indien, under 2017 visade Gränges representanter hur bolagets avancerade materiallösningar kan hjälpa kunderna att tillgodose marknadens behov. Inbjudna gästföreläsare från indiska OEM-företag talade om elektrifiering, bränsleeffektivitet och andra relevanta branschfrågor.

Organisation

Som ett internationellt bolag introducerade Gränges en global kundfunktion under 2016. Bolagets säljkår är nu organiserad i en matris för att Gränges ska

kunna erbjuda en hög servicenivå till lokala och globala kunder. Den globala affärsfunktionen infördes för att hantera de ofta komplexa behoven hos globala kunder som har verksamhet på flera marknader. Genom att arbeta med globala produktspecifikationer och optimera produktleveranserna till globala kunder, samordnar Gränges både sin värdekedja och sina forsknings- och innovationsaktiviteter. Denna samordning förbättrar effektiviteten och kundnöjdheten.

Utveckla kundrelationer

För att utveckla sina kundrelationer genomför Gränges regelbundet kundundersökningar. Den senaste undersökningen genomfördes 2016 och visade att kunderna uppskattar Gränges kompetenta personal, leverans kvalitet och dokumentation. Produktkvalitet, forskningskapacitet och teknisk support var också viktiga anledningar till att kunderna valde Gränges framför en konkurrent. Resultatet från undersökningen följs upp internt och resulterar i utveckling av såväl Gränges interna processer som specifika kundrelationer.

85%

av Gränges kunder inom fordonsindustrin har anlitat bolaget i mer än tio år.

Bidrag till FN:s globala mål för hållbar utveckling



RISKHANTERING

Som global koncern med verksamhet i olika delar av världen är Gränges exponerat mot olika risker och osäkerheter. Riskhanteringen inom Gränges syftar till att identifiera, värdera och reducera risker relaterade till koncernens affärer och verksamhet.



Det finns lokala riskrapporteringsystem för miljö, kvalitet, hälsa och säkerhet på produktionsanläggningarna. Risker hanteras som en del i det dagliga arbetet och väsentliga risker rapporteras till den regionala ledningsgruppen och riskreducerande åtgärder implementeras. Gränges har alltid ett lämpligt försäkringskydd för relevanta områden.

MARKNADSRISKER

Marknadsrisker hanteras och kontrolleras av koncerngemensamma funktioner och operativa enheter i enlighet med fastställda riktlinjer och processer.

- Risker relaterade till marknadsutveckling och konkurrens
- Risker relaterade till kundnöjdhet
- Risker i leverantörskedjan
- Energiprisrisker
- Politiska risker

VERKSAMHETSRELATERADE RISKER

Verksamhetsrelaterade risker hanteras och kontrolleras av koncerngemensamma funktioner och operativa enheter i enlighet med fastställda riktlinjer och processer.

- Kvalitets- och effektivitetsrisker
- Risker relaterade till kritiska maskinhaverier eller katastrofer
- Hälsa- och säkerhetsrisker
- Miljörisker
- Risker relaterade till medarbetare och arbetsmiljön
- Affärsetiska risker
- Risker relaterade till lagefterlevnad och framtida lagstiftning

FINANSIELLA RISKER

Finansiella risker hanteras i enlighet med koncernens finanspolicy. Gränges använder derivat och andra finansiella instrument för att minska finansiella risker.

- Valutarisk
- Råvaruprisrisk
- Ränterisk
- Likviditetsrisk
- Kreditrisk

MARKNADSRISKER

RISK	BESKRIVNING AV RISK	RISKHANTERING
RISKER RELATERADE TILL MARKNADS-UTVECKLING OCH KONKURRENS	<p>1. Förändringar på fordonsmarknaden Omkring hälften av Gränges försäljningsvolym går till underleverantörer inom fordonsindustrin. Fordonstillverkningen är i sin tur beroende av ett antal externa faktorer som den globala ekonomin, räntor, konsumentbeteenden, skatter och lagstiftning. Under en lågkonjunktur upplever fordonsindustrin vanligtvis betydande produktionsminskningar, vilket leder till lägre efterfrågan på aluminiumprodukter som används i fordon.</p> <p>2. Föråldrad teknik Gränges avancerade aluminiumprodukter och tekniska ledarställning är ett resultat av ett långsiktigt engagemang i forskning och innovation, och ett nära samarbete med kunder för att utveckla nya produkter och lösningar. Det finns en risk att tekniken blir föråldrad och att Gränges förlorar sin ledande ställning.</p>	<p>1. Diversifiering och anpassningsförmåga Gränges är ett internationellt företag med verksamhet i alla större regioner. Den globala närvaron minskar risken för konjunktur nedgångar på enskilda marknader. Gränges har ett diversifierat produktutbud och runt hälften av försäljningen sker till andra nischmarknader inom industrin, såsom stationära värmväxlare, transformatorer och livsmedelsförpackningar. Ambitionen är att fortsatt öka försäljningen till andra marknader vid sidan av fordonsindustrin.</p> <p>2. Omfattande forskning och innovation Forskning och innovation är en central del i Gränges strategi, och Gränges fortsätter att intensifiera sitt arbete inom detta område. För att kunna tillgodose framtida marknadsbehov kombineras ingående forskning med innovation. Gränges stödjer sina kunders produktutveckling för framtidens tillämpningar, till exempel elfordon, och investerar för att säkra den kompetens och avancerade teknik som är lämplig för nästa generations material.</p>
RISKER RELATERADE TILL KUNDNÖJDHET	<p>Att bibehålla kundfokus och tillhandahålla rätt produkter i rätt tid till kunderna är viktiga framgångsfaktorer för Gränges. Missnöjda kunder kan påverka bolagets lönsamhet och marknadsandel negativt, och riskerar även att skada företagets anseende.</p>	<p>Gränges har goda relationer med kunderna för att proaktivt tillgodose deras behov. Bolaget genomför även återkommande globala kundundersökningar för att mäta kundnöjdheten. På så sätt följer bolaget upp kundernas uppfattning om Gränges produkter och tjänster. Resultatet från undersökningarna följs upp internt och resulterar i en åtgärdslista för att utveckla såväl Gränges interna processer som specifika kundrelationer.</p>
RISKER I LEVERANTÖRSKEDJAN	<p>1. Etik-, miljö- och samhällsrelaterade risker Etiska risker avser mutor och andra former av korruption. Miljörisker är främst kopplade till miljötillstånd och eventuell bristande efterlevnad. Arbetsrättsliga risker i leverantörskedjan inbegriper oskäliga arbetsvillkor. I vissa regioner finns det risk för barnarbete.</p> <p>2. Tillgång på valsgöt och andra råvaror Gränges är beroende av tillgång på insatsvaror, framför allt aluminium. Bristande tillgång skulle innebära att Gränges inte kan tillverka vissa slutprodukter. I framtiden kan det, beroende på valda slutprodukter, bli svårare att anskaffa specifika materialtyper på grund av deras specialegenskaper.</p>	<p>1. Supplier Declaration och granskningar I syfte att säkerställa att leverantörer har nolltolerans avseende korruption, skäliga arbetsvillkor och goda hälso- och säkerhetsstandarder samt respekterar mänskliga rättigheter och miljön, måste leverantörer underteckna och följa Gränges Supplier Declaration. Detta innebär att leverantörerna förbinder sig att följa alla gällande lagar och regelverk, inklusive FN:s Global Compacts tio principer. Gränges ambition är att regelbundet granska alla strategiska leverantörer.</p> <p>2. Hantering av inköp Gränges ingår avtal med sina leverantörer på respektive marknad för att säkerställa leveranser utifrån beräknade volymer. Gränges har egna smältverk i produktionsanläggningarna, vilket gör bolaget mindre känsligt för tillgången på till exempel valsgöt.</p>
ENERGIPRIS-RISKER	<p>Energiprisrisker avser i huvudsak förändringar i energipriser som kan påverka Gränges rörelseresultat negativt. Gränges är främst exponerat mot prisförändringar på el och naturgas, men även priset på andra energislag kan påverka Gränges rörelseresultat, både direkt och indirekt.</p>	<p>Gränges använder finansiell säkring och leveransavtal för att säkerställa den framtida tillgången och priset på energi. Finansiella säkringsinstrument och fysiska fastprisavtal får användas upp till två år före leverans.</p>
POLITISKA RISKER	<p>Gränges är verksamt i Sverige, Kina och USA och har kunder i cirka 50 länder. Marknader och verksamheter påverkas av dessa länders politiska och ekonomiska förhållanden. Politiska förändringar kan inverka negativt på bolagets leverantörskedja, produkti on eller marknadsaktiviteter, och påverka möjligheten att tillgodose kundernas behov.</p>	<p>De politiska riskerna i Sverige är begränsade och enkla att övervaka medan de politiska riskerna i Kina och USA bevakas noga, särskilt när det gäller handel över gränser.</p>

VERKSAMHETSRELATERADE RISKER

RISK	BESKRIVNING AV RISK	RISKHANTERING
KVALITETS- OCH EFFEKTIVITETS-RISKER	Risker relaterade till kvalitet och effektivitet rör främst felaktiga produkter och otillräcklig processtabilitet, och beror ofta på oplanerade avbrott på anläggningarna.	För att säkerställa produkter av hög kvalitet och effektiva produktionsprocesser driver Gränges fortlöpande program för verksamhetsförbättringar och uppgraderar och underhåller produktionsutrustningen kontinuerligt.
RISKER RELATERADE TILL KRITISKA MASKIN-HAVERIER ELLER KATASTROFER	Kritiska maskinhaverier eller katastrofer (exempelvis en brand) kan leda till skador på utrustning.	Gränges följer beprövade underhållsplaner för viktiga maskiner och säkrar tillgången till reservdelar och servicepersonal för att löpande underhålla dessa maskiner. Gränges har investerat i toppmoderna brandskyddssystem och har tecknat omfattande försäkringsskydd.
HÄLSO- OCH SÄKERHETS-RISKER	Smältverk och valsverk är arbetsmiljöer som rymmer betydande hälso- och säkerhetsrisker. Exempel på sådana risker är finger-, hand-, fot- och benskador. Produktionspersonalen riskerar också att utsättas för hälsovådliga kemikalier. Strikta säkerhetsrutiner får därför aldrig förbises eller nedprioriteras. Om implementeringen av säkerhetsprocesser misslyckas eller inte är effektiva kan medarbetare och andra personer skadas. Osäkra arbetsplatser kan också öka personalomsättningen och höja driftkostnaderna. Personskador kan även leda till produktionsavbrott, vilket skulle kunna leda till finansiella kostnader för Gränges.	Gränges har strikta säkerhetsrutiner och investerar löpande i olika säkerhetsåtgärder för att förebygga olyckor i anläggningarna. Alla medarbetare genomgår regelbundet säkerhetsutbildning, och bolaget har även riktade säkerhetsutbildningar för särskilda säkerhetsmoment. Medarbetarna arbetar enligt en miljö-, hälso- och säkerhetspolicy. Gränges riskbedömer och byter systematiskt ut kemikalier för att därmed minska exponeringen av kemikalier för personalen. Internrevisioner, så kallade cross audits, genomförs regelbundet på de olika produktionsanläggningarna för att uppnå en ännu bättre arbetsmiljö, hälsa och säkerhet samt för att arbeta ännu mer integrerat, öka samarbete och erfarenhetsutbyte samt lära av varandra. Förbättrad hälsa och säkerhet är också en del av Gränges program för verksamhetsförbättringar, i syfte att uppnå ständig förbättring.
MILJÖRISKER	Miljörisker avser utsläpp till vatten, mark och luft eller utsläpp av miljöfarliga substanser orsakade av incidenter och olyckor såsom brand, oljespill eller läckage av farliga ämnen. Sådana händelser kan få finansiella, icke-finansiella och rättsliga återverkningar.	Miljörisker rapporteras som riskobservationer i de lokala incidentrapporteringsystemen på anläggningarna. Risker hanteras enligt en fastställd rutin och ingår i det dagliga arbetet. Väsentliga risker rapporteras till den regionala ledningsgruppen och lämpliga riskreducerande åtgärder vidtas. Åtgärder för att minska miljörisker är också integrerade i investerings- och underhållsrutiner.
RISKER RELATERADE TILL MEDARBETARE OCH ARBETS-MILJÖN	<p>1. Kritisk kompetens och talang Gränges verkar i en specialiserad nisch där erfarenhet och kunskap om bolagets marknader, kunder och tillverkning är viktiga för bolagets framgång. Kompetenta, engagerade och innovativa medarbetare med gedigen kunskap utgör grunden för att utveckla och tillverka högkvalitativa produkter. Förlust av nyckelmedarbetare kan få en negativ effekt på Gränges möjligheter att bedriva och utveckla sin verksamhet samt på förmågan att utveckla nya produkter.</p> <p>2. Mångfald och jämställdhet En arbetsplats präglad av mångfald och jämställdhet, och där alla typer av kompetens tas tillvara, är av stor vikt för att Gränges ska bibehålla sin långsiktiga konkurrenskraft. Bristande jämställdhet och mångfald kan påverka Gränges förmåga att uppnå sina långsiktiga mål.</p>	<p>1. Attraktiv arbetsplats Gränges erbjuder marknadsmässiga ersättningsnivåer och anställningsvillkor, vilka är nödvändiga för att rekrytera, utveckla och behålla nyckelmedarbetare. Gränges genomför kontinuerligt utbildningar för att säkra såväl hantverksskicklighet som ett gott ledarskap. Gränges arbetar aktivt med att stärka företagskulturen och värdegrunden, som är betydelsefulla för att medarbetarna ska må bra, trivas, utvecklas och prestera.</p> <p>2. En inkluderande miljö I rekryteringsprocessen ska, om allt annat lika, det underrepresenterade könet få förtur. I ledarskapsprogrammen ingår aktiviteter som bidrar till en jämnare könsfördelning. Gränges erbjuder flexibla lösningar för att göra det enklare för medarbetarna att kombinera arbete och familjeliv.</p>
AFFÄRSETISKA RISKER	Överträdelse av bolagets interna policyer, antikorrupsionspolicy och uppförandekod, kan få negativa konsekvenser för bolagets anseende och varumärke, och därmed påverka bolagets resultat negativt.	Samtliga medarbetare, styrelseledamöter i Gränges, avtalade konsulter och andra personer som verkar på uppdrag av Gränges måste följa bolagets uppförandekod. Gränges medarbetare och styrelseledamöter måste också följa policyer såsom antikorrupsionspolicy och vidta rimliga åtgärder för att säkerställa att Gränges oberoende affärspartners, däribland leverantörer, kunder och joint venture-partners, inte befattar sig med korruption eller andra olagliga eller oetiska aktiviteter i samband med sina relationer med Gränges. Medarbetare utbildas regelbundet i uppförandekoden och om korruptionsbekämpning och bolagets kärnvärden. Koncernens internkommunikation stödjer och utvecklar detta arbete. Gränges har en visselblåsarfunktion där medarbetare anonymt kan rapportera incidenter.
RISKER RELATERADE TILL LAGEFTER-LEVNAD OCH FRAMTIDA LAGSTIFTNING	Gränges verkar på många olika marknader, med lokala lagar och regler. Skulle bolaget inte förmå att hålla sig à jour med lag- och regelkrav kan det leda till finansiella förpliktelser och eventuellt även indragna tillstånd. Om medarbetare eller personer som arbetar på uppdrag av Gränges bryter mot lagar och regler, skulle det kunna få negativa konsekvenser för Gränges. Bolaget kan påverkas av händelser som skadar förtroendet för bolaget, dess verksamheter eller medarbetare, till exempel om Gränges miljö-, kvalitets- eller etikregler inte följs.	Gränges iakttar alla tillämpliga lokala och internationella lagar och förordningar. Gränges bevakar kontinuerligt förändringar av lagstiftning och andra regler genom externa parter och genom medlemskap i olika branschorganisationer. Medarbetarna informeras regelbundet om relevanta förändringar som bolaget måste följa. Gränges bedriver intern utbildning av berörd personal för att tillse en god kunskap om och förståelse för legala risker och lagkrav.

FINANSIELLA RISKER

RISK	BESKRIVNING AV RISK	RISKHANTERING
VALUTARISK	Grängeskonzernens försäljning sker primärt utanför Sverige. Försäljningskontrakten tecknas primärt i amerikanska dollar, euro och kinesiska yuan beroende på var kunderna är lokaliserade. Förändringar i valutakurser inverkar på Gränges resultat- och balansräkningar samt kassaflöden. Över tid påverkar valutakursförändringar även bolagets långsiktiga konkurrenskraft och intjäningsförmåga.	Gränges finanspolicy reglerar bolagets hantering av valutarisik. Med hjälp av finansiella instrument, främst valutaterminer, minskar Gränges exponeringen mot valutakursförändringar avseende bolagets kommersiella kassaflöden. Hantering av valutakursförändringar avseende bindande åtaganden sker enligt en modell där exponeringen med löptider upp till 18 månader säkras. Exponering avseende kundorder utan bindande åtaganden säkras till del upp till 24 månader.
RÅVARUPRISRISK	Gränges köper in stora volymer aluminium till bolagets produktionsanläggningar i Sverige, Kina och USA. Priser på aluminium baseras på handelspriset på LME i London respektive SHFE i Shanghai. Gränges intäktsmodell innebär att kostnaden för aluminium i möjligaste mån förs vidare genom reglering i avtal både med kunder och leverantörer. En tidsförskjutning kan uppstå mellan tidpunkten för inköp av aluminium och försäljning av den färdiga produkten, vilket innebär att Gränges till viss del är exponerat mot rörelser i aluminiumpriset.	Gränges metallpolicy reglerar bolagets hantering av råvaruprisrisk. Målet är att balansera den korta och långa positionen så att bolaget inte påverkas av förändringar i marknadspriset på aluminium. Finansiella instrument används för att hantera råvaruprisrisk. Gränges tar inga positioner i spekulativt syfte.
RÄNTERISK	Gränges ränterisk är främst relaterad till koncernens räntebärande skulder. Ändrade räntenivåer påverkar koncernens resultat och kassaflöde och/eller det verkliga värdet på finansiella tillgångar och skulder. Den faktiska ränterisken beror också på storleken på den räntebärande skulden.	Gränges upplåning sker i huvudsak i SEK och USD till rörlig ränta. Durationen för den räntebärande skulden kan förändras genom längre räntebindningstider eller ränteswappar. Målet för durationen på den räntebärande skulden regleras i finanspolicy. Under 2017 användes inga ränteswappar för att förlänga durationen.
LIKVIDITETSRISK	Likviditetsrisk är risken för att Gränges inte ska kunna fullgöra sina betalningsförpliktelser. Kassaflödet från den löpande verksamheten, vilket bland annat påverkas av rörelsekapitalet, förvaltas på koncernnivå. Genom att bevaka likviditetsflöden på kort och lång sikt håller Gränges god finansiell beredskap.	Gränges prognostiserar löpande framtida betalningar och andra åtaganden för de kommande tolv månaderna tillsammans med tillgängliga kreditfaciliteter, vilket inkluderar en strategisk reserv. Överskottlikviditet hanteras av koncernens treasuryfunktion och kan placeras hos godkända banker med löptider på upp till sex månader. Målet är att minimera överskottlikviditeten i koncernen och samtidigt minska likviditetsrisken.
KREDITRISK	Kreditrisk är risken att en motpart inte fullgör sina finansiella åtaganden gentemot Gränges. Kreditrisk kan till exempel vara relaterad till kundfordringar eller finansiella motparter.	Gränges exponering mot kundfordringar hanteras och följs kontinuerligt upp av lokala kreditkommittéer. Behov av reserveringar provas kvartalsvis eller vid behov enligt förutbestämda kriterier. Kreditrisken för finansiella motparter hanteras genom att välja motparter med goda kreditbetyg, minska exponeringen per motpart, samt genom avtal, som till exempel ISDA-avtal.



GRÄNGESAKTIEN

Grängesaktien är noterad på Nasdaq Stockholm i segmentet Mid Cap och tillhör sektorn Automobile & Parts. Aktien handlas under kortnamnet GRNG. Sedan börsnoteringen i oktober 2014 och fram till och med februari 2018 har aktien stigit 112 procent. Under 2017 noterade aktien en nedgång på 2 procent.

"Aktieägarna har erhållit en totalavkastning på 125 procent sedan noteringen 2014"

Sedan noteringen på Nasdaq Stockholm i oktober 2014 och fram till slutet av februari 2018 har Grängesaktien stigit med cirka 112 procent. Aktieägarna har erhållit en totalavkastning på 125 procent sedan 2014, när den årliga utdelningen inkluderas. Kursen vid utgång av 2017 var 84,25 SEK, vilket motsvarar ett börsvärde på cirka 6,4 miljarder SEK. Högsta betalkurs under 2017 noterades den 24 januari på 100,00 SEK, och lägsta betalkurs var 77,50 SEK den 30 juni.

Omsättning och handelsplatser

Grängesaktien handlas på flera börser och handelsplattformar. Under 2017 svarade den officiella handeln för 63,0 procent av omsättningen i aktien, varav Nasdaq Stockholm stod för 71,3 procent. Den inofficiella handeln, så kallad off-book, stod för 22,1 procent av handeln med aktien. 10,3 procent av aktierna handlades över så kallade dark pools, med största handeln på GBS MTF. Den genomsnittliga dagsomsättningen i Grängesaktien uppgick till 276 306 aktier och totalt omsattes cirka 69,6 miljoner aktier i Gränges under 2017.

Aktiekapital

Aktiekapitalet i Gränges uppgår till 101 MSEK, fördelat på 75 517 386 aktier, var och en ett med kvotvärde på 1,339775 SEK. Gränges har endast ett aktieslag. Under 2017 har 362 000 teckningsoptioner utnyttjats, och följaktligen ökade antalet utestående aktier med 362 000 och aktiekapitalet med 484 999 SEK.

Ägarförändringar

Per den 31 december 2017 uppgick antalet aktieägare till 9 279. Största aktieägare vara Fjärde AP-fonden, vars

ägande ökade till 9,4 procent av det totala antalet aktier, följt av AFA Försäkring med 6,8 procent och SEB Fonder med 4,9 procent. Sammantaget uppgår de 15 största aktieägarnas innehav till motsvarande 46 procent av det totala antalet aktier i Gränges. Det finns inga hembudsklausuler, förköpsförbehåll eller andra begränsningar i rätten att överlåta aktier i bolaget i lag, bolagets bolagsordning eller något avtal eller annan handling där bolaget är part.

Utdelning

Styrelsen för Gränges föreslår en utdelning om 227 MSEK (180), motsvarande 3,00 SEK (2,40) per aktie för räkenskapsåret 2017. Den föreslagna utdelningen motsvarar 35 procent (36) av årets resultat 2017. Gränges utdelningspolicy är att betala en aktieutdelning om 30–50 procent av årets resultat. Vid beslut om utdelning ska hänsyn tas till bolagets finansiella ställning, kassaflöde och framtidsutsikter.

Incitamentsprogram

I samband med Gränges börsnotering 2014 etablerades ett personaloptionsprogram för ledande befattningshavare och andra nyckelmedarbetare. Detta program löpte ut i november 2017 och har resulterat i en utspädning om cirka 1,2 procent av det totala antalet aktier. Under 2017 har totalt 397 000 personaloptioner utnyttjats. För mer information om ersättningar och personaloptionsprogram, se not 8 på sidan 78.

Aktiekapitalets utveckling

Tidpunkt	Händelse	Förändring antal aktier	Totalt antal aktier	Förändring aktiekapital SEK	Totalt aktiekapital SEK
01 jan 2014		–	37 319 693	–	932 992 325
14 aug 2014	Minskning av aktiekapital	–	37 319 693	–832 992 325	100 000 000
15 sep 2014	Aktiesplit	37 319 693	74 639 386	–	100 000 000
18 nov 2016	Nyemission	516 000	75 155 386	691 324	100 691 324
04 apr 2017	Nyemission	20 000	75 175 386	26 796	100 718 120
31 maj 2017	Nyemission	337 000	75 512 386	451 504	101 169 624
06 dec 2017	Nyemission	5 000	75 517 386	6 699	101 176 323

Aktieinformation

Handelsplats	Nasdaq Stockholm
Segment	Mid Cap Stockholm
Kortnamn	GRNG
ISIN-kod	SE0006288015
Noterad sedan	10 oktober 2014
Valuta	SEK
Antal aktier	75 517 386

Aktiedata

	2017	2016
Resultat, SEK ¹⁾	8,64	6,64
Eget kapital, SEK ¹⁾	44,04	39,27
Kassaflöde från löpande verksamhet, SEK ¹⁾	12,82	9,15
Börskurs vid periodens slut, SEK	84,25	86,00
Utdelning, SEK	3,00 ²⁾	2,40
Utdelningsgrad, %	35	36
Direktavkastning, %	3,6	2,8

1) Beräknat utifrån vägt antal utestående aktier, efter utspädning.
2) Styrelsens förslag inför årsstämman 2018.

Ägarstruktur

Största aktieägare	Aktier	Andel av kapital och röster, %
Fjärde AP-fonden	7 111 207	9,4
AFA Försäkring	5 124 790	6,8
SEB Fonder	3 670 513	4,9
Swedbank Robur Fonder	3 052 050	4,0
Allianz Global Investors	2 785 794	3,7
Copper Rock Capital Partners	2 227 526	3,0
Fidelity	1 982 699	2,6
Dimensional Fund Advisors	1 879 537	2,5
Columbia Threadneedle	1 345 613	1,8
Acadian Asset Management LLC	1 261 569	1,7
Norges Bank	1 230 748	1,6
Paradice Fonder	857 854	1,1
Avanza Pension	812 926	1,1
Lazard	719 719	1,0
Invesco	699 426	0,9
Summa 15 största aktieägare	34 761 971	46,1
Övriga aktieägare	40 755 415	53,9
Totalt	75 517 386	100

Källa: Holdings per 2017-12-31.

Aktiefördelning

Antal aktier	Aktieägare	Andel av kapital, %
1–500	6 026	65,8
501–1 000	1 368	14,4
1 001–5 000	1 308	13,7
5 001–10 000	212	2,2
10 001–15 000	62	0,6
15 001–20 000	40	0,4
20 001–	263	2,8
Totalt	9 279	100

Källa: Euroclear per 2017-12-31.

Geografisk fördelning	Aktieägare	Andel av kapital, %
Sverige	9 009	51,0
USA	64	24,4
Tyskland	11	3,8
Norge	31	2,6
Storbritannien	20	0,4
Summa övriga	144	17,8
Totalt	9 279	100

Källa: Euroclear per 2017-12-31.

Aktiens kursutveckling 2014–2017

För ytterligare IR-relaterade frågor, kontakta Pernilla Grennfelt, SVP Communications & IR, pernilla.grennfelt@granges.com, tel: +46 702 90 99 55.

FÖRVALTNINGSBERÄTTELSE

Styrelsen och verkställande direktören för Gränges AB (publ), organisationsnummer 556001-6122, avger härmed årsredovisning och koncernredovisning för räkenskapsåret 1 januari–31 december 2017.

VERKSAMHET

Gränges är en ledande global leverantör av valsade aluminiumprodukter för värmväxlarapplikationer och andra nischmarknader. Koncernens geografiska regioner är Europa, Asien samt Nord- och Sydamerika.

Gränges har fem produktionsanläggningar på tre kontinenter med en total årlig kapacitet på 420 000 ton. Anläggningarna ligger i Finspång (Sverige), Shanghai (Kina), samt i Huntingdon (Tennessee), Salisbury (North Carolina) och i Newport (Arkansas) i USA.

Gränges slutkunder finns inom fordonsindustrin, inom industrin för stationära värmväxlare och på nischmarknader såsom transformatorer och livsmedelsförpackningar. Bolaget har långa kundrelationer med globala leverantörer och under 2017 svarade bolagets sju största kunder för 39 procent av nettoomsättningen.

Moderbolaget i koncernen, Gränges AB, är ett svenskt publikt aktiebolag med organisationsnummer 556001-6122, som har sitt säte i Stockholm med huvudkontor på Linnégatan 18 i Stockholm. Gränges aktie är noterad på Nasdaq Stockholms Mid Cap-lista.

Marknadsutveckling

Efterfrågan på aluminiumprodukter för lödda värmväxlare till fordonsindustrin, som är Gränges huvudmarknad och svarar för cirka 50 procent av koncernens försäljningsvolym, är korrelerad med produktionen av lätta fordon. En ökad andel hybrider, elfordon och avancerade tillämpningar så som självkörande fordon är också positivt för efterfrågan på värmväxlarmaterial. På grund av ledtider i produktionskedjan finns dock en tidsförskjutning mellan tillväxt i efterfrågan på Gränges produkter och fordonsproduktionen.

I Nord- och Sydamerika är material till stationära värmväxlare den dominerande produktkategorin. Tillväxten på denna marknad drivs främst av krav på energieffektivitet och nybyggnation av fastigheter.

Den globala produktionen av lätta fordon ökade med 2,3 procent under 2017 jämfört med 2016, enligt det internationella analysföretaget IHS. I Asien ökade produktionen av lätta fordon med 2,6 procent under 2017 och i Kina enskilt var ökningen 2,0 procent. I Europa ökade produktionen av lätta fordon med 3,7 procent under 2017. I Nord- och Sydamerika minskade produktionen av lätta fordon med 0,7 procent under 2017, där tillväxt i Sydamerika motverkades av en svagare marknad i Nordamerika.

Framtidsutsikter

Marknaden för värmväxlarmaterial till fordonsindustrin förväntas fortsätta växa under 2018. Analysföretaget IHS bedömer att produktionen av lätta fordon kommer att öka med 2 procent globalt under året och Gränges förväntar sig en positiv utveckling i alla regioner under 2018.

Gränges kommer att fortsätta arbeta aktivt med innovation och kunderbjudande, vilket inkluderar ökat fokus på produktutveckling för eldrivna fordon, där Gränges ser en god tillväxtpotential. Hållbarhet är ett annat viktigt område, liksom att säkerställa att koncernen har både kapacitet och kapabilitet i anläggningarna för att möta framtida efterfrågan. Gränges arbetar för närvarande aktivt med att etablera ny kapacitet i USA, men har även adresserat kapacitetsbehovet i både Asien och Europa. Här utvärderas olika vägar framåt.

Försäljning

Under 2017 uppgick försäljningsvolymen till 373,0 kton (239,1), en ökning med 56,0 procent jämfört med föregående år. Nettoomsättningen uppgick till 11 435 MSEK (7 207). Nettoeffekten av valutakursförändringar var negativ och uppgick till 116 MSEK under 2017.

Asien

Under 2017 steg försäljningsvolymen till 86,3 kton (80,8), vilket motsvarar en ökning med 6,8 procent jämfört med föregående år.

Europa

Under 2017 uppgick försäljningsvolymen i Europa till 65,6 kton (63,7), vilket motsvarar en ökning med 2,9 procent jämfört med föregående år.

Nord- och Sydamerika

Under 2017 uppgick försäljningsvolymen i Nord- och Sydamerika till 221,1 kton (94,6), en ökning med 133,7 procent jämfört med föregående år.

Rörelseresultat

Under 2017 ökade rörelseresultatet till 917 MSEK (559). Det justerade rörelseresultatet ökade till 933 MSEK (687), motsvarande en justerad rörelsemarginal om 8,2 procent (9,5). Resultatet påverkades positivt av valutakursförändringar som uppgick till 32 MSEK. Den ökade försäljningsvolymen och positiva effekter från förbättrad metallhantering och produktivitet motverkades delvis av ett lägre genomsnittligt fabriktionspris.

Ändrad bedömning av nyttjandeperioder för materiella anläggningstillgångar har påverkat rörelseresultatet positivt med 23 MSEK för 2017. För mer information se not 5.

Periodens resultat och resultat per aktie

Under 2017 uppgick nettot av finansiella intäkter och kostnader till -115 MSEK (-61). Resultat före skatt steg till 797 MSEK (500) och inkluderar negativ effekt av joint venturebolag om -5 MSEK. Skattekostnaden för 2017 uppgick till -145 MSEK (-2), vilket motsvarar en effektiv skattesats om 18 procent. Exklusive en upplöst skattereserv avseende inkomstskatt i Kina med en positiv effekt om 53 MSEK och en erlagd skatt för utdelning om -19 MSEK var den effektiva skattesatsen 22 procent för 2017. I skattekostnaden för 2016 ingår en upplöst reserv avseende inkomstskatt i Kina med en positiv effekt om 139 MSEK samt erlagd källskatt om -38 MSEK avseende utdelning till Gränges AB från det kinesiska dotterbolaget. Exklusive dessa poster uppgick den effektiva skattesatsen till 21 procent för 2016. Under 2017 ökade periodens resultat till 652 MSEK (498) och resultatet per aktie efter utspädning steg till 8,64 SEK (6,64).

Kassaflöde

Under 2017 ökade kassaflödet från den löpande verksamheten till 968 MSEK (686). Kassaflödet från investeringsverksamheten uppgick till -396 MSEK (-2 732) och inkluderar förvärvet av Getek GmbH om -42 MSEK. Investeringar i materiella och immateriella anläggningstillgångar uppgick till -358 MSEK (-155) under året och bestod framförallt av investeringar för att upprätthålla och effektivisera befintliga produktionsanläggningar men också av investeringar relaterade till expansionen av anläggningen i Huntingdon, USA. Kassaflödet före finansieringsverksamheten ökade till 572 MSEK (-2 046). Kassaflödet från finansieringsverksamheten var -650 MSEK (2 245), varav utdelning som beslutades på Gränges årsstämma 2017 ingår med -180 MSEK, upptagna lån med 888 MSEK och återbetalning av lån med -1 250 MSEK.

Likvida medel uppgick till 742 MSEK per den 31 december 2017 (851 MSEK per 31 december 2016).

Finansiell ställning

Per den 31 december uppgick koncernens balansomslutning till 8 005 MSEK (7 950 MSEK). Soliditeten uppgick till 41,5 procent (37,0).

Per den 31 december 2017 uppgick koncernens nettoskuld inklusive pensionskulder till 2 292 MSEK (2 722). Nettoskudsättning till 1,8 gånger justerad EBITDA

Säsongsvariationer

Gränges verksamhet präglas i viss mån av säsongsvariationer. Efter förväret i Nordamerika som slutfördes i augusti 2016 är det andra kvartalet det starkaste och det fjärde kvartalet det svagaste.

Förvärv

Som en del av strategin för att stärka bolagets ledande ställning inom utveckling av material för lödda värmväxlare förvärvade Gränges 51 procent av produktionsbolaget Getek GmbH den 6 oktober 2017. Getek tillverkar aluminiumgöt genom avancerad sprayformningsteknik och tekniken är väl lämpad för Gränges nästa generations material för värmväxlare. Investeringen är klassificerad som en gemensam verksamhet och koncernen redovisar sin direkta rätt till gemensamt ägda tillgångar, skulder, intäkter och kostnader.

Från den 2 januari 2018 koordinerar Gränges distributionen av produkter från produktionsanläggningarna i Finspång och Shanghai till Nordamerika via Gränges Americas. Försäljningen gjordes tidigare av joint venturebolaget Norca Heat Transfer LLC och som en del av den förändrade distributionen har Gränges förvärvat resterande 50 procent av bolaget från joint venture partnern.

För mer information avseende förvärven se not 29

Anställda

Medelantalet anställda i Grängeskoncernen uppgick till 1 568 (1 136) under 2017.

Förändringar i koncernledningen

Torbjörn Sternsjö, SVP Technology & Business Development och Jörgen Abrahamsson, President Europe, är nya medlemmar i Gränges koncernledning från 2017.

Vidare utsågs CFO Oskar Hellström under 2017 till vice Verkställande Direktör för Gränges.

Forskning och innovation

Gränges bedriver världsledande strategisk forskning och kundnära produktutveckling baserat på djup kunskap om materialstrukturer och materialegenskaper samt om den egna tillverkningsprocessen och om kundernas tillverkningsprocesser. Det strategiska forskningsarbetet styrs globalt medan den kundnära utvecklingen sker lokalt, i nära samarbete med kunderna och produktionsanläggningarna.

Gränges R&I utgörs av cirka 60 specialister. Flera av medarbetarna har doktorsexamen och Gränges samarbetar med universitet och institut på regelbunden basis. Nya produkter utvecklas i de flesta fall först i liten skala i laboratoriet. Innan nya produkter tas till fullskalig produktion använder Gränges datorsimulering för att designa processen. Detta förfarande underlättar planeringen av en effektiv produktionsprocess med hög precision.

Gränges forskning och innovation har per den 31 december 2017 resulterat i 52 patentfamiljer och 165 patent. Ytterligare 73 patentsökningar är under behandling. Ett viktigt forskningsprojekt, som Gränges även erbjuder kommersiellt till kunder, är TRILLIUM®.

Hållbarhet

Hållbarhet är en väsentlig del i Gränges strategi och verksamhet. Bolaget strävar efter att förbättra förutsättningarna i sin värdekedja, och genom deltagande i branschinitiativ arbetar Gränges för att säkerställa att aluminium bryts, produceras och används på ett hållbart sätt.

Gränges hållbarhetsarbete koncentreras till de frågor som har störst påverkan enligt interna och externa intressenters bedömning. Bolaget fokuserar på att minimera verksamhetens miljöpåverkan och de risker som finns, både avseende produkter och processer. Ökad energieffektivitet, ökat metallutbyte och ökad användning av återvunnet aluminium i produktionen är viktiga frågor liksom lägre vattenförbrukning och minskade utsläpp till luft och vatten. Gränges arbetar även med att upprätthålla hög affärsetik och tolererar inga former av mutor, utpressning eller korruption. När det gäller personalsidan strävar bolaget efter att erbjuda en arbetsplats som kännetecknas av mångfald och jämställdhet. Att skapa en säker och bra arbetsmiljö är av högsta prioritet för Gränges. Gränges verkar även för en ansvarsfull hantering av metaller och andra material i sin leveranskedja.

Gränges hållbarhetsredovisning 2017 ingår som en del av denna årsredovisning för 2017. Den lagstadgade hållbarhetsredovisningen har lämnats av styrelsen i Gränges. Hållbarhetsredovisningen har upprättats enligt Årsredovisningslagens bestämmelser om hållbarhetsredovisning och enligt GRI Standards: Core. Den utgör också Gränges Communication on Progress i enlighet med riktlinjerna för FN:s Global Compact.

Hållbarhetsredovisningen beskriver bolagets påverkan, arbetsinsatser, policyer och resultat vad gäller hållbarhet, däribland hur bolaget arbetar med frågor relaterade till miljö, sociala förhållanden, medarbetare, respekt för de mänskliga rättigheterna och antikorrup­tion. För mer information, se följande avsnitt i denna årsredovisning:

- Affärsmodell: sidan 12
- Hållbarhetsredovisning 2017: sidorna 26–45 och sidorna 112–121
 - Styrning av hållbarhetsarbetet: sidorna 27–28, 112
 - Miljöfrågor: sidorna 34–37, 114–116
 - Arbetsmiljöfrågor (inkl. sociala förhållanden, medarbetare och mänskliga rättigheter): sidorna 38–45, 117–118
 - Etikfrågor (inkl. antikorrup­tion): sidorna 30–31
 - Centrala nyckeltal: sidorna 114–118
 - GRI-innehållsförteckning med hänvisning till olika hållbarhetsfrågor: sidorna 119–121
- Väsentliga risker och riskreducerande åtgärder: sidorna 46–49

Moderbolaget

Gränges AB är moderbolag i Grängeskoncernen. Verksamheten omfattar koncernledningen och koncerngemensamma funktioner som global R&I, redovisning, treasury, juridik, kommunikation samt uthyrning av fastigheter. Moderbolaget har sju, direkt eller indirekt, helägda koncernbolag, en indirekt filial och är via dotterbolag delägare i två joint ventures och en gemensam verksamhet.

Under 2017 uppgick nettoomsättningen i moderbolaget till 219 MSEK (119) och består främst av fakturering av tjänster till dotterbolagen samt uthyrning av fastigheter.

Rörelseresultatet uppgick till –47 MSEK (–77) och årets resultat till 385 MSEK (718) för 2017. I årets resultat för 2017 ingår en erhållen utdelning från det kinesiska dotterbolag på 378 MSEK (757).

Grängesaktien och ägarförhållanden

Aktiekapitalet i Gränges uppgår till 101 MSEK, fördelat på 75 517 386 aktier, var och en med ett kvotvärde om 1,339775 SEK. Gränges har endast ett aktieslag.

Det finns inga hembudsklausuler, förköpsförbehåll eller andra begränsningar i rätten att överlåta aktier i bolaget i lag, bolagets bolagsordning eller något avtal eller någon annan handling där bolaget är part.

Per den 31 december 2017 hade Gränges ingen aktieägare, med ett ägande som översteg 10 procent av kapital och röster.

Inför börsnoteringen under 2014 etablerades ett personaloptionsprogram för ledande befattningshavare och andra nyckelmedarbetare i bolaget. 397 000 personaloptioner har utnyttjats under 2017 och eftersom programmet är avslutat har utestående teckningsoptioner annullerats och inga ytterligare aktier kommer att ställas ut inom ramen för programmet.

Rörelserisker och osäkerhetsfaktorer

Som global koncern med verksamhet i olika delar av världen, är Gränges exponerat mot olika risker och osäkerhetsfaktorer, som råvarupriser, marknadsrisker, verksamhetsrelaterade och legala risker, samt finansiella risker avseende bland annat valutakursförändringar, räntor, likviditet och finansieringsmöjligheter. Riskhanteringen inom Gränges syftar till att identifiera, värdera och reducera risker relaterade till koncernens affärer och verksamheter. Under avsnittet riskhantering sidorna 46-49 finns det mer information om Gränges risker och riskhantering. För en mer omfattande beskrivning av de finansiella riskerna, se not 25.

Riktlinjer för ersättningar till ledande befattningshavare

Allmänt Gränges ska erbjuda ersättningsnivåer och anställningsvillkor erforderliga för att rekrytera, utveckla och behålla ledande befattningshavare. Dessa ska besitta kompetens, motivation och kapacitet för att kunna vidmakthålla, utveckla och genomföra övergripande värdebringande strategiska målsättningar för Grängeskoncernen.

Med ledande befattningshavare avses koncernens verkställande direktör, vice verkställande direktör samt övriga medlemmar i koncernledningen. Ersättningen till koncernledningen ska beslutas av styrelsen men följa årsstämman beslut angående riktlinjerna. Utgångspunkten är att ersättningen ska vara konkurrenskraftig och innehålla en fast och en rörlig del såsom olika incitamentsprogram. Gällande lagar och andra relevanta regelverk, såväl svenska som utländska, inom området ska alltid iakttas.

Fast lön Den fasta lönen ska utgöras av sedvanlig grundlön. Lönen baseras på ansvar, prestation, kompetens och uppdragets komplexitet samt omfattning.

Rörlig lön Den rörliga lönen består av ett årligt incitamentsprogram (STI 2017) samt ett långsiktigt incitamentsprogram (LTI 2017). Både STI 2017 och LTI 2017 ger kontant ersättning. Garanterad rörlig ersättning tillämpas inte.

Årligt incitamentsprogram (STI 2017) Utfallet i det årliga incitamentsprogrammets bestäms av ett antal parametrar bestående av ekonomiska nyckeltal för koncernen, såsom justerat rörelseresultat och kassagenerering, och av i förväg beslutade individuella målsättningar. Ersättningen för STI 2017 kan maximalt uppgå till 60 procent av grundlönen för samtliga medlemmar i koncernledningen utom för den person som innehar positionen som President Americas vilken istället har 100 procent.

Långsiktigt incitamentsprogram (LTI 2017) LTI 2017 avser ledande befattningshavare samt vissa nyckelpersoner. Programmet löper på tre år och är huvudsakligen utformat enligt följande: Ett belopp motsvarande utfallet från STI 2017 för respektive deltagare reserveras i en särskild så kallad LTI-bank. Givet fortsatt anställning inom Grängeskoncernen utbetalas beloppet med en tredjedel per år under åren 2019, 2020 och 2021 justerat för Grängesaktiens totalavkastning. Den totala utbetalningen från STI samt utbetalande LTI-program får ej överstiga 150 procent av den årliga grundlönen per det datum då utbetalningen görs. Detta gäller dock inte den person som innehar befattningen som President Americas, vilken istället har 200 procent som gräns.

Övriga förmåner Förmåner som inte direkt relateras till fast och rörlig lön, exempelvis bilförmån, ska främja arbetets utförande och ligga i linje med praxis på marknaden för denna målgrupp.

Pension Pension ska utgå i enlighet med svensk lagstiftning och gällande kollektivavtal och begränsar sig till ITP-planen (Industrins- och handelns tilläggspension) och sålunda förekommer såväl premiebaserade som förmånsbaserade åtaganden utifrån individuella förutsättningar. Pensionsvillkoren ska vara marknadsmässiga. Pensionsålder för VD är 65 år. För övriga ledande befattningshavare är pensionsåldern 60-65 år beroende på anställningsland.

Uppsägningstid Mellan bolaget och verkställande direktören gäller en ömsesidig uppsägningstid om tolv månader. Vid uppsägning från bolagets sida erhålls även ett avgångsvederlag utan avräkning om ytterligare tolv månader. Övriga ledande befattningshavare har en ömsesidig uppsägningstid motsvarande sex månader. Vid uppsägning från bolagets sida erhålls ett avgångsvederlag om ytterligare tolv månader utan avräkning de första sex månaderna.

Information om tidigare beslutade ersättningar som inte förfallit till betalning

I tillägg till det långsiktiga incitamentsprogrammet LTI 2017, löper två liknande program, LTI 2015 och LTI 2016, parallellt. Programmen är beslutade av tidigare bolagsstämmor (4 maj 2015 and 28 april 2016), i likhet med LTI 2017 löper programmen på tre år och är utformat enligt följande: Ett belopp motsvarande utfallet från STI för respektive år och deltagare reserveras i en särskild så kallad LTI-bank. Givet fortsatt anställning inom Gränges utbetalas beloppet med en tredjedel per år för LTI 2015 under åren 2017, 2018 och 2019 och för LTI 2016 under åren 2018, 2019 och 2020. Utbetalningarna justeras för Grängesaktiens totalavkastning. Det totala utfallet av LTI jämte STI för utbetalning under ett år är maximerat till 1,5 gånger en årslön.

Övrigt I den mån stämموvald styrelseledamot utför arbete för bolagets räkning, vid sidan av styrelsearbetet, ska konsultarvode och annan ersättning för sådant arbete utgå. Styrelsen får frånga dessa riktlinjer om det i ett enskilt fall föreligger särskilda skäl för detta. Särskilda skäl innebär begränsade möjligheter att frånga riktlinjerna.

Avseende de riktlinjer för ersättning till ledande befattningshavare som styrelsen kommer att föreslå årsstämman, så förväntas styrelsen fatta ett beslut om detta under mars 2018.

Händelser efter årets utgång

Den 2 januari 2018 förvärvade Gränges återstående 50 procent av Norca Heat Transfer LLC ("Norca").

Inga väsentliga händelser i övrigt har inträffat efter årets utgång.

BOLAGSSTYRNINGSRAPPORT 2017



”God bolagsstyrning handlar om att skapa goda förutsättningar för fortsatt hållbar och lönsam tillväxt och därigenom värde för våra aktieägare.”

BÄSTA AKTIEÄGARE,

Gränges är numera ett betydligt större bolag än när det introducerades på börsen i oktober 2014. Omsättningen har ökat från 5 miljarder SEK till över 11 miljarder SEK under 2017 och rörelseresultatet från 541 MSEK till 933 MSEK. Gränges har idag produktionsanläggningar i tre världsdelar, en diversifierad produktportfölj och är den ledande aktören på de marknader där bolaget verkar.

Styrelsen har under året fortsatt att arbeta med strategiska frågor, för fortsatt tillväxt. En av punkterna på agendan har varit beslutet om utbyggnad av anläggningen i Huntingdon, USA, vars kapacitet kommer att öka med närmare 25 procent när den är fullt utbyggd hösten 2019. En hög efterfrågan på de produktkategorier Gränges tillverkar lokalt i USA har varit drivande i beslutet. Detta förstärktes ytterligare under hösten 2017, när USA införde antidumping- och utjämningsstullar på import av tunna aluminiumprodukter från Kina. Styrelsen har även diskuterat kapacitetsbehov och produktionsstruktur för koncernen i övriga regioner.

Gränges har en marknadsledande position på en global marknad. Denna position bygger på en djup teknisk kompetens, kontinuerliga satsningar på innovation, långa kundrelationer och stor kunskap kring produktion av avancerade aluminiumprodukter. Detta är viktiga framgångsfaktorer som vi avser att bygga vidare på. Under 2017 har koncernens center för forskning och innovation i Finspång förstärkts med ytterligare kompetens, och under det kommande året planeras etablering av ett forsknings- och innovationscenter i USA.

God bolagsstyrning för en lönsam tillväxt

God bolagsstyrning handlar om att skapa goda förutsättningar för fortsatt hållbar och lönsam tillväxt och därigenom värde för våra aktieägare. Arbetet med resultatförbättrande åtgärder pågår kontinuerligt och är en viktig fråga för styrelsen. Under året har ytterligare steg tagits i koncernens hållbarhetsarbete, både avseende styrning, etik, miljö och sociala frågor. Ur styrelsens perspektiv handlar detta arbete om att stärka företagets position och affärsmöjligheter på längre sikt och samtidigt minska hållbarhetsrelaterade risker. I hållbarhetsrapporten för 2017 ingår den amerikanska verksamheten som förvärvades 2016.

Under 2017 uppvisade Gränges återigen en högre tillväxttakt än marknaden, samtidigt som resultatet förbättrades och skuldsättningen minskade. Mot bakgrund av bolagets starka finansiella ställning och beaktat bolagets framtidsutsikter föreslår styrelsen inför årsstämman 2018 att utdelningen höjs med 25 procent till 3,00 kronor per aktie. Det innebär att 35 procent av årets resultat går tillbaka till våra aktieägare.

Jag vill avslutningsvis ta tillfället i akt att uttrycka styrelsens uppskattning till VD Johan Menckel och hans medarbetare för ett målmedvetet och väl utfört arbete under 2017.

Stockholm, februari 2018

Anders G. Carlberg
Styrelsens ordförande

En god och sund bolagsstyrning säkerställer att bolag sköts på ett för aktieägarna så hållbart, ansvarsfullt och effektivt sätt som möjligt. Det handlar om att följa externa regelverk och om att göra rätt. God bolagsstyrning skapar ordning och systematik för styrelse och ledning, och bidrar till ökat förtroende hos befintliga och potentiella ägare, kunder, lagstiftare, allmänhet och andra intressenter.

Gränges bolagsstyrning baseras på svenska regler och svensk lagstiftning, främst aktiebolagslagen och årsredovisningslagen, Nasdaq Stockholms regelverk för emittenter, Svensk kod för bolagsstyrning ("Koden"), bolagsordningen samt andra relevanta interna och externa regelverk och policyer.

Koden

Syftet med Koden är att stärka förtroendet för de svenska börsbolagen genom att främja en positiv utveckling av bolagsstyrningen i företagen. Gränges tillämpar Koden och denna bolagsstyrningsrapport har upprättats som en del av tillämpning av koden. Gränges redovisar inga avvikelser från Koden för 2017. Bolagsstyrningsrapporten har granskats av bolagets revisorer som inte har lämnat några kommentarer.

Organisation

Gränges är en ledande global leverantör av valsade aluminiumprodukter för värmeväxlarapplikationer och andra nischmarknader. Koncernen

BOLAGSSTYRNING INOM GRÄNGES

Styrning, ledning och kontroll av Gränges fördelas mellan aktieägarna på årsstämman, styrelsen och verkställande direktören enligt svensk aktiebolagsrätt, Svensk kod för bolagsstyrning och bolagsordningen.

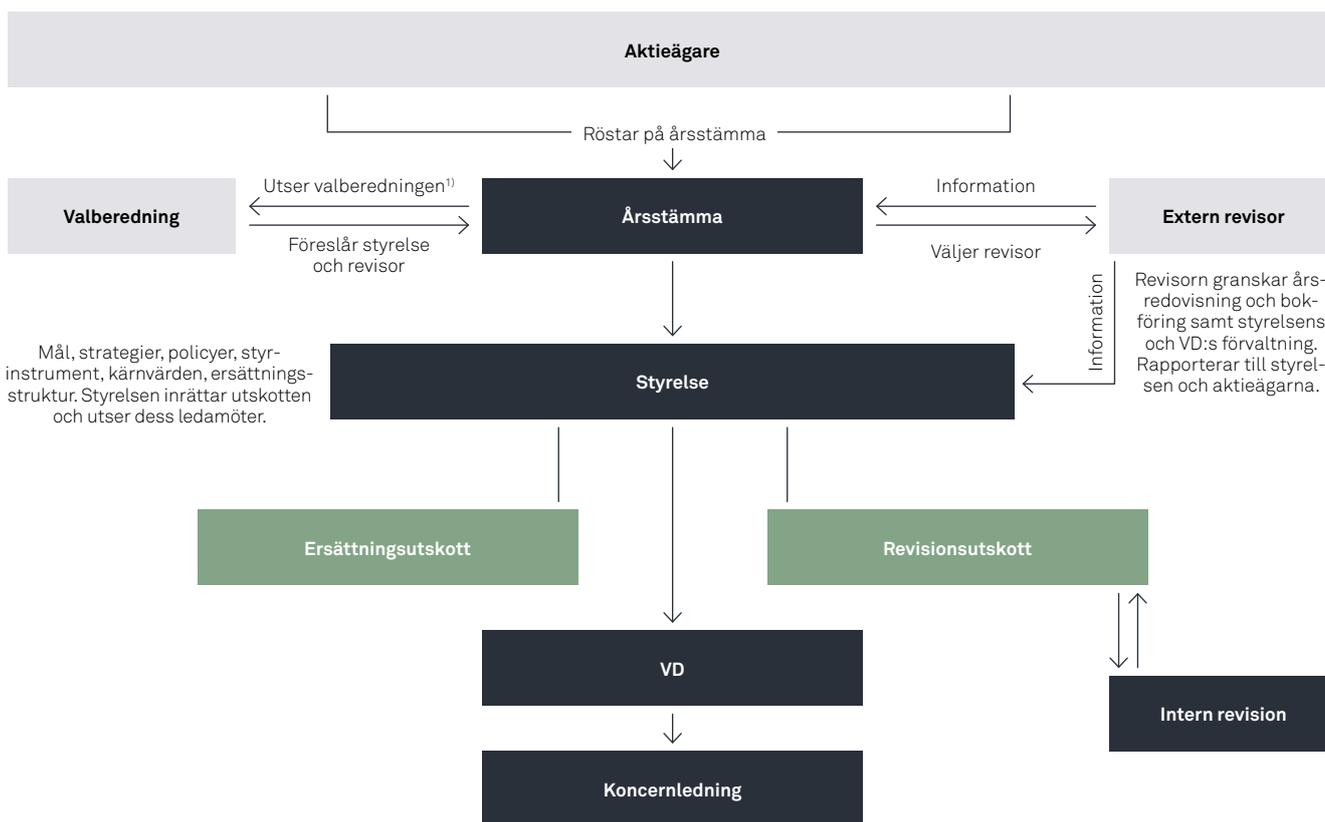

Externa styrinstrument

- Svensk aktiebolagslag
- Svensk årsredovisningslag
- Nasdaq Stockholms regelverk
- EU:s marknadsmissbruksförordning, nr 596/2014 (MAR)
- Svensk kod för bolagsstyrning ("Koden")
- Andra relevanta lagar

Interna styrinstrument

- Bolagsordning
- Arbetsordning för styrelsen och dess utskott, vd-instruktion
- Uppförandekod
- Insiderpolicy
- Finanspolicy
- Informationspolicy
- Övriga policyer, riktlinjer och manualer

1) Utset i enlighet med instruktion för valberedningen beslutad av årsstämman.

har cirka 1 600 medarbetare och en omsättning på över 11 miljarder SEK och dess geografiska regioner är Europa, Asien samt Nord- och Sydamerika. Gränges har fem produktionsanläggningar på tre kontinenter med en total årlig kapacitet på 420 000 ton. Anläggningarna ligger i Finspång i Sverige, i Shanghai i Kina, samt i Huntingdon (Tennessee), i Salisbury (North Carolina) och i Newport (Arkansas) i USA.

Det kinesiska dotterföretaget är dessutom hälftenägare i ett bolag i Shanghai, verksamt inom metallpressning. Sedan den 1 oktober 2017 äger Gränges 51 procent av aktierna i produktionsbolaget Getek GmbH, som tillverkar aluminiumgöt genom avancerad sprayformnings-teknik.

Moderbolaget i koncernen, Gränges AB, är ett svenskt publikt aktiebolag med organisationsnummer 556001-6122, som har sitt säte i Stockholm med huvudkontor på Linnégatan 18 i Stockholm. Gränges aktie är noterad på Nasdaq Stockholms Mid Cap-lista.

Aktieägare

Gränges aktie handlas sedan den 10 oktober 2014 på Nasdaq Stockholms Mid Cap-lista. Aktiekapitalet i Gränges uppgår till 101 MSEK, fördelat på 75 517 386 aktier som alla ger rätt till lika antal röster och andel av bolagets tillgångar och vinst. Per den 31 december 2017 uppgick antalet aktieägare till 9 279. Fjärde AP-fonden var största ägare följt av AFA Försäkring och SEB Fonder. 65,8 procent av aktieägarna hade 500 aktier eller färre och de 15 största ägarna ägde 46,1 procent av det totala antalet aktier. Andelen utländska ägare uppgick till 50,3 procent. Ingen av bolagets aktieägare har ett aktieinnehav som motsvarar mer än tio procent av det totala antalet aktier. Det finns inga begränsningar i hur många röster varje aktieägare kan avge vid en bolagsstämma.

Årsstämman som ägde rum 4 maj 2017 beslutade att bemyndiga styrelsen att, vid ett eller flera tillfällen före årsstämman 2018, ha möjlighet att besluta om nyemission av aktier och/eller emission av konvertibler motsvarande tio procent av det totala antalet utestående aktier i bolaget vid tidpunkten för årsstämmans beslut, det vill säga totalt 7 517 539 aktier.

Information om styrelseledamöternas och koncernledningens aktieinnehav finns på sidorna 62–65. Mer information om Gränges aktie och aktieägare, inklusive en tabell över aktieägandet per den 31 december 2017, finns på sidorna 50–51.

Bolagsstämma

Bolagets högsta beslutande organ är bolagsstämman där aktieägarnas inflytande utövas.

Årsstämma 2017

Årsstämman 2017 hölls den 4 maj 2017. På stämman var 34,348 procent av aktierna i bolaget företrädda.

Vid årsstämman omvaldes styrelseledamöterna Anders G. Carlberg, Carina Andersson, Peter Carlsson, Katarina Lindström, Hans Porat och Ragnhild Wiborg. Anders G. Carlberg omvaldes till styrelsens ordförande. Styrelsen har en jämn könsfördelning då tre av sex stämموvalda ledamöter är kvinnor.

Stämman omvalde det registrerade revisionsbolaget Ernst & Young AB som bolagets revisor, med Erik Sandström som huvudansvarig revisor.

Vidare beslutades vid årsstämman bland annat

- att till aktieägarna dela ut 2,40 SEK per aktie, totalt 180 420 926 kronor,
- att bemyndiga styrelsen att, vid ett eller flera tillfällen före nästa årsstämma, ha möjlighet att besluta om nyemission av aktier och/eller emission av konvertibler motsvarande tio procent av det totala antalet utestående aktier i bolaget vid tidpunkten för årsstämmans beslut, det vill säga totalt 7 517 539 aktier,
- att fastställa de av styrelsen föreslagna riktlinjerna för ersättning till ledande befattningshavare,

- att, i enlighet med styrelsens förslag, fastställa ett långsiktigt (tre års löptid) incitamentsprogram, LTI 2017, för ledningsgruppen samt utvalda nyckelpersoner som ett komplement till det årliga kortsiktiga incitamentsprogrammet (STI 2017). STI 2017 mäter justerat rörelseresultat (50 procent), kassagenerering (30 procent) samt individuell prestation (20 procent). Ersättning i enlighet med STI 2017 kan maximalt uppgå till 60 procent av årlig grundlön, förutom för personen som innehar positionen President Americas, vars ersättning maximalt kan uppgå till 100 procent av den årliga grundlönen. Ett utfall motsvarande det från STI 2017 avsätts, indexeras med Grängeskoncernens totalavkastning och betalas ut proportionerligt årsvis över tre år förutsatt fortsatt anställning i Grängeskoncernen. Den totala utbetalningen från STI samt utbetalande LTI-program kan ej överstiga 150 procent av den årliga grundlönen per det datum då utbetalningen görs, förutom för personen som innehar positionen President Americas, som istället har 200 procent av den årliga grundlönen som gräns, samt
- att fastställa styrelseledamöternas och revisors arvoden.

Valberedning

Valberedningen representerar Gränges aktieägare och har till uppgift att inför årsstämman föreslå styrelseordförande, styrelseledamöter, revisor, ordförande vid årsstämman, arvode till styrelsen, arvode för utskottsarbete och arvode till revisorn.

Gränges valberedning ska inför årsstämman 2018 utgöras av representanter för bolagets tre största aktieägare per den 31 augusti 2017 samt bolagets styrelseordförande. Den ledamot som representerar den största aktieägaren ska vara ordförande i valberedningen, om inte valberedningen enas om annat.

Per den 31 augusti 2017 var Gränges tre största aktieägare Fjärde AP-fonden, AFA Försäkring samt SEB Fonder, vilka hade möjlighet att nominera kandidater till valberedningen. Den 11 september 2017 angavs på bolagets hemsida och i pressmeddelande att valberedningen inför årsstämman 2018 fått följande sammansättning: Jannis Kitsakis (Fjärde AP-fonden), Anders Algotsson (AFA Försäkring), Rikard Andersson (SEB Fonder) samt Anders G. Carlberg (Gränges styrelseordförande). Ordförande i valberedningen är Jannis Kitsakis.

Valberedning inför årsstämman 2018

Utsedd av/namn	Procent av rösterna den 31 december 2017
Fjärde AP-fonden/Jannis Kitsakis	9,4
AFA Försäkring/Anders Algotsson	6,8
SEB Fonder/Rikard Andersson	5,0
Styrelseordförande Gränges AB/Anders G. Carlberg	0,0

Aktieägare har fram till den 26 januari 2018 kunnat lämna förslag och synpunkter till valberedningen. Valberedningens förslag offentliggjordes genom kallelsen till årsstämman. I samband med kallelsen lämnade valberedningen på bolagets hemsida ett motiverat yttrande till sitt förslag till styrelse samt en redogörelse för hur valberedningens arbete har bedrivits.

Valberedningens arbete inför årsstämman 2018

Sedan valberedningen konstituerades hösten 2017 har den sammanträtt tre gånger. Styrelsens ordförande presenterade den styrelseutvärdering som genomförts i september 2017 på valberedningens andra möte den 23 oktober 2017 och därefter delgavs även styrelsen resultatet av utvärderingen på styrelsemötet den 4 december. Resultatet av utvärderingen var övervägande positivt.

I arbetet inför årsstämman 2018 har valberedningen gjort en bedömning av om den nuvarande styrelsen med hänsyn till bredd, erfarenhet, mångsidighet och könsfördelning är ändamålsenligt sammansatt och uppfyller de krav som ställs på styrelsen till följd av bolagets nuvarande och framtida situation.

Styrelsens arbete under 2017

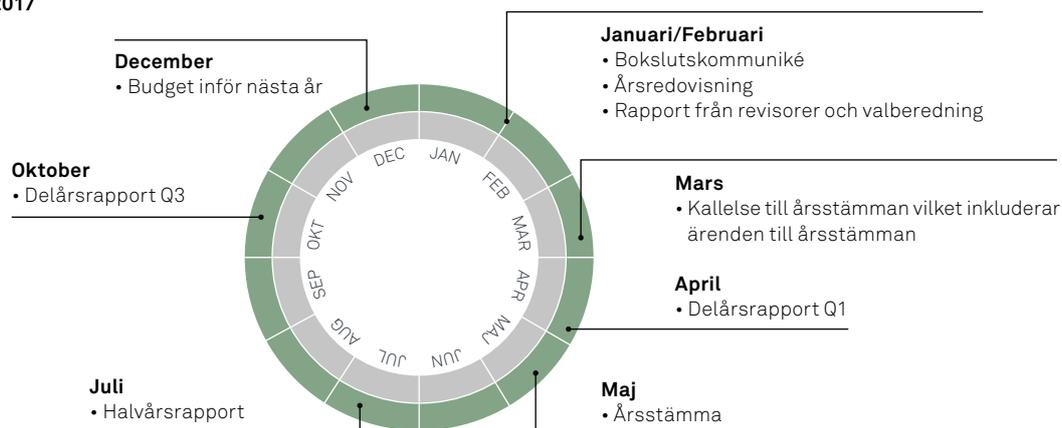

Valberedningen har fortsatt diskuterat kraven på mångfald, bland annat utifrån bolagsstyrningskodens krav att ange hur mångfaldspolicyn har tillämpats. Gränges nomineringsarbete utgår från de mångfaldskrav som föreskrivs i avsnitt 4.1 i Koden. Målet är att Gränges styrelse ska ha en jämn könsfördelning och en god bredd avseende ålder, geografiskt ursprung, erfarenhet samt utbildnings- och yrkesbakgrund.

Valberedningen har gjort bedömningen att styrelsen har en god bredd, är mångsidig när det gäller bakgrund och kompetenser samt har en mycket god könsfördelning. Den årliga utvärderingen av styrelsen har varit en del av underlaget för denna bedömning. Valberedningen arbetar kontinuerligt med identifiering och utvärdering av potentiella nya styrelseledamöter.

Enligt valberedningsinstruktionen ska något arvode inte utgå till valberedningens ledamöter.

Styrelse

Styrelsens uppdrag är att förvalta Gränges angelägenheter i bolagets och samtliga aktieägares intresse. Styrelsen bedömer fortlöpande Gränges ekonomiska situation och ser till att bolagets ekonomiska förhållanden kan kontrolleras på ett tillfredsställande sätt. Styrelsen avgör frågor kring koncernens strategiska inriktning och organisation, och fattar beslut om väsentliga förvärv, investeringar eller avyttringar.

Styrelsen utvärderar även koncernledningen. Inför varje årsstämma upprättar styrelsen, efter förslag från ersättningsutskottet, förslag till riktlinjer för ersättning till den verkställande direktören och övriga personer i koncernledningen.

Genom en systematisk och strukturerad process utvärderar styrelsen årligen styrelsearbetet för att utveckla arbetsformer och effektivitet. Under 2017 har utvärderingen genomförts under ledning av ordföranden som låtit samtliga styrelseledamöter och suppleanter betygsätta vissa moment av styrelsearbetet. Styrelseledamöterna har också haft möjlighet att ge förslag på förbättringsåtgärder. Utvärderingens resultat, som också redovisats i stycket om Valberedningen, var genomgående mycket positivt.

Vid det konstituerande styrelsemötet direkt efter årsstämman 2017 fastställdes arbetsordningen för styrelsen inklusive arbetsordning för ersättnings- och revisionsutskottet, vd-instruktion och justerad insiderpolicy. Arbetsordningen reglerar styrelsens arbete och ansvar, arbetsfördelningen mellan styrelseledamöterna, mellan styrelseutskotten samt mellan styrelsen och verkställande direktören, och hur ofta styrelsen ska sammanträda.

Inför varje styrelsesammanträde erhåller ledamöterna en dagordning och beslutsunderlag. Vid varje möte går styrelsen igenom aktuellt affärsläge, koncernens resultat och finansiella ställning samt utsikter. Övriga frågor som behandlas är bland annat konkurrens- och

Styrelsens sammansättning, närvaro och ersättning 2017

Namn	Invald år	Oberoende i förhållande till bolaget/ägarna	Närvaro styrelsemöten	Närvaro revisionsutskott	Närvaro ersättningsutskott	Styrelsearvode, SEK	Arvode revisionsutskott	Arvode ersättningsutskott	Summa arvode, SEK
Anders G. Carlberg	2014	x	14/14	3/3	3/3	516 667	26 667	50 000	593 333
Ragnhild Wiborg	2014	x	12/14	5/5	n/a	285 000	80 000	–	365 000
Terje Andersen (t o m 2017-05-04)	2009	x	7/7	2/2	n/a	91 667	13 333	–	105 000
Hans Porat	2016	x	14/14	n/a	3/3	285 000	–	25 000	310 000
Carina Andersson	2014	x	14/14	n/a	3/3	285 000	–	25 000	310 000
Peter Carlsson	2016	x	12/14	n/a	2/2	285 000	–	16 667	301 667
Katarina Lindström	2016	x	14/14	5/5	n/a	285 000	40 000	–	325 000
Øystein Larsen	2010		12/14	n/a	3/3	40 000	–	–	40 000
Konny Svensson	2013		13/14	5/5	n/a	40 000	–	–	40 000
Elin Lindfors	2016		10/10	n/a	n/a	40 000	–	–	40 000
Tommy Andersson (t o m 2017-12-04)	2014		10/10	n/a	n/a	40 000	–	–	40 000
Totalt arvode									2 470 000

marknadssituationen. Styrelsen följer regelbundet upp den allmänna risksituationen ur olika aspekter samt hälso- och säkerhetsarbetet inklusive olycksfallsstatistiken i koncernen. Styrelsen har också ett system för kontinuerlig uppföljning av beslut och öppna frågor.

Styrelsens sammansättning

Enligt bolagsordningen ska styrelsen bestå av lägst fyra och högst åtta stämموvalda ledamöter med högst fyra suppleanter. Styrelsen är beslutsför om mer än hälften av samtliga styrelseledamöter (inklusive arbetstagarrepresentanter) är närvarande. Styrelsen ska bestå av en väl sammanvägd mix av de kompetenser som är viktiga för att styra Gränges arbete på ett ansvarsfullt och framgångsrikt sätt. Bedömningen är att Gränges styrelse har en med hänsyn till bolagets verksamhet, utvecklingsskede och förhållanden i övrigt ändamålsenlig sammansättning präglad av mångsidighet och bredd när det gäller ledamöternas kompetens, erfarenhet och bakgrund. Gränges styrelse har en god könsfördelning, då tre av de sex ledamöterna är kvinnor.

Enligt lagen om styrelserepresentation för de privatanställda har de anställda rätt att utse två ledamöter, jämte två suppleanter, i styrelsen. Denna rätt har arbetstagarorganisationerna utnyttjat fram till 4 december 2017 då Tommy Andersson avgick och han har ej ersatts. Information om styrelseledamöterna finns på sidorna 62–63 och på www.granges.com.

Styrelsens ordförande

Gränges styrelseordförande organiserar och leder styrelsens arbete, företräder bolaget i ägarfrågor, och ansvarar för utvärderingen av styrelsens arbete. Ordföranden ansvarar dessutom för den löpande kontakten med verkställande direktören och för att styrelsen på ett effektivt sätt fullgör sina plikter och åtaganden.

Styrelsens arbete 2017

Under 2017 hölls 14 protokollförda sammanträden, varav fyra var så kallade per capsulam sammanträden och fem var telefonmöten. Övriga sammanträden, fem till antalet, har varit sedvanliga möten, varav ett hölls på Gränges anläggning i Finspång, ett på Nordamerika-verksamhetens huvudkontor i Franklin, Tennessee, och övriga i Stockholm.

Styrelsen har vid samtliga tillfällen varit beslutsför. Vid mötena i februari och september har styrelsen avhållit sessioner utan koncernledningens närvaro. Bolagets verkställande direktör och finansdirektör har deltagit vid samtliga sammanträden. Sekreterare i styrelsen är Gränges General Counsel som inte är ledamot i styrelsen.

De frågor som styrelsen har arbetat mest med under 2017 har varit investeringen för att utöka kapaciteten inom valsad aluminium i anläggningen i Huntingdon i USA, investeringen i produktionsbolaget Getek GmbH, nya bedömningar av nyttjandeperioder för framförallt maskiner och installationer, samt etableringen av ett företagscertifikatprogram som ett komplement till koncernens övriga kortfristiga finansiering.

Ersättningsutskott

Ersättningsutskottet ska enligt styrelsens arbetsordning bestå av styrelsens ordförande plus en eller flera av bolagsstämman valda styrelseledamöter, vilka ska vara oberoende i förhållande till bolaget och koncernledningen. Ledamöterna ska ha erforderlig kunskap och erfarenhet i frågor som rör ersättningar till ledande befattningshavare.

Ersättningsutskottet lämnar förslag till styrelsen om verkställande direktörens lön och övriga anställningsvillkor, och anger ramar för övriga koncernledningens löner och anställningsvillkor. Utskottet tar även fram riktlinjer för ersättningsprinciper och utvärderar tillämpningen av dem.

På utskottets sammanträden under 2017 har framförallt incitamentsprogram och pensionslösningar diskuterats.

Information om ersättningsutskottets ledamöter finns i tabell på sidan 58. En redogörelse för ersättningar till koncernledningen finns i not 8.

Revisionsutskottet

Revisionsutskottet ska bestå av minst tre bolagsstämموvalda styrelseledamöter, varav majoriteten ska vara oberoende i förhållande till bolaget och koncernledningen. Utskottet väljer ordförande inom sig, som inte får vara styrelseordförande. Revisionsutskottet sammanträder inför varje rapporttillfälle och därutöver vid behov.

Revisionsutskottets uppgift är att stödja styrelsen i dess arbete att uppfylla sitt ansvar inom områdena internkontroll och redovisning samt att kvalitetssäkra Gränges finansiella rapportering. Syftet är att förbättra kvaliteten på revisionen av bolaget och förbättra kontakten mellan styrelsen och bolagets revisor samt förbättra tillsyn och kontroll av bolagets finansiella riskexponering och riskhantering.

Revisionsutskottet analyserar och belyser väsentliga redovisningsfrågor som påverkar koncernen och övervakar den finansiella rapporteringsprocessen för att kunna säkerställa kvaliteten. Utskottet tar del av bolagets nedskrivningstest och dess antaganden. Utskottet biträder också valberedningen i arbetet att föreslå revisorer och arvodering av dessa, och bedömer den externa revisorns oberoende.

Bolagets riskhanteringsprocess är uppbyggd enligt produktionens processer och flöden. Revisionsutskottet beaktar de riskområden som har identifierats och bestämmer internrevisionens inriktning och omfattning, och fastställer en internrevisionsplan baserad på de risker som har framkommit.

Gränges interna revision är underställd styrelsen och ska säkerställa att bolaget har tillräckliga interna kontrollsystem på plats för den finansiella rapporteringen. General Counsel är ansvarig för internrevisionen. Den utförs enligt ett löpande schema av koncernens ekonomifunktion med stöd av dotterföretagens ekonomifunktioner, med undantag av den verksamhet som är föremål för revisionen. Syftet med att tillämpa så kallad tvärfunktionell revision mellan bolagen är att skapa erfarenhetsutbyte och finna de bästa metoderna inom koncernen. I november 2017 genomfördes en internrevision av Gränges verksamhet i Nordamerika, och i december genomfördes en internrevision av huvudkontoret i Stockholm.

I samband med de kvartalsvisa genomgångarna av bolagets finansiella resultat och ställning tar revisionsutskottet del av ledningens bedömning av de områden där uppskattningar har stor betydelse för koncernen. Ett område som har granskats extra under 2017 är bolagets nya bedömningar av nyttjandeperioder för framförallt maskiner och installationer. Andra områden som revisionsutskottet har belyst under 2017 är bolagets hedgingstrategi och finansiering. Fokusområdena inom Financial and Internal Control, Business Control, Treasury, IT och Strategiska projekt har löpande följts upp under året.

Revisionsutskottet har haft fem möten under 2017. Revisorn, Erik Sandström, har deltagit i samtliga möten under året och har gjort avrapporteringar om kontroll och revisionsplaner. Information om revisionsutskottets ledamöter finns i tabell på sidan 58.

Revisor

Den stämموvalda revisorn har till uppgift att granska bolagets årsredovisning och bokföring, samt att granska styrelsens och den verkställande direktörens förvaltning av bolaget.

Enligt bolagsordningen ska Gränges ha lägst en och högst två revisorer. Till revisor kan registrerat revisionsbolag utses. På årsstämman utsågs Ernst & Young AB till revisor och har meddelat att auktoriserade revisorn Erik Sandström är huvudansvarig för revisionen fram till årsstämman 2018.

Den externa revisionen av moderbolagets och koncernens räkenskaper samt av styrelsens och den verkställande direktörens förvaltning utförs enligt International Standards on Auditing och god revisionssed i Sverige. Bolagets huvudansvarige revisor deltar i revisionsutskottets samtliga möten. Avseende arvode till revisorn hänvisas till not 9.

Verkställande direktör och koncernledning

Koncernledningen ansvarar för att utforma och genomföra koncernens övergripande strategier som rör till exempel produkt- och kundstrategier samt förvärv och avyttringar. Dessa frågor bereds av koncernledningen för beslut av styrelsen.

Verkställande direktören utses av styrelsen och ansvarar för den löpande förvaltningen av bolaget enligt styrelsens anvisningar och riktlinjer.

Koncernledningen bestod per den 1 januari 2018 av åtta personer: verkställande direktör, CFO, President Europe, President Asia, President Americas, SVP Technology & Business Development, General Counsel samt SVP Communications & Investor Relations. I den utökade koncernledningen ingår dessutom SVP Human Resources, SVP Process Engineering & Operational Development och sedan den 1 maj 2017 SVP Research & Innovation.

Koncernledningen har möten månadsvis för att följa upp koncernens samt dotterföretagens resultat och finansiella ställning. Strategi-frågor samt uppföljning av budget och prognoser är andra frågor som behandlas på koncernledningsmötena. Dotterföretagen följs också upp mer direkt genom att verkställande direktören är ordförande i de tre dotterföretagen i Sverige, Kina och USA. I dessa bolagsstyrelser ingår även andra ledamöter från koncernledningen samt arbetstagarrepresentanter. Dotterföretagsstyrelserna övervakar den löpande verksamheten samt fastställer respektive dotterföretags strategi och budget.

Mer information om koncernledningen finns på sidorna 64–65.

Ersättning till koncernledningen

Under slutet av 2017 och början av 2018 gjorde styrelsen, genom ersättningsutskottet, en genomlysning av riktlinjerna för ersättning till ledande befattningshavare. Styrelsens förslag till nya riktlinjer kommer att presenteras i beslutsunderlaget inför årsstämman den 3 maj 2018. För mer information om ersättning till ledande befattningshavare, se not 8.

Styrning och organisation av hållbarhetsarbetet

Gränges hållbarhetsarbete styrs av företagets policyer och ledningssystem. Gränges arbetar målmedvetet med att utveckla och implementera policydokumenten för att vägleda medarbetarna i det dagliga arbetet med hållbarhetsfrågor och kommunikation med bolagets intressenter.

Gränges policyer innefattar bland annat bolagets uppförandekod, Supplier Declaration, antikorrupsionspolicy, miljö-, hälso- och säkerhetspolicy, mångfaldspolicy, energipolicy, krisplan och informationspolicy. Gränges följer alla tillämpliga lokala och internationella lagar och regler samt arbetar kontinuerligt utifrån försiktighetsprincipen genom att inkludera hållbarhetsaspekter i riskhanteringsarbetet.

Gränges hållbarhetsarbete leds av koncernledningen och VP Sustainability, som utsågs i oktober 2017 för att hantera hållbarhetsfrågorna. VP Sustainability är ansvarig för arbetet på koncernnivå och rapporterar till SVP Communications & IR samt koncernledningen. VD rapporterar i sin tur till styrelsen. Därutöver är medlemmar i koncernledningen ansvariga för specifika frågor inom området. General Counsel är ansvarig för styrning, SVP Process Engineering & Operational Development för miljö, hälsa och säkerhet, och SVP Human Resources för socialt ansvar.

Gränges hållbarhetsredovisning följer riktlinjerna från Global Reporting Initiatives (GRI) ramverk för hållbarhetsredovisningar, GRI Standards: Core. Hållbarhetsredovisning avseende år 2017 finns på sidorna 26–45 och 112–121. Gränges är sedan oktober 2016 anslutet till FN-initiativet Global Compact och har därmed förbundit sig att uppfylla dess principer avseende mänskliga rättigheter, arbetsrätt, miljö och antikorrupcion.

Intern kontroll över finansiell rapportering

Styrelsen har enligt den svenska aktiebolagslagen och Koden det övergripande ansvaret för att bolaget har god intern kontroll och rutiner som säkerställer att fastställda principer för finansiell rapportering och intern kontroll efterlevs. Styrelsen ansvarar också för att den finansiella rapporteringen följer aktiebolagslagen, tillämpliga redovisningsstandarder och övriga krav som ställs på börsnoterade bolag.

Ramverk

Gränges arbete med intern kontroll följer det internationellt etablerade ramverket Internal Control Integrated Framework, utgivet av The Committee of Sponsoring Organizations of the Treadway Commission ("COSO"). Enligt COSO-modellen görs genomgång och bedömning inom områdena kontrollmiljö, riskbedömning, kontrollaktiviteter, information och kommunikation samt uppföljning.

Gränges process för internkontroll är utformad för att ge rimlig säkerhet avseende kvaliteten och riktigheten i den finansiella rapporteringen och för att säkerställa att rapporteringen är upprättad i

KONCERNLEDNING

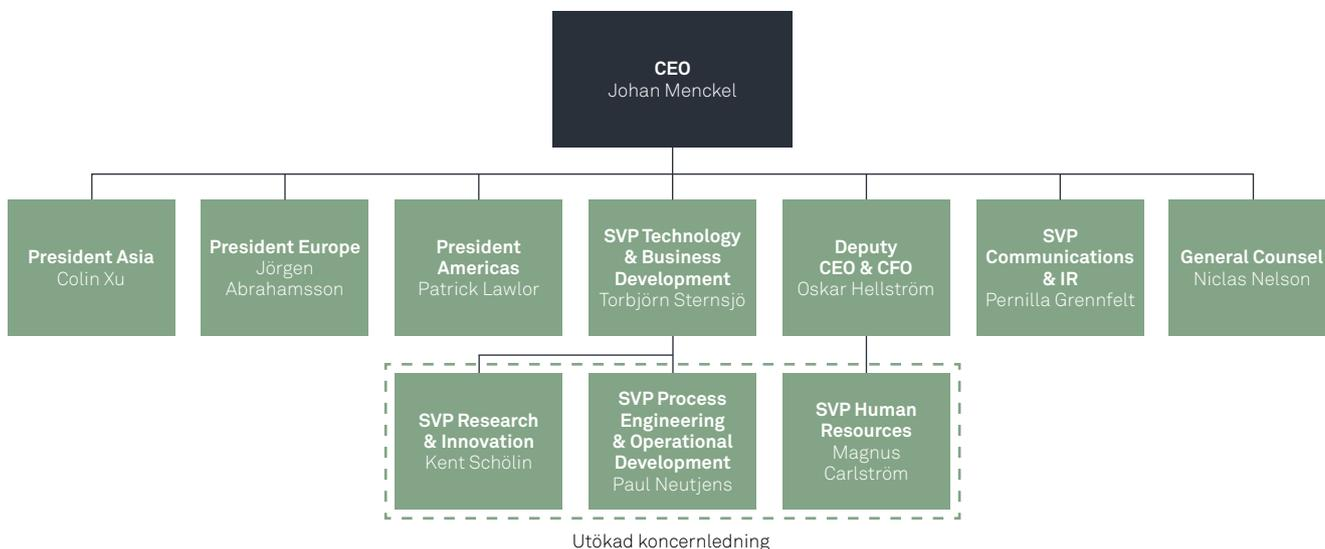

enlighet med tillämpliga lagar och förordningar, redovisningsstandarder samt övriga krav på noterade bolag i Sverige. En förutsättning för det är att det finns en god kontrollmiljö, tillförlitliga riskbedömningar, etablerade kontrollaktiviteter samt att information och kommunikation liksom uppföljning fungerar på ett tillfredsställande sätt.

Kontrollmiljö

Kontrollmiljön präglas av koncernens organisationsstruktur, koncernledningens arbetssätt och värderingar samt övriga roller och ansvar inom organisationen. Revisionsutskottet bistår styrelsen i viktiga redovisningsfrågor och följer upp den interna kontrollen av den finansiella rapporteringen. För att upprätthålla en effektiv kontrollmiljö och en god intern kontroll har styrelsen delegerat det praktiska ansvaret till den verkställande direktören som i sin tur har fördelat ansvaret till övriga i koncernledningen.

Kvaliteten i den finansiella rapporteringen säkerställs genom olika åtgärder och rutiner. Bolaget har ett antal policyer och manualer för den finansiella rapporteringen, däribland Financial Management Policy, Metal Management Policy, Group Accounting Manual samt Instruction for Financial Reporting. Utöver dessa finns viktiga koncerngemensamma styrdokument så som uppförandekod, insiderpolicy och informationspolicy. Det pågår ett kontinuerligt arbete med att vidareutveckla koncerngemensamma policyer och manualer.

Gränges har en visseblåsarfunktion dit anställda kan höra av sig anonymt om de misstänker allvarliga missförhållanden eller överträdelser av bolagets affärsetiska regler. Visseblåsarfunktionen är tillgänglig för alla anställda och finns beskriven i bolagets uppförandekod och på intranätet. Syftet med funktionen är bland annat att garantera säkerheten i arbetsmiljön, upprätthålla god affärsetik och stävja ekonomiska oegentligheter. Inga visseblåsarärenden har hanterats under 2017.

Riskbedömning

För att hantera de interna och externa risker som Gränges organisation utsätts för, genomförs regelbundna riskbedömningar. Risker som kan påverka den finansiella rapporteringen identifieras, mäts och åtgärdas, vilket är en integrerad del i den löpande rapporteringen till koncernledningen och styrelsen och utgör grunden för bedömningen av risker för fel i den finansiella rapporteringen.

Gränges verksamhet präglas av processer med inarbetade rutiner och system, och riskbedömningen sker därför ofta inom ramen för dessa processer. På koncernnivå sker endast övergripande riskbedömningar. Ansvariga i koncernen identifierar, övervakar och följer upp risker, vilket ger förutsättningar att fatta väl underbyggda och korrekta affärsbeslut på samtliga nivåer. Finansiella risker såsom valuta-, råmaterial-, refinansierings- och motpartsrisiker i allmänhet samt ränte- och kreditrisker hanteras huvudsakligen av moderbolagets ekonomi- och finansfunktion i enlighet med Financial Management Policy, Metal Management Policy, Group Accounting Manual och Instruction for Financial Reporting.

För en beskrivning av koncernens risker och riskhantering, se sidorna 46–49.

Kontrollaktiviteter

Det främsta syftet med kontrollaktiviteterna är att förebygga och i ett tidigt skede upptäcka väsentliga fel i den finansiella rapporteringen så att de kan åtgärdas. Kontrollaktiviteter finns på både övergripande och mer detaljerade nivåer inom koncernen och är både av manuell och automatiserad karaktär. Rutiner och aktiviteter har utformats för att hantera och åtgärda väsentliga risker som är relaterade till den finansiella rapporteringen och som identifierats i riskanalysen. Beroende på kontrollaktivitetens karaktär och tillhörighet, sker korrigerande åtgärder, implementering, dokumentation samt kvalitetssäkring på koncern- eller dotterbolagsnivå. Liksom för övriga processer ansvarar respektive chef för kontrollaktiviteternas fullständighet och riktighet.

Koncernen har ett gemensamt konsolideringssystem, där de legala enheterna rapporterar, vilket ger en god intern kontroll över den finan-

siella rapporteringen. Flertalet kontroller och processer är automatiserade och behörighet till IT-system är begränsat. Kontrollaktiviteter utförs på alla nivåer i koncernen. Som ett exempel kan anges den etablerade controllerfunktionen som analyserar och följer upp avvikelser och rapporterar vidare i koncernen.

Koncernledningen har regelbundna möten med dotterbolagscheferna om verksamheten, dess ekonomiska ställning och resultat samt finansiella och operativa nyckeltal. Styrelsen analyserar löpande bland annat verksamhetsrapporter där koncernledningen redogör för den gångna perioden och kommenterar koncernens ekonomiska ställning och resultat. På dessa sätt följs väsentliga fluktuationer och avvikelser upp, vilket minimerar riskerna för fel i den finansiella rapporteringen.

Boksluts- och årsredovisningsarbetet är processer där det finns ytterligare risker för att fel i den finansiella rapporteringen uppstår. Detta arbete är helt naturligt av mindre repetitiv karaktär och innehåller ofta ett antal moment av bedömningskaraktär. Viktiga kontrollaktiviteter är bland annat att det finns en väl fungerande rapportstruktur där dotterbolagen rapporterar enligt standardiserade mallar samt att viktiga resultat- och balansposter specificeras och kommenteras.

I Nasdaq Stockholms (Börsens) arbete att övervaka regelbunden finansiell information av börsnoterade bolag, ingick Gränges årsredovisning för år 2016 bland de rapporter som granskas särskilt i förhållande till relevanta finansiella rapporteringsramverk, såsom IFRS och årsredovisningslagen. Börsens genomgång av Gränges årsredovisning 2016 resulterade i några iakttagelser inom ett antal områden i Gränges redovisning, för vilka Börsen önskade få ta del av bolagets kommentarer och de överväganden som bolaget gjort. Gränges svarade på börsens frågor och fick därefter svar att börsen inte hade ytterligare frågor eller synpunkter i ärendet, utöver att bolaget ombads att beakta ett antal påpekanden och kommentarer inför nästa års redovisning.

Information och kommunikation

Effektiv och korrekt informationspridning, både internt och externt, är viktigt för att säkerställa fullständig och korrekt finansiell rapportering i rätt tid. Gränges finansiella rapportering följer koncernens riktlinjer och policyer, och uppdateras och kommuniceras löpande från koncernledningen till samtliga berörda anställda.

Redovisningsfunktionen har ett operativt ansvar för den löpande finansiella redovisningen och arbetar för att säkerställa att koncernens riktlinjer, policyer och instruktioner tillämpas på ett enhetligt sätt i koncernen. Redovisningsfunktionen har också till uppgift att identifiera och kommunicera brister i den finansiella rapporteringen.

Policyer, riktlinjer och manualer uppdateras löpande och finns tillgängliga på intranätet. Sedan 2016 har Gränges en uppdaterad insiderpolicy för att möta de krav som ställs på bolaget och på insynspersoner med anledning av EU-direktivet MAR (Market Abuse Regulation).

All kommunikation från Gränges ska vara punktlig, pålitlig, korrekt och aktuell. Extern kommunikation sker i enlighet med koncernens informationspolicy, Nasdaq's regelverk för emittenter och övriga gällande regelverk. Den finansiella informationen ska ge kapital- och aktiemarknaderna en allsidig och tydlig bild av bolaget, dess finansiella ställning, utveckling och strategi. Samtliga finansiella rapporter och pressmeddelanden publiceras på bolagets hemsida och offentliggörs samtidigt till Nasdaq Stockholm och Finansinspektionen.

Uppföljning av intern kontroll

Styrelsens uppföljning av den interna kontrollen av den finansiella rapporteringen sker främst genom revisionsutskottet, genom bland annat uppföljning av internrevisionen och genom kontakter med de externa revisorerna. Revisorerna följer årligen upp utvalda delar av den interna kontrollen inom ramen för den ordinarie revisionen och rapporterar utfallet av sin granskning till revisionsutskottet och koncernledningen. Väsentliga iakttagelser rapporteras dessutom direkt till styrelsen. Avseende revisionen för 2017 har revisorerna följt upp den interna kontrollen i utvalda nyckelprocesser och rapporterat detta till revisionsutskottet och koncernledningen.

STYRELSE



ANDERS G. CARLBERG

Ordförande
Född: 1943
Civilekonom.

Styrelseordförande i Herenco. Styrelseledamot i Investmentbolaget Latour, Sweco, AxFast, Recipharm samt i Beijer Alma.

Tidigare befattningar: Styrelseledamot i Sapa 2002–2013. VD för J.S. Saba, VD för Nobel Industrier, VD för Axel Johnson International, vice VD för SSAB m.fl.

Invald i styrelsen 2014.

Ordförande i ersättningsutskottet och medlem i revisionsutskottet.

Aktieinnehav: 35 294 aktier.



CARINA ANDERSSON

Ledamot
Född: 1964
Civilingenjör.

Styrelseledamot i Beijer Alma, SinterCast och Systemair.

Tidigare befattningar: General Manager Powder Technology, Sandvik Materials Technology, VD Ramnäs Bruk och VD Scana Ramnäs. Styrelseledamot i Mälardalens Högskola och Sandvik Riser Technology samt styrelseordförande i Sandvik Powdermet och Sandvik Osprey.

Invald i styrelsen 2014.

Medlem i ersättningsutskottet.

Aktieinnehav: 2 402 aktier.



PETER CARLSSON

Ledamot
Född: 1970
Civilekonom.

VD för Northvolt. Styrelseledamot i Metso, Orbital Systems och Ketra Lightning.

Tidigare befattningar: Inköps- och logistikchef hos Tesla Motors, chef för inköp och outsourcing hos NXP Semiconductors, inköpschef hos Sony Ericsson.

Invald i styrelsen 2016.

Medlem i ersättningsutskottet.

Aktieinnehav: 0 aktier.



KATARINA LINDSTRÖM

Ledamot
Född: 1965
Bergsingenjör.

Senior Vice President International Manufacturing, Volvo Group Trucks Operation. Medlem i Kungl. Ingenjörsvetenskapsakademien.

Tidigare befattningar: Chef för Operations och Supply Chain Management hos Volvo Group Trucks Operation, olika ledande befattningar inom Volvo sedan 1988.

Invald i styrelsen 2016.

Medlem i revisionsutskottet.

Aktieinnehav: 2 000 aktier



HANS PORAT

Ledamot
Född: 1955
Bergsingenjör.

Styrelseledamot i Ecolan.

Tidigare befattningar: VD och koncernchef för Nolato, olika ledande befattningar inom ABB, vice VD för Trelleborg, VD för Gadelius Japan.

Invald i styrelsen 2016.

Medlem i ersättningsutskottet.

Aktieinnehav: 0 aktier.



RAGNHILD WIBORG

Ledamot
Född: 1961
Civilekonom.

Styrelseledamot i Kistefos, REC Silicon, Intrum, INSR ASA, IM Skaugen och EAM Solar.

Tidigare befattningar: Förvaltningsverksamhet i Odin Fonder och Wiborg Kapitalförvaltning. Arbete vid flera investmentbanker, bland annat Pareto, ABG Sundal Collier, First Chicago och Scandinavian Bank.

Invald i styrelsen 2014.

Ordförande i revisionsutskottet.

Aktieinnehav: 1 176 aktier.

ARBETSTAGARREPRESENTANTER

**ÖYSTEIN LARSEN**

Arbetstagarrepresentant

Född: 1957

Har varit arbetstagarrepresentant i styrelsen sedan 2010.

Anställd hos Gränges sedan 1979.

IT-arkitekt.

Representerar Unionen som arbetstagare.

Aktieinnehav: 470 aktier.

**KONNY SVENSSON**

Arbetstagarrepresentant

Född: 1954

Gymnasieutbildning.

Har varit arbetstagarrepresentant i styrelsen sedan 2013.

Anställd hos Gränges sedan 2008.

Ordförande Verkstadsklubben IF Metall.

Representerar IF Metall som arbetstagare.

Arbetstagarrepresentant i Gränges Sweden AB.

Aktieinnehav: 235 aktier.

REVISOR

**ELIN LINDFORS**

Arbetstagarrepresentant

Född: 1988.

Högskoleingenjör, Materialvetenskap.

Har varit arbetstagarrepresentant i styrelsen sedan 2016.

Anställd hos Gränges sedan 2013.

Teknikchef omsmältverk.

Representerar Sveriges Ingenjörer och Akademikerförbundet.

Aktieinnehav: 420 aktier.

**ERIK SANDSTRÖM**

Huvudansvarig revisor

Ernst & Young AB

Född: 1975

Auktoriserad revisor och medlem i FAR.

Andra uppdrag: Munters, Mycronic, Rotteros, Tradedoublers, Praktikertjänst, Transcom.



1. PAUL NEUTJENS 2. MAGNUS CARLSTRÖM 3. KENT SCHÖLIN 4. JOHAN MENCKEL 5. PATRICK LAWLOR

KONCERNLEDNING

1. PAUL NEUTJENS

SVP Process Engineering & Operational Development

Född: 1959

M.Sc. Engineering, Metallurgy and Applied Material Science.

SVP Process Engineering & Operational Development sedan 2017.

CTO för Gränges och ingick i koncernledningen 2013–2017.

Strategisk projektchef för Sapa Heat Transfer 2011–2013. Chef för Lean Production inom Sapa Profiles Europe, 2007–2010.

Olika chefsbefattningar inom Alcoa 1994–2007. Olika chefsbefattningar inom Hoogovens Aluminium 1986–1994.

Ingår i den utökade koncernledningen sedan 2017.

Aktieinnehav: 4 000 aktier.

2. MAGNUS CARLSTRÖM

SVP Human Resources

Född: 1966

Jur. kand., Executive MBA, Beteendevetenskap (3,5 år).

SVP Human Resources för Gränges sedan 2017. Director HR & Communications för Gränges AB

och Gränges Europe 2012–2016. VP Human Resources Strabag Scandinavia 2009–2012. Chef för Strategic Leadership & Training hos Peab 2006–2009. HR-chef för Peab Sverige under 2000–2006.

Ingår i den utökade koncernledningen sedan 2017.

Aktieinnehav: 0 aktier.

3. KENT SCHÖLIN

SVP Research & Innovation

Född: 1964

Civilingenjör, Materialvetenskap.

SVP Research & Innovation för Gränges sedan 2017. President Europe för Gränges och ingick i koncernledningen 2013–2017. VD för Sapa Heat Transfer Finspång 2012–2013. VD för Gunnebo Gateway 2005–2012. Olika chefsbefattningar inom Sapa Heat Transfer 1994–2004. Forskningsingenjör på Gränges Technology 1989–1994.

Ingår i den utökade koncernledningen sedan 2017.

Aktieinnehav: 4 705 aktier.

4. JOHAN MENCKEL

VD

Född: 1971

Civilingenjör.

VD för Gränges sedan 2013. VD för Sapa Heat Transfer 2012–2013.

Affärsområdeschef för Sapa Profiles Asia 2011–2012. VD för Sapa Heat Transfer Shanghai 2007–2010. Chefsbefattningar inom Sapa Heat Transfer 2004–2006. Konsult på Accenture 1996–2004.

Ingår i koncernledningen sedan 2013.

Övriga uppdrag: Styrelseledamot Svenska Postkodföreningen AB och Nederman Holding.

Aktieinnehav: 38 000 aktier.

5. PATRICK LAWLOR

President Americas

Född: 1964

B.Sc. Economics.

President Americas för Gränges sedan 2016. President Americas för Sapa Extrusions under 2010–2015. CFO för Sapa Extrusion North America, 2009–2010.

CFO för Indalex, Inc., 2007–2009.

Flera ledande befattningar hos Norsk Hydro, 1997–2007.

Ingår i koncernledningen sedan 2016.

Övriga uppdrag: Styrelsemedlem i Can Art Aluminum, Extrusions LLP och Vice President i Global Aluminium Foil Roller Initiative (GLAFRI).

Aktieinnehav: 0 aktier.

6. PERNILLA GRENNFELT

SVP Communications & Investor Relations

Född: 1970

Civilekonom.

SVP Communications & Investor Relations för Gränges sedan 2014. IR-chef ICA Gruppen 2013–2014.

IR-chef Hakon Invest 2005–2013. Journalist och nyhetschef Nyhetsbyrå Direkt 1999–2005.

Rådgivare Matteus Fondkommission 1996–1999.

Ingår i koncernledningen sedan 2014.

Aktieinnehav: 4 905 aktier.



6. PERNILLA GRENNFELT 7. COLIN XU 8. TORBJÖRN STERNSJÖ 9. OSKAR HELLSTRÖM 10. JÖRGEN ABRAHAMSSON 11. NICLAS NELSON

7. COLIN XU

President Asia
Född: 1976
M.Sc. Economics and Business Administration, MBA.

President Asia för Gränges sedan 2013. VD för Sapa Heat Transfer Shanghai 2010–2013. Sapa Heat Transfer Shanghai 2001–2010, varav flera ledande chefsbefattningar sedan 2003.

Ingår i koncernledningen sedan 2013.

Aktieinnehav: 0 aktier.

8. TORBJÖRN STERNSJÖ

SVP Technology & Business Development
Född: 1962
Civilingenjör.

SVP Technology & Business Development sedan 2017. Director Business Development för Gränges 2015–2017. VD för joint venture Sapa Chalco Aluminium Products Chongqing under 2011–2015. President för Sapa Profiles i Asien 2007–2010. VD för Sapa Heat Transfer Shanghai 1999–

2007. Olika ledande befattningar inom Gränges och Sapa sedan 1994.

Ingår i koncernledningen sedan 2017.

Aktieinnehav: 10 000 aktier

9. OSKAR HELLSTRÖM

Vice VD och CFO
Född: 1979
Civilingenjör och Civilekonom.

CFO för Gränges sedan 2013 och vice VD sedan 2017. CFO för Sapa Heat Transfer 2011–2013. Koncerncontroller för Sapa koncernen 2009–2011. Chef för strategisk affärsutveckling inom Sapa-koncernen, 2008–2009. Konsult på Booz Allen Hamilton 2005–2008.

Ingår i koncernledningen sedan 2013.

Aktieinnehav: 15 000 aktier.

10. JÖRGEN ABRAHAMSSON

President Europe
Född: 1967
ADP.

President Europe för Gränges sedan 2017. Produktionschef Sapa Heat Transfer, VD Rosengrens Produktions AB, VD Sapa Profilbearbetning AB, Sapa Profilbockning AB, Sapa Komponenter AB. Platschef Sapa Profiler Finspång. Produktionsdirektör Gränges Sweden AB.

Ingår i koncernledningen sedan 2017.

Aktieinnehav: 0 aktier.

11. NICLAS NELSON

General Counsel
Född: 1964
Jur. kand.

General Counsel för Gränges sedan 2014. Biträdande chefsjurist på Autoliv 2002–2014. Bolagsjurist på ABB 1998–2002. Advokat på Hökerberg & Söderqvist 1993–1998. Biträdande jurist på Vinge 1992–1993. Tingsnotarie vid Tingsrätten i Malmö 1990–1992.

Ingår i koncernledningen sedan 2014.

Övriga uppdrag: Styrelseordförande i SWERMA (Swedish Risk Management Association).

Aktieinnehav: 5 000 aktier.

INNEHÅLL FINANSIELLA RAPPORTER

KONCERNEN

Koncernens resultaträkning	67
Koncernens rapport över totalresultat	68
Koncernens balansräkning	69
Koncernens förändring av eget kapital	70
Koncernens rapport över kassaflöden	71
Noter – Finansiella rapporter koncernen	72
Alternativa nyckeltal	95

MODERBOLAGET

Moderbolagets resultaträkning	96
Moderbolagets balansräkning	97
Moderbolagets förändring av eget kapital	98
Moderbolagets kassaflödesanalys	99
Noter – Finansiella rapporter moderbolaget	100

Definitioner	105
Femårsöversikt	106
Förslag till vinstdisposition	108
Revisionsberättelse	109

NOTER KONCERNEN

Not 1	Allmän information	72
Not 2	Grunder för upprättande av koncernredovisningen	72
Not 3	Nya redovisningsprinciper	73
Not 4	Redovisningsprinciper	73
Not 5	Bedömningar vid upprättande av koncernredovisningen	76
Not 6	Samarbetsarrangemang	77
Not 7	Geografisk fördelning av nettoomsättning, anläggningstillgångar och medelantalet anställda	77
Not 8	Personalkostnader	78
Not 9	Ersättningar till revisorer	80
Not 10	Pensioner	80
Not 11	Övriga rörelsekostnader	82
Not 12	Jämförelsestörande poster	82
Not 13	Finansiella intäkter och kostnader	82
Not 14	Skatter	82
Not 15	Resultat per aktie	83
Not 16	Immateriella anläggningstillgångar	84
Not 17	Materiella anläggningstillgångar	85
Not 18	Varulager	85
Not 19	Översikt av finansiella instrument	86
Not 20	Kortfristiga fordringar	87
Not 21	Likvida medel	87
Not 22	Övriga kortfristiga skulder	87
Not 23	Kapitalförvaltning	87
Not 24	Finansiering och räntebärande skulder	88
Not 25	Finansiell risk	88
Not 26	Derivatinstrument och säkringsåtgärder	91
Not 27	Aktiekapital	92
Not 28	Leasing	92
Not 29	Förvärv	93
Not 30	Ställda säkerheter, garantier och eventalförpliktelser	94
Not 31	Transaktioner med närstående	94
Not 32	Avstämning mellan ingående och utgående balans för skulder vars kassaflöden redovisas i finansieringsverksamheten	94
Not 33	Händelser efter balansdagen	94

NOTER MODERBOLAGET

Not 1	Redovisningsprinciper	100
Not 2	Finansiell riskhantering	100
Not 3	Nettoomsättningens fördelning per verksamhetsgren	100
Not 4	Jämförelsestörande poster	100
Not 5	Operationell leasing	100
Not 6	Ersättningar till revisorer	101
Not 7	Personalkostnader	101
Not 8	Finansiella intäkter	101
Not 9	Finansiella kostnader	101
Not 10	Skatter	101
Not 11	Materiella anläggningstillgångar	102
Not 12	Immateriella anläggningstillgångar	102
Not 13	Andelar i koncernföretag	103
Not 14	Avsättning för pensioner och liknande förpliktelser	103
Not 15	Räntebärande skulder	103
Not 16	Upplupna kostnader och förutbetalade intäkter	103
Not 17	Ställda säkerheter	103
Not 18	Eventalförpliktelser	104
Not 19	Transaktioner med närstående	104
Not 20	Avstämning mellan ingående och utgående balans för skulder vars kassaflöden redovisas i finansieringsverksamheten	104
Not 21	Förslag till vinstdisposition	104

KONCERNENS RESULTATRÄKNING

Belopp i MSEK	Not	2017	2016
Försäljningsintäkter	31	11 427	7 199
Övriga rörelseintäkter		8	9
Nettoomsättning	7	11 435	7 207
Varukostnader		-7 396	-4 374
Personalkostnader	8, 10	-1 113	-727
Övriga rörelsekostnader	11	-1 622	-1 155
Avskrivningar och nedskrivningar	16, 17	-370	-265
Jämförelsestörande poster	12	-16	-128
Rörelseresultat		917	559
Resultatandel från joint ventures	6	-5	2
Finansiella intäkter	13	5	5
Finansiella kostnader	13	-121	-66
Resultat före skatt		797	500
Skatt	14	-145	-2
Årets resultat		652	498
Årets resultat hänförligt till moderbolagets aktieägare		652	498
Justerat rörelseresultat ¹⁾		933	687

1) Rörelseresultat före jämförelsestörande poster, se not 12.

RESULTAT PER AKTIE

Belopp i SEK	Not	2017	2016
Resultat per aktie före utspädning	15	8,65	6,66
Resultat per aktie efter utspädning	15	8,64	6,64

KONCERNENS RAPPORT ÖVER TOTALRESULTAT

Belopp i MSEK	Not	2017	2016
Åres resultat		652	498
<i>Poster som inte kommer att omklassificeras till årets resultat i efterföljande år</i>			
Aktuariella vinster och förluster avseende pensioner före skatt	10	7	29
Skatt på ovan		4	-13
<i>Poster som kommer att omklassificeras till årets resultat i efterföljande år</i>			
Förändring av såringsreserv före skatt	26	53	-33
Skatt på ovan		-12	7
Omräkningsdifferenser		-160	69
Årets totalresultat hänförligt till moderbolagets aktieägare		545	557

KONCERNENS BALANSRÄKNING

Belopp i MSEK	Not	2017	2016
TILLGÅNGAR			
Materiella anläggningstillgångar	17	3 076	3 347
Immateriella anläggningstillgångar	16	640	584
Uppskjutna skattefordringar	14	44	64
Innehav i joint ventures	6	17	30
Räntebärande fordringar	19, 24, 31	33	36
Övriga långfristiga fordringar	19, 26	16	10
Summa anläggningstillgångar		3 827	4 071
Varulager	18	1 611	1 428
Kortfristiga fordringar	19, 20, 26, 31	1 826	1 600
Likvida medel	19, 21	742	851
Summa omsättningstillgångar		4 179	3 878
SUMMA TILLGÅNGAR		8 005	7 950
EGET KAPITAL OCH SKULDER			
Aktiekapital	27	101	101
Övrigt tillskjutet kapital	27	49	33
Reserver		405	512
Balanserade vinstmedel inklusive årets resultat		2 768	2 296
Summa eget kapital		3 322	2 942
Uppskjutna skatteskulder	14	60	24
Avsättning för pensioner	10	276	288
Räntebärande skulder	19, 24	2 215	2 888
Övriga långfristiga skulder	19, 26	3	9
Summa långfristiga skulder		2 555	3 209
Räntebärande skulder	19, 24	576	436
Aktuella skatteskulder	14	78	34
Övriga kortfristiga skulder	19, 22, 26	1 474	1 329
Summa kortfristiga skulder		2 128	1 799
SUMMA EGET KAPITAL OCH SKULDER		8 005	7 950

KONCERNENS FÖRÄNDRING AV EGET KAPITAL

Belopp i MSEK	Not	Aktie- kapital	Övrigt tillskjutet kapital	Reserver			Balanserade vinstmedel inklusive årets resultat	Totalt eget kapital
				Säkrings- reserv	Förmåns- bestämda pensionsplaner	Omräknings- differenser		
Ingående balans per 1 januari 2016		100	–	–3	–36	492	1 947	2 499
Resultat för året		–	–	–	–	–	498	498
<i>Poster i totalresultatet</i>		–	–	–26	16	69	–	59
Koncernens totalresultat		–	–	–26	16	69	498	557
Personaloptionsprogram		–	–	–	–	–	1	1
Utdelning ¹⁾		–	–	–	–	–	–149	–149
Nyemission	27	1	33	–	–	–	–	34
Utgående balans per 31 december 2016		101	33	–29	–20	561	2 296	2 942
Ingående balans per 1 januari 2017		101	33	–29	–20	561	2 296	2 942
Resultat för året		–	–	–	–	–	652	652
<i>Poster i totalresultatet</i>		–	–	41	12	–160	–	–107
Koncernens totalresultat		–	–	41	12	–160	652	545
Utdelning ¹⁾		–	–	–	–	–	–180	–180
Nyemission	27	0	16	–	–	–	–	16
Utgående balans per 31 december 2017		101	49	12	–8	401	2 768	3 322

1) Utdelning har utgått med 2,40 SEK (2,00) per aktie under 2017.

KONCERNENS RAPPORT ÖVER KASSAFLÖDEN

Belopp i MSEK	Not	2017	2016
Rörelseresultat		917	559
Avskrivningar och nedskrivningar		370	265
Förändring i rörelsekapital m.m.		-267	43
Betalda inkomstskatter		-53	-181
Kassaflöde från den löpande verksamheten		968	686
Rörelseförvärv	29	-42	-2 581
Investeringar i materiella och immateriella anläggningstillgångar	16, 17	-358	-155
Försäljning av materiella anläggningstillgångar		0	0
Övriga kapitaltransaktioner		4	4
Kassaflöde från investeringsverksamheten		-396	-2 732
Utdelning		-180	-149
Nyemission	27	16	34
Betalda och erhållna räntor	13	-124	-35
Upptagna lån		888	3 620
Amortering		-1 250	-1 224
Kassaflöde från finansieringsverksamheten		-650	2 245
Årets kassaflöde		-79	198
Likvida medel per den 1 januari		851	634
Årets kassaflöde		-79	198
Omräkningsdifferenser i likvida medel		-30	19
Likvida medel per den 31 december	21	742	851

NOTER – FINANSIELLA RAPPORTER KONCERNEN

1 ALLMÄN INFORMATION

Gränges AB, är ett svenskt publikt aktiebolag med organisationsnummer 556001-6122 och har sitt säte i Stockholm med huvudkontor på Linnégatan 18, 114 47 i Stockholm. Styrelsen för Gränges AB har den 6 mars 2018 godkänt detta dokument för offentliggörande.

2 GRUNDER FÖR UPPRÄTTANDE AV KONCERNREDOVISNINGEN

Grunder för upprättande

Grängeskonsolidationen omfattar, utöver moderbolaget Gränges AB, direkt och indirekt ägda dotterbolag till Gränges AB.

De viktigaste redovisningsprinciperna som tillämpats när denna konsolidation upprättats anges nedan. Dessa principer har tillämpats konsekvent för alla presenterade år, om inte annat anges. Konsolidationen har upprättats och presenterats i överensstämmelse med International Financial Reporting Standards (IFRS) såsom de antagits av EU, Årsredovisningslagen och RFR 1 Kompletterande redovisningsregler för koncerner.

Redovisningen har upprättats enligt anskaffningsvärdemetoden förutom vad beträffar finansiella tillgångar och skulder (inklusive derivatinstrument) som värderas till verkligt värde.

Att upprätta rapporter i överensstämmelse med IFRS kräver användning av en del viktiga uppskattningar för redovisningsändamål. Vidare krävs att ledningen gör vissa bedömningar vid tillämpningen av koncernens redovisningsprinciper. De områden som innefattar en hög grad av bedömning, som är komplexa eller sådana områden där antaganden och uppskattningar är av väsentlig betydelse för koncernredovisningen anges i not 5.

En tillgång eller skuld klassificeras som kortfristig när den är en del av den normala verksamheten, när den främst innehas för omsättningsändamål, när den förfaller inom 12 månader och när den består av likvida medel på balansdagen. Övriga poster är långfristiga. En utdelning blir inte en skuld förrän den formellt har godkänts av bolagsstämman.

Alla belopp är i miljoner kronor (MSEK) om ej annat anges. Negativa tal är antingen kostnader eller utbetalningar (kassaflöde).

Jämförelsestörande poster

Jämförelsestörande poster redovisas på en separat rad och avser intäkter och kostnader av engångskaraktär.

Det huvudsakliga syftet med denna redovisning är att presentera väsentliga engångsposter separat för att förändringarna och jämförbarheten i de poster som presenteras i justerat rörelseresultat skall vara mer relevant för jämförelseändamål. Intäkter och kostnader som redovisas på denna rad specificeras och kommenteras i not 12.

Koncernredovisning

Dotterbolag

Dotterbolag är alla företag över vilka koncernen har bestämmande inflytande. Koncernen kontrollerar ett företag när den exponeras för eller har rätt till rörlig avkastning från sitt innehav i företaget och har möjlighet att påverka avkastningen genom sitt inflytande i företaget. Dotterbolag inkluderas i koncernredovisningen från och med den dag då det bestämmande inflytandet överförs till koncernen och konsolideras till och med dagen då det bestämmande inflytandet upphör.

Förvärvsmetoden används för redovisning av koncernens rörelseförvärv. Köpeskillingen för förvärvet av ett dotterföretag utgörs av verkligt värde på överlåtna tillgångar, skulder som koncernen ådrar sig

till tidigare ägare av det förvärvade bolaget och de aktier som emitterats av koncernen. I köpeskillingen ingår även verkligt värde på alla tillgångar eller skulder som är en följd av en överenskommelse om villkorad köpeskillning.

Identifierbara förvärvade tillgångar och övertagna skulder i ett rörelseförvärv värderas inledningsvis till verkliga värden på förvärvsdagen. För varje förvärv avgör koncernen om innehav utan bestämmande inflytande i det förvärvade företaget redovisas till verkligt värde eller till innehavets proportionella andel i det redovisade värdet av det förvärvade företagens identifierbara nettotillgångar.

Förvärvsrelaterade kostnader kostnadsförs när de uppstår.

Koncerninterna transaktioner, balansposter samt realiserade vinster och förluster på transaktioner mellan koncernföretag elimineras. Redovisningsprinciperna för dotterbolag har i förekommande fall ändrats för att garantera en konsekvent tillämpning av koncernens principer.

Samarbetsarrangemang

Andelar i företag där koncernen tillsammans med andra har gemensamt bestämmande inflytande klassificeras som antingen joint venture eller gemensam verksamhet beroende på de kontraktuella rättigheterna och skyldigheterna som varje investerare har. Samarbetsarrangemang ingår i koncernens finansiella rapporter från det datum då gemensamt bestämmande inflytande uppnås och undantas från det datum då gemensamt bestämmande inflytande förloras.

För gemensamma verksamheter redovisas tillgångar, skulder, intäkter och kostnader post för post i koncernredovisningen i förhållande till ägd andel.

Joint ventures redovisas enligt kapitalandelsmetoden. Enligt kapitalandelsmetoden redovisas innehav i joint ventures initialt i koncernens rapport över finansiell ställning till anskaffningskostnad. Det redovisade värdet ökas eller minskas därefter för att beakta koncernens andel av resultat och övrigt totalresultat från sina joint ventures. Koncernens andel av resultatet presenteras på raden "Resultatandel från joint ventures" i resultaträkningen och raden "Innehav i joint ventures" i balansräkningen. Se not 6 för ytterligare information om samarbetsarrangemang.

Omräkning av utländsk valuta

Funktionell valuta och rapportvaluta

Poster som ingår i de finansiella rapporterna för de olika enheterna i koncernen är värderade i den valuta som används i den ekonomiska miljö där respektive företag huvudsakligen är verksamt (funktionell valuta). I koncernredovisningen används svenska kronor (SEK), som är koncernens rapportvaluta.

Transaktioner och balansposter

Transaktioner i utländsk valuta omräknas till den funktionella valutans enligt de valutakurser som gäller på transaktionsdagen eller den dag då posterna omvärderas. Valutakursvinster och -förluster som uppkommer vid betalning av sådana transaktioner och vid omräkning av monetära tillgångar och skulder i utländsk valuta till balansdagens kurs, redovisas i resultaträkningen. Undantag är då transaktionerna utgör säkringar som uppfyller villkoren för säkringsredovisning av kassaflöden eller av nettoinvesteringar, då vinster och förluster redovisas i övrigt totalresultat.

Finansiella fordringar och skulder i utländsk valuta redovisas till balansdagens valutakurs och eventuell vinst eller förlust redovisas i resultaträkningen bland finansiella poster. Andra monetära poster i utländsk valuta redovisas till balansdagens valutakurs och eventuell vinst eller förlust redovisas i resultaträkningen som rörelseposter.

3

NYA REDOVISNINGSPRINCIPER

Nya redovisningsprinciper som tillämpas av koncernen 2017

Inga standarder, ändringar och tolkningar som trädde i kraft för räkenskapsår som börjar 1 januari 2017 har väsentlig inverkan på koncernens finansiella rapporter.

Nya och ändrade standarder och tolkningar som ännu inte har trätt i kraft men kommer att tillämpas under kommande perioder

Ett antal nya standarder och tolkningar träder i kraft för räkenskapsår som börjar efter 1 januari 2017 och har inte tillämpats vid upprättandet av denna finansiella rapport.

IFRS 9 Finansiella instrument

IFRS 9 träder i kraft 1 januari 2018 och ersätter IAS 39 Finansiella instrument: Redovisning och värdering. IFRS 9 har omarbetats i olika delar, där en del avser klassificering och värdering av finansiella tillgångar och skulder. Finansiella tillgångar ska vid första redovisningstillfället klassificeras utifrån karakteristika i kassaflödena och företagets affärsmodell. Beroende på klassificering värderas de finansiella tillgångarna till upplupet anskaffningsvärde, till verkligt värde via övrigt totalresultat eller till verkligt värde i resultatet. För finansiella skulder sker inga förändringar som påverkar koncernen.

Vidare har principerna för säkringsredovisning omarbetats i IFRS 9 och de nya principerna ger företag bättre möjlighet att i de finansiella rapporterna spegla tillämpade riskhanteringsstrategier. Generellt sett kommer det bli lättare att kvalificera för säkringsredovisning, då fler riskkomponenter kan utgöra säkrad post. Den nya standarden utökar upplysningskraven och inför vissa förändringar i presentationen.

IFRS 9 inför också en ny modell för beräkning av kreditförluster som utgår från förväntade kreditförluster. Den nya modellen för nedskrivningar innehåller en trestegsmodell som utgår från förändringar i kreditkvaliteten på de finansiella tillgångarna. För finansiella tillgångar utan väsentlig finansieringskomponent, exempelvis vanliga kundfordringar och leasingfordringar, finns förenklingsregler som innebär att företaget ska redovisa en nedskrivning baserat på de förväntade förlusterna över hela fordringens löptid direkt och därmed inte behöver fånga upp när en väsentlig försämring av kreditkvalitet har inträffat.

Gränges analys av den nya standarden har färdigställts och de nya principerna för klassificering av finansiella tillgångar kommer inte ha någon påverkan på koncernens resultat och ställning. Den nya modellen för beräkning av kreditförluster väntas påverka nedskrivningsprocessen, men inte ha någon signifikant påverkan på koncernens resultat och ställning. De nya principerna för säkringsredovisning kommer inte heller ha någon påverkan på koncernens resultat och ställning.

Övergången kommer inte signifikant att påverka koncernens resultat och ställning och föranleder därför ingen omräkning av tidigare perioder.

IFRS 15 Intäkter från avtal med kunder

IFRS 15 ersätter IAS 18 Intäkter och IAS 11 Entreprenadavtal samt alla därtill hörande tolkningsuttalanden (IFRIC och SIC). En intäkt redovisas när kunden erhåller kontroll över den försålda varan eller tjänster, en princip som ersätter den tidigare principen att intäkter redovisas när risker och förmåner övergått till köparen. Grundprincipen i IFRS 15 är att ett företag redovisar en intäkt på det sätt som bäst speglar överföringen av den utlovade varan eller tjänsten till kunden. Denna redovisning sker med hjälp av en femstegsmodell:

- Steg 1: identifiera kontraktet med kunden
- Steg 2: identifiera de olika prestationsåtagandena i kontraktet
- Steg 3: fastställa transaktionspriset
- Steg 4: fördela transaktionspriset på prestationsåtagandena
- Steg 5: redovisa en intäkt när ett prestationsåtagande uppfylls.

De största förändringarna jämfört med dagens standard är:

- Distinkta varor eller tjänster i integrerade kontrakt måste redovisas som separata åtaganden och eventuella rabatter ska som huvudregel fördelas till de separata enheterna.
- Om transaktionspriset innehåller rörliga ersättningar (t.ex. prestationsbonusar, rabatter, royalties, etc.) kan intäkter redovisas tidigare än under nuvarande regler. De ska uppskattas och inkluderas i transaktionspriset till den grad de med stor sannolikhet inte kommer att behöva återföras.
- Tidpunkten då intäkten ska redovisas kan skifta: vissa intäkter som idag redovisas när ett kontrakt är slutfört kan behöva redovisas fördelat över kontraktstiden eller tvärt om.
- Det finns nya specifika regler för bland annat licenser, garantier, förskottsbetalningar som inte återbetalas och konsignationsavtal.
- Standarden medför även ökade upplysningskrav.

Ett företag kan välja mellan "full retroaktivitet" eller framåtriktad tillämpning med ytterligare upplysningar. Gränges kommer tillämpa IFRS 15 med full retroaktivitet från 1 januari 2018. Övergången kommer inte påverka koncernens resultat och ställning och föranleder därför ingen omräkning av tidigare perioder.

IFRS 16 Leases

I januari 2016 publicerade IASB en ny leasingstandard som kommer att ersätta IAS 17 Leasingavtal samt tillhörande tolkningar IFRIC 4, SIC-15 och SIC-27. Standarden kräver att tillgångar och skulder hänförliga till alla leasingavtal, med några undantag, redovisas i balansräkningen. Denna redovisning baseras på synsättet att leasetagaren har en rättighet att använda en tillgång under en specifik tidsperiod och samtidigt en skyldighet att betala för denna rättighet. Redovisningen för leasegivaren kommer i allt väsentligt att vara oförändrad. Standarden är tillämplig för räkenskapsår som påbörjas den 1 januari 2019 eller senare. Förtida tillämpning är tillåten. Gränges har påbörjat arbetet med att utvärdera effekterna av den nya standarden. Den initiala bedömningen är att den nya standarden kommer att påverka Gränges genom att hyreskontrakt avseende lokaler, fordon och andra större leasingobjekt kommer att redovisas i balansräkningen.

4

REDOVISNINGSPRINCIPER

Intäktsredovisning

Intäkter redovisas i den omfattning det är sannolikt att de ekonomiska fördelarna kommer att tillfalla bolaget och intäkterna kan beräknas på ett tillförlitligt sätt, oavsett när betalningen görs. Intäkter värderas till det verkliga värdet av den erhållna ersättningen eller den som kommer att erhållas, med hänsyn till avtalade villkor när det gäller betalning exklusive skatter och tullar.

Försäljning av varor. Grängeskoncernen bedriver försäljning inom olika marknader och intäkter från försäljning av varor redovisas i resultaträkningen när de väsentliga riskerna och fördelarna med ägandet av varorna har övergått till köparen.

Försäljning av tjänster. Intäkter från försäljning av tjänster sker i begränsad omfattning för Grängeskoncernen och avser huvudsakligen hyresintäkter från fastigheter ägda av Gränges AB. Hyresintäkter periodiseras i enlighet med hyresavtal och intäktsredovisas den period uthyrningen sker.

Vinst eller förlust vid försäljning av materiella anläggningstillgångar redovisas som "Övriga rörelseintäkter" eller "Övriga rörelsekostnader" och ingår i resultaträkningen.

Ränteutgifter redovisas med tillämpning av effektivräntemetoden och redovisas under "Finansiella intäkter".

forts. not 4

Rapport över totalresultat

Rapport över totalresultat inkluderar poster som redovisas i eget kapital, men som inte ingår i ordinarie resultatet för perioden. Posterna i rapporten är aktuariella vinster och förluster på pensioner, förändringar i säkringsreserv i säkringstransaktioner och valutaomräkningseffekter.

Tillgångar

Materiella anläggningstillgångar är materiella tillgångar som är avsedda för produktion, leverans av varor eller administrativa ändamål och har en varaktigt livslängd. De redovisas i balansräkningen till anskaffningsvärde med avdrag för ackumulerade avskrivningar och nedskrivningar. Underhåll av tillgångar kostnadsförs bland rörelse-kostnader när underhållet utförs, medan större periodiska underhåll och kostnader för ersättningar eller förbättringar redovisas som en investering och läggs till anskaffningsvärdet för tillgångarna.

Materiella anläggningstillgångar skrivs av linjärt, fördelat på olika komponenter, enligt följande procentsatser för att fördela deras anskaffningsvärde ner till det beräknade restvärdet över nyttjandeperioden:

- byggnader och markanläggningar 10–40 år,
- maskiner, inventarier och installationer 5–30 år,
- byggnadsinventarier och fordon 5–20 år,
- IT-utrustning och mjukvara 5–10 år.

Tillgångarnas nyttjandeperiod och restvärde omprövas varje år och justeras vid behov.

Om restvärdet är högre än det redovisade värdet stoppas avskrivningarna. Detta gäller särskilt byggnader. Om det finns indikationer på att en tillgång behöver skrivas ned, kommer tillgången att skrivas ned till återvinningsvärdet om återvinningsvärdet är lägre än det redovisade värdet. Återvinningsvärdet motsvarar det högsta av nettoförsäljningsvärdet och nyttjandevärdet.

Lånekostnader i samband med produktion av koncernens egna anläggningstillgångar aktiveras som en del av anskaffningsvärdet för tillgången.

Immateriella anläggningstillgångar. Koncernen har kostnader för att bedriva forskning och utveckling. Utgifter för forskning kostnadsförs direkt, medan utgifter för utveckling redovisas som immateriella tillgångar om de underliggande ekonomiska faktorerna är identifierbara och representerar framtida ekonomiska fördelar som koncernen har kontroll över.

Koncernen arbetar med ett stort antal utvecklingsprojekt, men för närvarande uppfylls inte kriterierna för att redovisa projekten som immateriella tillgångar (se not 16).

Aktiverade utgifter för internt genererade eller speciellt anpassade datorprogram redovisas som immateriella tillgångar. Dessa skrivs av linjärt under 5–10 år.

Utgifter för internt genererade immateriella tillgångar kostnadsförs direkt, eftersom de framtida ekonomiska fördelarna för bolaget inte kan identifieras samt att det inte går att uppvisa någon grad av säkerhet vid utvecklingen av de immateriella tillgångarna under utvecklingsstadiet. Det verkliga värdet på immateriella tillgångar som förvärvats av företaget genom rörelseförvärv aktiveras.

Kundrelationer har förvärvats som en del i rörelseförvärv (se not 16 för mer information). De redovisas till verkligt värde vid förvärvstidpunkten och skrivs därefter av linjärt över deras bedömda nyttjandeperiod som är 20 år.

Goodwill uppstår vid förvärv av dotterföretag och avser det belopp varmed köpeskillingen överstiger verkligt värde på identifierbara förvärvade nettotillgångar. Goodwill nedskrivningstestas årligen eller oftare om händelser eller ändringar i förhållanden indikerar en möjlig värdeminskning. Det redovisade värdet på den kassagenererande enhet som goodwillen hänförs till jämförs med återvinningsvärdet, vilket är det högsta av nyttjandevärdet och det verkliga värdet minus försäljningskostnader. Eventuellt nedskrivning redovisas omedelbart som en kostnad och återförs inte.

Varulagret värderas till det lägsta av anskaffningsvärde och nettoförsäljningsvärde. Inköpta varor värderas till anskaffningsvärde enligt FIFO-principen, medan egentillverkade färdiga varor och produkter i arbete värderas till produktionskostnad. Avdrag görs för inkurans. Nettoförsäljningsvärdet är det uppskattade försäljningspriset minus försäljningskostnader. För beskrivning av varulager som säkrad post i säkring av verkligt värde se "Säkring av verkligt värde", under avsnittet "Finansiella instrument".

Likvida medel består av kassa, bank och kortfristiga placeringar med en löptid på tre månader eller mindre.

Avsättningar och skulder

Pensioner. Grängeskongern har ett pensionssystem i Sverige och USA som i huvudsak består av avgiftsbestämda planer, men också av en del ofonderade förmånsbestämda planer.

För avgiftsbestämda pensionsplaner har företaget ett ansvar att göra avtalade betalningar för de anställda framtida pensioner. Den framtida pensionen kommer att bestämmas av storleken på inbetalningar och avkastningen på pensionssparandet. När avgifterna är betalda finns det inte några ytterligare betalningsförpliktelser knutna till den premiebestämda pensionen och därför redovisas inga avsättningar i balansräkningen.

Pensionskostnaderna för avgiftsbestämda planer kommer att motsvara gjorda betalningar till anställdas pensionsplaner i rapportperioden och redovisas som personalkostnader.

Förmånsbestämda pensionsplaner baseras på ett löfte från bolaget till de anställda att de kommer att få en viss pension vid pensionering, vanligen definierat som en andel av slutlönen. Bolaget ansvarar för storleken av den framtida pensionsförmånen och det ekonomiska värdet av denna skyldighet ska redovisas i resultaträkningen och balansräkningen.

Den skuld eller tillgång som redovisas i balansräkningen avseende förmånsbestämda pensionsplaner är nuvärdet av den förmånsbestämda förpliktelsen vid rapportperiodens slut minus verkligt värde på förvaltningstillgångarna. Den förmånsbestämda pensionsförpliktelsen beräknas årligen av oberoende aktuarier med tillämpning av den så kallade projected unit credit method. Nuvärdet av den förmånsbestämda förpliktelsen fastställs genom diskontering av uppskattade framtida kassaflöden med användning av räntesatsen för förstklassiga företagsobligationer som är utfärdade i samma valuta som ersättningarna kommer att betalas in med löptider jämförbara med den aktuella pensionsförpliktelsens.

Kostnaden avseende tjänstgöring under innevarande period redovisas som personalkostnader. Nettoräntan beräknas genom att diskonteringsräntan tillämpas på förmånsbestämda planer och på det verkliga värdet på förvaltningstillgångar. Denna kostnad ingår i personalkostnaderna i resultaträkningen.

Aktuariella vinster och förluster till följd av erfarenhetsbaserade justeringar och förändringar i aktuariella antaganden redovisas i övrigt totalresultat under den period då de uppstår.

Avsättningar redovisas vid eventuella förlustkontrakt och för omstruktureringar när dessa beslutats. Avsättningarna täcker inte eventuella framtida rörelseförluster. När det gäller omstruktureringar reserver måste det finnas en detaljerad plan som identifierar vilka delar av verksamheten som ska omstruktureras och en välgrundad förväntan måste ha skapats hos dem som berörs av omstruktureringen. Dessutom måste det vara möjligt att göra en tillförlitlig uppskattning av kostnaden för omstruktureringen.

Avsättningen är beräknad på basis av den bästa uppskattningen av förväntade kostnader. Om effekten är väsentlig, kommer förväntade framtida kassaflöden diskonteras.

Eventualförpliktelser och eventuatillgångar. En eventualförpliktelse eller eventuatillgång är en möjlig förpliktelse eller en möjlig tillgång vars existens är osäker och kommer att bekräftas av att en framtida särskild händelse inträffar eller uteblir, till exempel resultatet av rättsliga förfaranden eller den slutliga regleringen av en försäkringsskada. Om sannolikheten att skulden har uppstått överstiger 50 procent redovisas en avsättning i balansräkningen. Om sannolikheten är lägre anges en eventualförpliktelse som en tilläggsupplysning till de finansiella rapporterna, om inte sannolikheten för utbetalning är mycket liten. En tillgång kommer endast att redovisas i balansräkningen om det är mycket sannolikt att koncernen kommer att erhålla tillgången. Upplysning om eventuatillgångar lämnas när ett inflöde av resurser är sannolikt.

Skatt. Inkomstskatt utgörs av summan av aktuell skatt och förändringar i uppskjuten skatt. Skatt redovisas i resultaträkningen, utom när skatten avser poster som redovisas i övrigt totalresultat eller direkt i eget kapital. I sådana fall redovisas även skatten i övrigt totalresultat respektive eget kapital. Aktuell skatt redovisas till det belopp som förväntas betalas till skattemyndigheterna på grundval av den skattepliktiga inkomsten som redovisas för de enheter som ingår i koncernredovisningen. Beräkningen baseras på de skatteregler som på balansdagen är beslutade.

Uppskjuten skatt i balansräkningen har beräknats på nominell skattesats med utgångspunkt i temporära skillnader för tillgångar och skulder på balansdagen.

En avsättning för uppskjuten skatt på balanserade vinstmedel i utländska dotterbolag redovisas i den omfattning det är sannolikt att utdelningen kommer att distribueras inom en snar framtid.

Uppskjutna skattefordringar utvärderas löpande och redovisas endast i balansräkningen i den omfattning det är troligt att framtida skattemässiga överskott kommer att kunna utnyttjas.

Uppskjutna skatteskulder och uppskjutna skattefordringar kvittas så långt detta är möjligt inom ramen för lokala lagar och föreskrifter för beskattning.

Finansiella instrument

Koncernens finansiella tillgångar utgörs av lånefordringar och kundfordringar samt derivat. Köp och försäljning av finansiella tillgångar redovisas på affärsdagen – det datum då koncernen förbinder sig att köpa eller sälja tillgången. Kundfordringar redovisas när fakturan har skickats. Finansiella tillgångar tas bort från balansräkningen när rätten att erhålla kassaflöden från instrumentet har löpt ut eller överförs och koncernen har överfört i stort sett alla risker och förmåner som är förknippade med äganderätten.

Koncernens finansiella skulder utgörs av upplåning och leverantörsskulder samt derivat. Finansiella skulder redovisas i balansräkningen när motparten har presterat och avtalsenlig skyldighet att betala. Leverantörsskulder redovisas när faktura mottagits. Finansiella skulder tas bort från balansräkningen när förpliktelsen i avtalet fullgörs eller på annat sätt utsläcks.

Finansiella instrument redovisas första gången till verkligt värde plus transaktionskostnader, vilket gäller alla finansiella tillgångar och skulder som inte redovisas till verkligt värde via resultatet. Dessa redovisas första gången till verkligt värde exklusive transaktionskostnader.

Finansiella tillgångar och skulder kvittas generellt sett inte, även när det finns en legal rätt att kvitta de redovisade beloppen och en avsikt att reglera dem med ett nettobelopp eller att samtidigt realisera tillgången och reglera skulden. Den legala rättigheten får inte vara beroende av framtida händelser och den måste vara rättsligt bindande för företaget och motparten både i den normala affärsverksamheten och i fall av betalningsinställelse, insolvens eller konkurs.

Derivatinstrument klassificeras antingen som värderade till verkligt värde via resultatet i underkategorin som benämns innehas för handel eller som säkringsinstrument där säkringsredovisning tillämpas. Derivat värderas till verkligt värde på balansdagen och redovisas som tillgångar eller skulder. Vinster och förluster till följd av förändringar i verkligt värde redovisas i resultatet i de fall då derivatet inte är en del av ett säkringsförhållande som uppfyller kriterierna för säkringsredovisning. Inbäddade derivat i kontrakt identifieras och värderas separat. Gränges har för närvarande inga inbäddade derivat. Köp och försäljning av derivat redovisas på affärsdagen.

Lånefordringar och kundfordringar är finansiella tillgångar som inte är derivat, som har fastställda eller fastställbara betalningar och som inte är noterade på en aktiv marknad. De ingår i omsättningstillgångar med undantag för poster med förfallodag mer än 12 månader efter rapportperiodens slut, vilka klassificeras som anläggningstillgångar. Kundfordringar klassificeras alltid som omsättningstillgångar. Koncernens lånefordringar och kundfordringar utgörs av kundfordringar och andra fordringar samt likvida medel. I balansräkningen värderas de till upplupet anskaffningsvärde med tillämpning av effektivräntemetoden. Kundfordringar redovisas till det belopp som beräknas inflyta, dvs. efter avdrag för osäkra fordringar. Koncernen bedömer vid varje rapportperiods slut om det finns objektiva bevis för om nedskrivningsbehov föreligger. Objektiva bevis för att nedskrivningsbehov föreligger innefattar bland annat indikationer på att en gäldenär har betydande finansiella svårigheter, att betalningar av räntor eller kapitalbelopp har uteblivit eller är försenade och att det finns observerbara uppgifter som tyder på att det finns en mätbar minskning av uppskattade framtida kassaflöden.

Nedskrivningen beräknas som skillnaden mellan tillgångens redovisade värde och nuvärdet av uppskattade framtida kassaflöden (exklusive framtida kreditförluster som inte har inträffat), diskonterade till den finansiella tillgångens ursprungliga effektiva ränta. Tillgångens redovisade värde skrivs ned och nedskrivningsbeloppet redovisas i koncernens resultaträkning. Om nedskrivningsbehovet minskar i en efterföljande period och minskningen objektivt kan

hänföras till en händelse som inträffade efter att nedskrivningen redovisades (som exempelvis en förbättring av gäldenärens kreditvärdighet), redovisas återföringen av den tidigare redovisade nedskrivningen i koncernens resultaträkning.

Leverantörsskulder är förpliktelser att betala för varor eller tjänster som har förvärvats i den löpande verksamheten från leverantörer. Leverantörsskulder klassificeras som kortfristiga skulder. Leverantörsskulder värderas till upplupet anskaffningsvärde.

Upplåning redovisas inledningsvis till verkligt värde, netto efter transaktionskostnader. Upplåning redovisas därefter till upplupet anskaffningsvärde och eventuell skillnad mellan erhållet belopp (netto efter transaktionskostnader) och återbetalningsbeloppet redovisas i resultaträkningen fördelat över låneperioden, med tillämpning av effektivräntemetoden.

Säkringsredovisning. Koncernen använder följande kriterier för att klassificera ett derivat eller ett annat finansiellt instrument som ett säkringsinstrument: (1) säkringsinstrumentet förväntas vara mycket effektivt i motverkandet av förändringar i verkligt värde eller kassaflöden till ett identifierat objekt (säkrad post) – säkringseffektivitet förväntas vara mellan 80–125 procent, (2) säkringseffektiviteten kan mätas på ett tillförlitligt sätt, (3) tillfredsställande dokumentation upprättas innan säkringsinstrumentet anskaffas som bland annat visar att säkringsförhållandet är effektivt, (4) i fall med kassaflödes-säkringar, att den framtida transaktionen anses vara mycket sannolik, och (5) att säkringsrelationen utvärderas regelbundet och har visat sig vara effektiv, dvs. inom 80–125 procent.

Vinster och förluster avseende säkringar redovisas i resultaträkningen vid samma tidpunkt som vinster och förluster redovisas för de poster som säkrats.

Säkring av verkligt värde. Förändringar i verkligt värde på derivat betecknade som säkringsinstrument redovisas omedelbart i resultaträkningen. Förändringar i verkligt värde, med avseende på den risk som säkrats, på den säkrade posten (varulager) redovisas i resultaträkningen på samma sätt och justerar den säkrade postens redovisade värde. Säkringsredovisning avslutas om: (a) säkringsinstrumentet har förfallit, sagts upp, utnyttjats eller sålts, (b) säkringen inte längre uppfyller de ovan nämnda kraven för säkring, eller (c) koncernen av någon anledning väljer att inte fortsätta säkring av verkligt värde. I fallet med en avvecklad säkring kommer förändringar i verkligt värde på den säkrade posten redovisas i balansräkningen fram tills att säkrade posten (varulager) redovisas som varukostnader i resultaträkningen.

Kassaflödes-säkringar. Den effektiva delen av förändringar i verkligt värde på säkringsinstrumentet redovisas i övrigt totalresultat och ackumuleras i säkringsreserven i eget kapital fram till att den säkrade transaktionen genomförs varvid den ackumulerade värdeförändringen på säkringsinstrumentet omklassificeras till resultaträkningen. Den ineffektiva delen av säkringsinstrumentet redovisas omedelbart i resultaträkningen. När ett säkringsinstrument har förfallit, avyttrats, utnyttjats eller avslutas, eller koncernen upphör med säkringsförhållandet, kommer de ackumulerade effekterna behållas i säkringsreserven, och kommer att redovisas i resultaträkningen när den säkrade transaktionen inträffar. Om den säkrade transaktionen inte längre förväntas inträffa, kommer den ackumulerade värdeförändringen på säkringsinstrumentet omedelbart redovisas i resultaträkningen.

Segment

Rapporteringen av rörelsesegment överensstämmer med den interna rapportering som lämnas till den högste verkställande beslutsfattaren, vilket utgörs av den verkställande direktören. Bolagets verksamhet kännetecknas av en stark integration mellan de olika regionerna för att maximera koncernens lönsamhet. Verksamheten följs upp på en global marknad och koncernen redovisar därmed endast ett segment i linje med IFRS 8.

För geografisk fördelning av anläggningstillgångar, försäljningsintäkter och medelantalet anställda, se not 7.

Övriga principer

Kassaflöde. Kassaflödesanalysen har upprättats enligt indirekt metod och visar kassaflöden från löpande verksamhet, investeringsverksamhet och finansieringsverksamhet och förklarar förändringar i "Likvida medel" för rapportperioden.

Rörelseförvärv. Förvärvsmetoden används för redovisning av förvärv av dotterföretag och vid förvärv av verksamheter. Det överskott som

forts. not 4

utgörs av skillnaden mellan anskaffningsvärdet och det verkliga värdet av identifierbara förvärvade nettotillgångar redovisas som goodwill.

Leasing. Leasing klassificeras i enlighet med vilken omfattning de ekonomiska risker och fördelar förknippade med ägandet av det aktuella leasingobjektet finns hos leasegivaren eller hos leasetagaren. Ett leasingavtal klassificeras som ett finansiellt leasingavtal om det väsentligt överför alla risker och fördelar som är förknippade med ägandet av en tillgång.

Koncernen har inte några avtal som klassificeras som finansiell leasing, vilket främst beror på att koncernen äger i princip alla sina produktionslokaler och produktionsmaskiner. De leasingavtal som förekommer är sådana där koncernen bedömt att det inte är möjligt eller ekonomiskt fördelaktigt att köpa den underliggande tillgången, såsom kontorslokaler, fordon eller inventarier som endast kommer innehas under en kortare del av dess livslängd.

Andra leasingavtal är operationella leasingavtal. Kostnader i samband med sådana leasingavtal redovisas som rörelsekostnader.

Aktierelaterade ersättningar. Koncernen har en aktierelaterad ersättningsplan där regleringen görs med aktier och där företaget erhåller tjänster från anställda som vederlag för koncernens eget kapitalinstrument (personaloptioner). Verkligt värde på den tjänstgöring som berättigar anställda till tilldelning av personaloptioner kostnadsförs med motsvarande ökning i eget kapital. Det totala belopp som kostnadsförs baseras på verkligt värde på de tilldelade personaloptionerna som fastställs på tilldelningsdagen.

Koncernen har även en aktierelaterad ersättningsplan där regleringen görs med kontanter. Verkligt värde på den tjänstgöring som berättigar anställda till tilldelning av personaloptioner kostnadsförs med motsvarande ökning av skulder. Kostnaden för de kontantreglerade instrumenten baseras på verkligt värde på de tilldelade personaloptionerna som fastställs vid varje bokslutsdag fram till slutreglering.

Vid varje rapportperiods slut omprövar koncernen sina bedömningar av hur många aktier som förväntas bli intjänade baserat på tjänstgöringsvillkoret. Den eventuella avvikelse mot de ursprungliga bedömningarna som omprövningen ger upphov till, redovisas i resultaträkningen och motsvarande justering görs i eget kapital för eget kapitalreglerade instrument och mot skulden för kontantreglerade instrument.

När optionerna utnyttjas, emitterar företaget nya aktier. Mottagna betalningar, efter avdrag för eventuell direkt hänförliga transaktionskostnader, krediteras aktiekapitalet (kvotvärde) och övrigt tillskjutet kapital.

De sociala avgifter som uppkommer på tilldelningen av aktieoptioner betraktas som en integrerad del av tilldelningen, och kostnaden behandlas som en kontantreglerad aktierelaterad ersättning som omvärderas vid varje bokslutstillfälle fram till reglering sker.

Statliga bidrag redovisas i de finansiella rapporterna då det är mycket troligt att de kommer att erhållas. Bidragen redovisas antingen som intäkt eller som en minskning av kostnaderna och, i det senare fallet, matchas med de kostnader som de är avsedda att kompensera för. Statliga stöd som hänförs till tillgångar redovisas som en reduktion av anskaffningsvärdet för tillgången. Bidraget minskar avskrivningen av tillgången.

5

BEDÖMNINGAR VID UPPRÄTTANDE AV KONCERNREDOVISNINGEN

Ändring i bedömning av nyttjandeperioder för materiella anläggningstillgångar

I samband med förvärvet av den amerikanska verksamheten 2016 utfördes en omfattande studie för att kunna fastställa värdet på de materiella anläggningstillgångarna och återstående nyttjandeperiod. Studien visade preliminärt att livslängden skiljde sig åt mot de bedömningar som Gränges tillämpade av nyttjandeperioder på framförallt maskiner och installationer. I samband med fastställandet av förvärvsbalansen i det tredje kvartalet 2017 utfördes därför en översyn av Gränges hela verksamhet avseende maskiner och installationer med en ny bedömning av nyttjandeperioderna från och med 1 juli 2017 som följd.

Tidigare nyttjandeperioder för maskiner och installationer på mellan 5 och 20 år är enligt ny bedömning fördelat på 5 till 30 år, beroende på typ av komponent. Förändring i bedömningen har minskat kostnaderna

för posten avskrivningar och nedskrivningar i koncernens resultaträkning med 28 MSEK under 2017. Av de 28 MSEK avser 33 MSEK minskade kostnader till följd av längre nyttjandeperioder och -5 MSEK i ökade kostnader till följd av kortare nyttjandeperioder.

Vidare hade posten varukostnader en påverkan med en engångskostnad om -5 MSEK under 2017 till följd av de ändrade bedömningarna. Totalt har de ändrade bedömningarna påverkat det operativa resultatet positivt med 23 MSEK under 2017.

Kritiska uppskattningar och bedömningar

Upprättandet av Gränges koncernredovisning kräver att ett antal uppskattningar och antaganden görs, vilka kan påverka de redovisade värdena på tillgångar och skulder. Framtida händelser och förändringar av verksamhetsparametrar kan göra det nödvändigt att ändra uppskattningar och antaganden. Vid varje bokslut gör ledningen sin bästa bedömning av de områden där uppskattningar och bedömningar har stor betydelse för koncernen. De uppskattningar och bedömningar som innebär en betydande risk för justeringar i redovisade värden för tillgångar och skulder under nästkommande räkenskapsår är:

Räkenskapspost	Not	Uppskattning/antaganden
Materiella anläggningstillgångar	17	Återvinningsvärde och uppskattning av korrekt återstående nyttjandeperiod
Immateriella anläggningstillgångar	16	Uppskattningar och väsentliga antaganden vid rörelseförvärv och efterföljande nedskrivningstester
Inkomstskatter	14	Fastställande av skattesats för inkomster i Kina
Pensionsskuld	10	Ekonomiska och demografiska antaganden
Varulager	18	Bedömningar och metoder för värdering av varulager och antagande om inkurans

Materiella anläggningstillgångar För flera av Gränges materiella anläggningstillgångar kan förändringar i antaganden leda till betydande värdeförändringar. Värdet på materiella anläggningstillgångar baseras på anskaffningskostnader och skrivs av över bedömd nyttjandeperiod. Ytterligare information kring aktuella nyttjandeperioder framgår av not 4.

Immateriella anläggningstillgångar Värdering av identifierbara tillgångar och skulder i samband med rörelseförvärv baseras i första hand på noterade marknadspriser eller extern värderingsdata. I de fall det ej varit möjligt att inhämta noterade marknadspriser eller extern värderingsdata har en metod baserat på återanskaffningsvärden tillämpats, där Gränges gjort antaganden och bedömningar om tillgångarnas befintliga skick samt kostnaden för att återanskaffa dessa. Goodwill och övriga immateriella tillgångar med obestämbar nyttjandeperiod nedskrivningsprövas årligen eller då det finns en indikation på att nedskrivningsbehov föreligger. Uppskattningar och väsentliga antaganden vid nedskrivningstester av immateriella tillgångar framgår av not 16.

Inkomstskatter Gränges har ansökt om att bli klassificerat som ett högteknologiskt företag i Kina för åren 2016 till 2018. Denna kvalificering innebär att Gränges i Kina har möjlighet till en inkomstbeskattning om 15 procent i stället för ordinarie 25 procent. För att erhålla klassificeringen krävs dock att särskilda krav som ställts upp ska uppfyllas samt att lokala myndigheter i efterhand för vart och ett av de aktuella åren ska pröva huruvida Gränges uppfyllt dessa. Ytterligare information lämnas i not 14.

Pensionsskuld Gränges har ett antal förmånsbestämda pensionsplaner. Pensionsförpliktelsernas nuvärde är beroende av ett antal faktorer som fastställs på aktuariell basis med hjälp av ett antal antaganden. I de antaganden som använts vid fastställandet av nettokostnad (intäkt) för pensioner ingår diskonteringsräntan. Varje förändring av dessa antaganden kommer att inverka på pensionsförpliktens redovisade värde. Ytterligare information om bland annat känslighetsanalyser för förändringar i väsentliga antaganden lämnas i not 10.

Varulager Värdering till produktionskostnad sker med hjälp av beräkningsmodeller, baserat på aktuella priser och kostnadsnivåer, där direkta och indirekta produktionsrelaterade kostnader hänförs till tillverkade produkter. För bedömning av inkurans görs antagande och bedömningar utifrån omsättningshastighet och övrig historisk data. En beskrivning av Gränges metod för att värdera färdigvarulager och produkter i arbete framgår i avsnittet om redovisningsprinciper i not.

6 SAMARBETSARRANGEMANG

Norca Heat Transfer LLC är ett försäljnings- och distributionsföretag som fungerar som distributör av Gränges produkter på den nordamerikanska marknaden. Gränges äger 50 procent och innehavet klassificeras som joint venture och redovisas enligt kapitalandelsmetoden. I början av 2018 har resterande 50 procent förvärvats och kommer från och med 2018 redovisas enligt förvärvsmetoden. Se not 29 för mer information.

Shanghai Gränges Moriyasu Aluminium Co Ltd tillhandahåller stansningskapacitet för Gränges kunder i Kina. Gränges äger 50 procent och innehavet klassificeras som joint venture och redovisas enligt kapitalandelsmetoden. Koncernen har gjort bedömningen att Gränges Moriyasu Aluminium Co Ltd inte är av väsentlig betydelse för de finansiella rapporterna som helhet och har därför inte lämnat ytterligare finansiell information i sammandrag.

Under 2017 har Gränges förvärvat 51 procent av Getek GmbH, vilket beskrivs ytterligare i not 29. Bolaget är samägt tillsammans med Erbslöh Aluminium GmbH, som äger 49 procent av bolaget. Villkoren i samarbetsavtalet kräver samtycke från parterna i relevanta aktiviteter. Denna verksamhet är klassificerad som en gemensam verksamhet och koncernen redovisar sin direkta rätt till gemensamt ägda tillgångar, skulder, intäkter och kostnader.

I samtliga samarbetsarrangemang där Gränges deltar bedömer bolaget att inga väsentliga kapitaltillskott kommer att behövas.

Investeringar redovisade enligt kapitalandelsmetoden

Belopp i MSEK	Norca Heat Transfer	Shanghai Gränges Moriyasu-Aluminium	Total
Bokfört värde 1 januari 2017	24	7	30
Anskaffningar/försäljningar	–	–	–
Resultatandel	–5	0	–5
Utdelning	–4	–	–4
Skatt	–2	–	–2
Omräkningsdifferenser	–2	0	–2
Bokfört värde 31 december 2017	11	7	17
Bokfört värde 1 januari 2016	24	6	30
Anskaffningar/försäljningar	–	–	–
Resultatandel	2	0	2
Utdelning	–4	–	–4
Omräkningsdifferenser	2	0	2
Bokfört värde 31 december 2016	24	7	30

Norca Heat Transfer (100 %)

Poster i resultaträkning och rapport över finansiell ställning (100 %).

Belopp i MUSD	Norca Heat Transfer	
	2017	2016
Rörelsens intäkter	133	115
Avskrivningar	–	–
Rörelseresultat	2	2
Ränteintäkter	–	–
Räntekostnader	–1	–1
Inkomstskatt	0	0
Resultat efter skatt	1	1
Anläggningstillgångar	–	–
Omsättningstillgångar exklusive likvida medel	60	41
Likvida medel	7	0
Summa tillgångar	67	41
Eget kapital	8	8
Långfristiga finansiella skulder	24	25
Övriga långfristiga skulder	–	–
Kortfristiga finansiella skulder	–	0
Övriga kortfristiga skulder	35	8
Summa eget kapital och skulder	67	41

7 GEOGRAFISK FÖRDELNING AV NETTOOMSÄTTNING, ANLÄGGNINGSTILLGÅNGAR OCH MEDELANTALET ANSTÄLLDA

Nettoomsättningen fördelas regionalt baserat på var kunderna är lokaliserade. Anläggningstillgångar och medelantalet anställda är baserat på var Gränges är lokaliserat.

Belopp i MSEK	Nettoomsättning		Anläggningstillgångar ¹⁾		Medelantal anställda	
	2017	2016	2017	2016	2017	2016
Sverige	295	265	659	548	457	433
Övriga Europa	1 935	1 668	5	–	–	–
Kina	1 914	1 673	940	1 039	524	520
Övriga Asien	997	949	0	0	8	8
USA	5 445	2 298	2 112	2 343	578	175
Övriga Nord- och Sydamerika	849	353	–	–	–	–
Summa	11 435	7 207	3 716	3 930	1 568	1 136

1) Exklusive uppskjutna skattefordringar, innehav i joint ventures, räntebärande fordringar och övriga långfristiga fordringar.

De sju största kunderna stod för 39 procent (46) av omsättningen. Inga kunder representerade mer än 10 procent av den totala försäljningen under 2017 eller 2016.

8

PERSONALKOSTNADER

Medelantal anställda

	2017		2016 ¹⁾	
	Medelantal anställda	Varav kvinnor	Medelantal anställda	Varav kvinnor
Gränges AB				
Sverige	26	8	24	8
Dotterföretag				
Sverige	431	85	410	77
Kina	520	56	516	53
USA	578	70	175	21
Övriga länder	13	2	12	3
Summa koncernen	1 568	221	1 136	162

Styrelseledamöter och andra ledande befattningshavare

	2017		2016	
	Antal på balansdagen	Varav kvinnor	Antal på balansdagen	Varav kvinnor
Styrelseledamöter	6	3	7	3
VD, vice VD och övriga ledande befattningshavare	8	1	8	1

Löner, ersättningar, sociala avgifter och pensionskostnader

Belopp i MSEK	2017			2016		
	Löner och ersättningar (varav rörlig del) ²⁾	Sociala avgifter	Pensionskostnader	Löner och ersättningar (varav rörlig del)	Sociala avgifter	Pensionskostnader
Gränges AB						
Styrelse, VD, vice VD och övriga ledande befattningshavare	-27 (-13)	-10	-5	-21 (-10)	-10	-4
Övriga anställda	-27	-8	-8	-17	-6	-4
Dotterbolag						
Övriga ledande befattningshavare	-16 (-7)	-1	-1	-17 (-7)	-2	-1
Övriga anställda	-820	-158	-33	-499	-118	-26
Summa koncernen	-890	-176	-47	-555	-136	-35

1) 2016 års medelantal anställda har räknats om till följd av justeringar i den förvärvade verksamheten i USA.

2) Under 2017 har 12 MSEK erhållits i statligt stöd för den amerikanska verksamheten. Stödet har minskat kostnaderna för löner och ersättningar.

Löner och ersättningar till styrelse, VD och övriga ledande befattningshavare

Styrelse

Fram till årsstämman den 4 maj 2017 bestod styrelsen av sju medlemmar, valda av årsstämman 2016. Efter årsstämman 2017 har styrelsen bestått av sex ledamöter, valda av årsstämman. Till styrelsens ordförande och ledamöter utgår arvode enligt årsstämmans beslut. Ersättning till styrelsens medlemmar utgår i vissa fall via fakturering från deras egna bolag. Utöver styrelsearvode faktureras även sociala avgifter, vilka bedöms vara kostnadsneutralt för Gränges.

VD och ledande befattningshavare

Ersättning till VD, vice VD och övriga ledande befattningshavare utgörs av grundlön, rörlig ersättning, övriga förmåner samt pension. Med ledande befattningshavare avses de personer som ingår i koncernledningen. Under 2017 bestod koncernledningen av åtta personer inklusive VD och vice VD.

För VD bereds lönen i ersättningsutskottet och fastställs av styrelsen. För övriga ledande befattningshavare inklusive vice VD bereds och beslutas lönen av VD med stöd av styrelsens ordförande. Den rörliga ersättningen är baserad på uppnådda resultat i förhållande till uppställda mål och utgörs av ett kortsiktigt incitamentsprogram (STI) och ett långsiktigt incitamentsprogram (LTI). Flera långsiktiga incitamentsprogram kan löpa parallellt.

Mellan bolaget och VD gäller en ömsesidig uppsägningstid om tolv månader utan avräkning. Vid uppsägning från bolagets sida erhålls även ett avgångsvederlag om ytterligare tolv månadslöner vilket räknas

nas av från inkomster från en ny anställning. Mellan bolaget och övriga ledande befattningshavare inklusive vice VD gäller en ömsesidig uppsägningstid om motsvarande sex månader utan avräkning. Vid uppsägning från bolagets sida erhålls även ett avgångsvederlag om ytterligare tolv månadslöner vilket räknas av från inkomster från en ny anställning.

Pension

Pensionsåldern för VD är 65 år. Utöver sedvanlig förmånsbaserad pension enligt ITP har VD en direkt pension i form av företagsägd kapitalförsäkring. Premierna till kapitalförsäkringen uppgår till 35 procent av grundlönen, reducerat med vad som har inbetalats till ITP. För övriga ledande befattningshavare, inklusive vice VD, är pensionsåldern 60–65 år beroende på anställningsland och såväl premie- som förmånsbaserade åtaganden förekommer.

Rörliga ersättningar

Kortsiktigt incitamentsprogram (STI)

Ersättningen från det kortsiktiga incitamentsprogrammet kan maximalt uppgå till 60 procent av grundlönen för VD, vice VD och för övriga ledande befattningshavare, förutom för personen som innehar positionen President Americas, vars ersättning maximalt kan uppgå till 100 procent av den årliga grundlönen.

Utfallet av det kortsiktiga incitamentsprogrammet bestäms av ett antal parametrar bestående av ekonomiska nyckeltal för koncernen, såsom justerat rörelseresultat och kassaflöde, och av i förväg beslutade individuella målsättningar.

Ersättningar och övriga förmåner 2017

Belopp i MSEK	Grundlön/ Arvode	Kortsiktigt incitaments- program (STI) ¹⁾	Personalop- tionsprogram (LTI 2014)	Långsiktiga incita- mentsprogram (LTI 2016 och LTI 2015)	Summa rörlig ersättning	Övriga förmåner	Pension	Summa
Styrelse								
Anders G. Carlberg	-0,6	-	-	-	-	-	-	-0,6
Terje Andersen	-0,1	-	-	-	-	-	-	-0,1
Ragnhild Wiborg	-0,4	-	-	-	-	-	-	-0,4
Hans Porat	-0,3	-	-	-	-	-	-	-0,3
Carina Andersson	-0,3	-	-	-	-	-	-	-0,3
Peter Carlsson	-0,3	-	-	-	-	-	-	-0,3
Katarina Lindström	-0,3	-	-	-	-	-	-	-0,3
Ledning								
VD Johan Menckel	-5,2	-3,2	-	-2,4	-5,6	-0,1	-1,8	-12,8
Vice VD Oskar Hellström	-2,7	-1,6	-	-1,3	-2,9	-0,1	-1,3	-7,1
Övriga ledande befattningshavare (6 personer)	-13,4	-9,2	-	-3,0	-12,1	-0,6	-2,1	-28,2
Summa	-23,7	-14,0	-	-6,7	-20,7	-0,8	-5,2	-50,4

Ersättningar och övriga förmåner 2016

Belopp i MSEK	Grundlön/ Arvode	Kortsiktigt incitaments- program (STI) ²⁾	Personalop- tionsprogram (LTI 2014)	Långsiktiga incita- mentsprogram (LTI 2015)	Summa rörlig ersättning	Övriga förmåner	Pension	Summa
Styrelse								
Anders G. Carlberg	-0,6	-	-	-	-	-	-	-0,6
Terje Andersen	-0,3	-	-	-	-	-	-	-0,3
Ragnhild Wiborg	-0,4	-	-	-	-	-	-	-0,4
Hans Porat	-0,2	-	-	-	-	-	-	-0,2
Carina Andersson	-0,3	-	-	-	-	-	-	-0,3
Peter Carlsson	-0,2	-	-	-	-	-	-	-0,2
Katarina Lindström	-0,2	-	-	-	-	-	-	-0,2
Bertil Villard	-0,1	-	-	-	-	-	-	-0,1
Ledning								
VD Johan Menckel	-4,5	-2,7	-0,3 ³⁾	-1,6	-4,6	-0,1	-1,6	-10,8
Övriga ledande befattningshavare (7 personer)	-14,4	-6,7	-2,6 ⁴⁾	-3,5	-12,7	-0,9	-2,7	-30,8
Summa	-21,1	-9,4	-2,9	-5,0	-17,3	-1,0	-4,3	-43,8

1) Beloppen hänförs till 2017 men utbetalas 2018. 2) Beloppen hänförs till 2015 men utbetalades 2016.

3) Intjänande personaloptioner reglerades med egetkapitalinstrument (aktier). Inga optioner har tjänats in under 2017 men under tidigare år har 200 000 optioner tjänats in. 100 000 optioner har utnyttjats under 2017 till ett förmånsvärde om 41,98 SEK per option. 100 000 optioner utnyttjades under 2016 till ett förmånsvärde om 38,72 SEK per option.

4) Intjänade personaloptioner för fyra anställda reglerades med egetkapitalinstrument (aktier), medan intjänande personaloptioner för en anställd reglerades med kontanter. Inga optioner har tjänats in under 2017 men under tidigare år har 305 000 egetkapitalreglerade optioner intjänats och 100 000 kontantreglerade optioner intjänats. 190 000 antal optioner har utnyttjats under 2017 till ett förmånsvärde om 41,98 SEK per option. 215 000 optioner utnyttjades under 2016 till ett genomsnittligt förmånsvärde om 38,72 SEK per option.

Långsiktiga incitamentsprogram (LTI 2016 och LTI 2015)

Gränges långsiktiga incitamentsprogram omfattar bolagets ledande befattningshavare samt vissa utvalda nyckelpersoner. Incitamentsprogrammen syftar till att främja och stimulera lojalitet till företaget genom att förena personliga målsättningar och intressen med aktieägarnas intresse av en stark kursutveckling samt en god utdelning.

Programmen är utformade så att ett belopp motsvarande utfallet från STI för respektive år och deltagare reserveras i en så kallad LTI-bank. Kostnaden sätts av under intjänandeperioden och reserveringen för LTI per år framgår i tabellerna Ersättningar och övriga förmåner.

Givet fortsatt anställning inom Gränges utbetalas beloppet för LTI 2015 med en tredjedel per år under åren 2017, 2018 och 2019 och för LTI 2016 under åren 2018, 2019 och 2020. Utbetalda belopp justeras för totalavkastningen av Gränges aktie. Det totala utfallet av LTI jämte STI för utbetalning under ett år är maximerat till 1,5 gånger en årslön.

Personaloptionsprogram (LTI 2014)

LTI 2014 avslutades i november 2017 och därmed kan inga ytterligare optioner nyttjas. Programmet startade den 10 oktober 2014 och då tilldelades vederlagsfritt personaloptioner till ledande befattningshavare och

andra nyckelpersoner i koncernen. De tilldelade personaloptionerna hade en löptid på två år från tilldelningstidpunkten (intjänandeperioden), följt av en lösenperiod på ett år. Lösenpriset uppgick till 51,00 SEK (mot-svarande 120 procent av priset i erbjudandet i samband med börsnoteringen), minskat med betald aktieutdelning. Personaloptioner reglerade med egetkapitalinstrument (aktier) har kostnadsförts under intjänande-perioden baserat på optionens verkliga värde vid tilldelningstillpunkten den 10 oktober 2014, vilket var 3,82 SEK per option. Kostnaden för kon-tantreglerade optioner baserades på de intjänade optionernas verkliga värde vid varje rapporteringstidpunkt. Samtliga personaloptioner hade tjänats in under 2016 varför inga signifikanta kostnader uppstått under 2017. Kostnaden för personaloptionsprogrammet i sin helhet i inklusive sociala avgifter har uppgått till 20,5 MSEK

397 000 personaloptioner (516 000) har nyttjats under 2017. Den vägda genomsnittliga aktiekursen per lösendagen för de nyttjade optionerna uppgick 2017 till 86,84 SEK (86,22)

Övriga förmåner

Övriga förmåner avser främst bilförmån och sjukvårdsförsäkring.

9

ERSÄTTNINGAR TILL REVISORER

Belopp i MSEK	2017	2016
EY		
Revisionsuppdrag	-6,4	-6,6
Revisionsverksamhet utöver revisionsuppdraget	-0,4	-0,5
Skatterådgivning	-1,6	-0,8
Övriga tjänster	-0,7	-8,2
Summa ersättningar till revisorer	-9,2	-16,1

Med revisionsuppdrag avses granskning av årsredovisning och bokföringen samt styrelsens och verkställande direktörens förvaltning, övriga arbetsuppgifter som det ankommer på företagets revisorer att utföra samt rådgivning eller annat biträde som förädlas av iakttagelser vid sådan granskning eller genomförandet av sådana övriga arbetsuppgifter. Revisionsverksamhet utöver revisionsuppdraget är huvudsakligen relaterat till granskning av delårsrapporter.

Skatterådgivning inkluderar rådgivning inom inkomstbeskattning, inklusive internprissättningsfrågor, samt mervärdesskatt.

Övriga tjänster är sådan rådgivning som inte är hänförlig till någon av de ovan nämnda kategorier av tjänster. Arvodet för 2016 avser främst arbeten i samband med förvärsaktiviteter.

10

PENSIONER

Gränges har pensionsplaner i Sverige och i USA. Cirka 74 procent (74) av de anställda i Sverige omfattas av avgiftsbestämda pensionsplaner och resten omfattas av förmånsbestämda pensionsplaner. Alla fast heltidsanställda i USA är berättigade att delta i avgiftsbestämda pensionsplaner. Cirka 26 procent (27) av fast heltidsanställda i USA är berättigade att delta i förmånsbestämda pensionsplaner.

Avgiftsbestämda planer

De anställda i Gränges svenska och amerikanska verksamhet omfattas i huvudsak av pensionsplaner klassificerade som avgiftsbestämda planer. Avgiftsbestämda planer utgör arrangemang där företaget betalar årliga avgifter till de anställdas pensionsplaner, och där den framtida pensionen bestäms av beloppen på de inbetalda avgifterna och avkastningen på pensionstillgångarna. I Sverige omfattas de kollektivanställda av avgiftsbestämda pensionsplaner, liksom tjänstemän födda efter 1979 i enlighet med pensionsplanen ITP1.

Förmånsbestämda planer

Den förmånsbestämda pensionsplanen i Sverige består av tjänstemän som omfattas av pensionsplanen ITP2, baserad på kollektivavtal mellan Svenskt Näringsliv och fackförbunden för anställda tjänstemän i privata sektorn. Pensionsplanen är en nettoplan som inte länkar pensionsåtagandet till förändringar i de svenska socialförsäkringarna. Alla tjänstemän födda 1979 eller senare omfattas i enlighet med kollektivavtalet av ITP1, en avgiftsbestämd plan. Detta betyder att omfattningen av den förmånsbestämda planen gradvis kommer att minska. Koncernen har även förmånsbestämda pensionsplaner för fackliga timanställda i USA, som lyder under i stort sett likartade regelverk. Samtliga planer är pensionsplaner baserade på slutlig lön, som ger anställda som omfattas av pensionsplanen förmåner i form av en garanterad nivå på pensionsutbetalningarna under livstiden. Nivån på förmånen beror på de anställdas tjänstgöringstid och lön vid pensioneringstidpunkten. I de svenska planerna är pensionsutbetalningarna normalt uppräknade enligt konsumentprisindex medan de amerikanska planerna normalt inte inflationsjusteras när utbetalningar från plan väl görs. Med undantag för inflationsrisken i Sverige är planerna utsatta för i stort sett likartade risker, inklusive risken för ökad livslängd och känslighet för ränteförändringar.

De förmånsbestämda planerna i Sverige och USA redovisas som avsättning i balansräkningen. Pensionsplanerna är ofonderade i Sverige och delvis fonderade i USA. För att säkerställa ofonderad uppberättad pensionsrätt i Sverige måste företag teckna kreditförsäkring

Fördelning av pensionskostnader

Belopp i MSEK	Sverige		USA		Summa	
	2017	2016	2017	2016	2017	2016
Avgiftsbestämda planer	-33	-26	-	-	-33	-26
Kostnader avseende tjänstgöring under innevarande period	-6	-6	-7	-3	-13	-9
Pensionskostnad redovisad som rörelsekostnad	-39	-32	-7	-3	-47	-35
Ränta på den förmånsbestämda nettoskuld som redovisas som finansiell kostnad	-4	-4	-5	-2	-9	-6
Pensionskostnader som redovisas i resultaträkningen	-43	-37	-12	-5	-55	-42
Aktuariella vinster och förluster i rapport över totalresultat	-15	-13	-11	41	-26	27
Avkastning på förvaltningstillgångar utöver ränta	-	-	33	2	33	2
Summa pensionskostnader	-58	-50	10	38	-49	-12

som tillhandahålls av Försäkringsbolaget PRI Pensionsgaranti. PRI Pensionsgaranti administrerar och beräknar också koncernens ofonderade pensionsåtaganden. Pensionerna i Sverige regleras av Lag om tryggnadsavseende av pensionsutfästelse med mera.

I USA har Gränges en styrelse som är ansvarig för översyn och förvaltningen av placeringarna av förvaltningstillgångar och har en skriftlig investeringspolicy. Investeringsbesluten i styrelsen syftar till att uppnå bästa möjliga avkastning med beaktande av rimlig risk. Placeringarna är diversifierade, varför en värdenedgång på en enskild placering inte har någon väsentlig inverkan på värdet av de totala förvaltningstillgångarna. Med jämna mellanrum genomförs en bedömning av förvaltningen av tillgångar och skulder.

Koncernen har även en pensionsförpliktelse som är tryggad genom överföring av medel till pensionsstiftelse.

Särskild löneskatt har beaktats i pensionsåtagandena.

Antaganden för förmånsbestämda planer

Antagandena beslutas efter samråd med aktuariell expertis. Framtida lönejustering och omsättning är koncernspecifika antaganden. Diskonteringsräntan fastställs med hänvisning till förstklassiga företagsobligationer som handlas på en fungerande marknad, vilka återspeglar löptiden på pensionsåtagandet. I Sverige baseras diskonteringsräntan på säkerställda bostadsobligationer.

Antaganden förmånsbestämda planer

	Sverige		USA	
	2017	2016	2017	2016
Diskonteringsränta	2,6	2,5	2,6-3,8	2,5-4,2
Framtida lönejusteringar	3,0	2,6	4,0	4,0
Inkomstbasbelopp	2,9	2,5	n/a	n/a
Inflation	1,9	1,5	n/a	n/a
Personalomsättning	5,0	4,0	2,0-15,0	3,5-20,0
Förväntad genomsnittlig återstående löptid, år	19,0	19,0	12,0	10,9

Antaganden för livslängd i Sverige baseras på PRIs livslängdstabeller per 30 juni 2011.

Mortalitetsantaganden i USA baseras på RP-2014 mortalitetstabeller.

Fördelning av pensionsskulder per 31 december

Belopp i MSEK	Sverige		USA		Summa	
	2017	2016	2017	2016	2017	2016
Nuvärde av ofonderade pensionsskulder	-177	-157	-99	-131	-276	-288
Nuvärde av fonderade och delvis fonderade pensionsskulder	0	-1	-306	-310	-306	-310
Fonderade förvaltningstillgångar	0	1	306	310	306	310
Summa avsättning för pensioner	-177	-157	-99	-131	-276	-288

Förändringar i nuvärdet av pensionsförpliktelser under året

Belopp i MSEK	Sverige		USA		Summa	
	2017	2016	2017	2016	2017	2016
Pensionsförpliktelser 1 januari	-157	-138	-440	-	-597	-138
Rörelseförvärv	-	-	-	-448	-	-448
Kostnader för tjänstgöring under innevarande period	-6	-6	-4	-3	-10	-9
Ränta på pensionsförpliktelser	-4	-4	-16	-5	-20	-9
Aktuariella vinster och förluster som redovisas i rapporten över totalresultat:						
- till följd av förändringar i finansiella antaganden	-13	-20	-14	32	-27	13
- till följd av förändringar i demografiska antaganden	1	7	3	8	5	15
- till följd av erfarenhetsbaserade justeringar	-4	0	1	1	-4	1
Betalda förmåner under året	5	5	22	8	28	13
Omräkningsdifferenser	-	-	44	-34	44	-34
Pensionsförpliktelser 31 december	-177	-157	-405	-440	-582	-597

Förändringar i nuvärdet av förvaltningstillgångar under året

Belopp i MSEK	Sverige		USA		Summa	
	2017	2016	2017	2016	2017	2016
Förvaltningstillgångar 1 januari	1	1	310	-	310	1
Rörelseförvärv	-	-	-	293	-	293
Administrationskostnader	0	0	-3	-	-3	0
Ränta på förvaltningstillgångar	0	0	11	3	11	3
Avkastning på förvaltningstillgångar utöver ränta	-	-	33	2	33	2
Inbetalningar från arbetsgivaren	0	0	9	0	9	0
Betalda förmåner under året	-1	0	-22	-8	-23	-8
Omräkningsdifferenser	-	-	-31	19	-31	19
Förvaltningstillgångar 31 december	0	1	306	310	306	310
Netto pensionsskulder	-177	-157	-99	-131	-276	-288

Fördelning av förvaltningstillgångar

Belopp i MSEK	Sverige		USA		Summa	
	2017	2016	2017	2016	2017	2016
Egetkapitalinstrument	-	-	132	204	132	204
Värdepapper med fast avkastning	-	-	121	101	121	101
Högavkastande fonder	-	-	31	-	31	-
Fastigheter	-	-	18	-	18	-
Likvida medel	-	-	4	3	4	3
Pensionsstiftelse	0	0	-	-	-	0
Summa förvaltningstillgångar	0	0	306	310	306	310

Känslighetsanalys påverkan på pensionsskulder (+ökning/-minskning pensionsskulder)

Belopp i MSEK	Sverige		USA		Summa	
	2017	2016	2017	2016	2017	2016
Diskonteringsränta, %	+0,5	-14	-21	-35	-	-
	-0,5	16	23	39	-	-
Ökning/minskning av livslängden	+1	7	15	22	-	-
	-1	-7	-14	-21	-	-

Känslighetsanalysen är baserad på en förändring i ett enskilt aktuariellt antagande, medan övriga antaganden förblir oförändrade. Denna metod visar åtagandets känslighet för ett enda antagande. Detta är en förenklad metod då de aktuariella antagandena vanligtvis är korrelerade.

Löptid förmånsbestämda pensionsskulder

Belopp i MSEK	Sverige	USA	Summa
Förmåner som förväntas betalas inom 12 månader	5	24	29
Förmåner som förväntas betalas inom 1-5 år	18	101	119
Förmåner som förväntas betalas efter 5 år	469	129	598

Avgifter till planer för ersättningar efter avslutad anställning förväntas för räkenskapsåret 2018 uppgå till 19 MSEK.

11 ÖVRIGA RÖRELSEKOSTNADER

Belopp i MSEK	2017	2016
Energikostnader	-372	-287
Fraktkostnader	-279	-199
Reparations- och underhållskostnader	-281	-200
Konsultarvoden	-147	-95
Förbrukningsmaterial	-123	-102
Hyra/leasing	-38	-26
Resekostnader	-36	-17
Försäkring	-33	-36
Kostnader för fordon	-17	-21
Övrigt	-296	-172
Summa övriga rörelsekostnader	-1 622	-1 155

12 JÄMFÖRELSESTÖRANDE POSTER

Belopp i MSEK	2017	2016
Stängningskostnader för säljbolag i USA	-16	-10
Förvärvskostnader	-	-70
Realisering av uppvärdering till verkligt värde av förvärvat lager	-	-48
Summa jämförelsestörande poster	-16	-128

Jämförelsestörande poster omfattar intäkter och kostnader av engångskaraktär. Särredovisning sker för att förbättra jämförbarheten mellan olika perioder.

Till följd av förvärvet av verksamheten i USA under 2016 kommer Gränges från den 2 januari 2018 att samordna distributionen i Nordamerika via den helägda verksamheten istället för som tidigare via joint venturebolaget Norca Heat Transfer LLC. Kostnaden för att stänga säljbolaget Norca uppskattas till -16 Mkr och ingår i jämförelsestörande poster för 2017.

Jämförelsestörande poster för 2016 avser förvävsaktiviteter till en kostnad om -70 MSEK samt realisering av uppvärdering till verkligt värde av förvärvat lager uppgående till en kostnad om -48 MSEK

13 FINANSIELLA INTÄKTER OCH KOSTNADER

Belopp i MSEK	2017	2016
Ränteintäkter	6	5
Summa finansiella intäkter	6	5
Räntekostnader	-91	-44
Räntekostnader pensioner	-9	-6
Netto valutakursförluster	-11	0
Övriga finansiella kostnader	-10	-15
Summa finansiella kostnader	-120	-66
Summa finansiella intäkter och kostnader	-115	-61

Finansiella intäkter under 2017 består främst av ränteintäkter från banktillgodohavanden i Kina. Finansiella kostnader avser främst ränta på upplåning. Övriga finansiella kostnader avser främst kostnader för ny finansiering vid förvärvet av verksamheten i USA.

14 SKATTER

Skattekostnad

Belopp i MSEK	2017	2016
Resultat före skatt	797	500
Aktuell skatt	-103	-29
Uppskjutet skatt	-42	27
Summa skatt	-145	-2
Skatt som % av resultat före skatt	18	0

Avstämning av koncernens skattesats

I följande tabell är redovisad skatt avstämd mot skatt baserad på svensk skattesats om 22 procent. De huvudsakliga skattekomponenterna anges nedan.

Belopp i MSEK	2017	2016
Resultat före skatt multiplicerat med nominell skattesats i Sverige	-175	-110
Effekt av utländska verksamheter med skattesats annan än 22 %	-25	-8
Ej avdragsgilla kostnader	-4	-3
Ej skattepliktiga intäkter	8	2
Skattesubventioner i utlandet	12	15
I utlandet övrig erlagd inkomstskatt	-24	-43
Justering av skatt hänförligt till tidigare år	12	3
Förändringar i skattelagstiftning	-3	-
Upplösning av avsättning för aktuell skatt i Kina	53	139
Summa skatt	-145	-2

I utlandet erlagd inkomstskatt avser främst betald inkomstskatt om -19 MSEK (-38) i Kina på utdelning från dotterbolaget i Shanghai till Gränges AB.

Gränges kinesiska dotterbolag har för beskattningsändamål erhållit en preliminär kvalificering som högteknologiskt företag (High and New-Technology Enterprise) för treårsperioden 2016 till 2018. Den preliminära kvalificeringen innebär att bolaget preliminärt betalar 15 procent i skatt istället för den ordinarie skattesatsen om 25 procent för perioden. För att slutligen erhålla den lägre skattesatsen måste bolaget dock för vart och ett av åren uppfylla särskilda krav som ställts av myndigheter i Kina.

Under 2016 redovisades en positiv skatt om 139 MSEK avseende upplösning tidigare avsättning till följd av godkänd klassificering som högteknologiskt företag för den kinesiska verksamheten för treårsperioden 2013-2015.

Inkomstdeklarationen för inkomstår 2016 har under 2017 godkänts och därmed också de särskilda krav för att slutligen få tillgodoräkna sig den lägre skattesatsen om 15 procent för inkomstår 2016. Reserven hänförlig till den ordinarie skattesatsen för 2016 har därmed lösts upp och påverkat posten skatt positivt med 53 MSEK under 2017.

Med hänsyn till svårigheter att för närvarande bedöma huruvida kraven kommer att uppfyllas för 2017 har skatt på den kinesiska verksamheten för räkenskapsåret 2017 baserats på den ordinarie skattesatsen om 25 procent. Avsättningen för den högre skattesatsen uppgår per den 31 december 2017 till 53 MSEK (106).

Skattereformen i USA där bolagsskatten 2018 sänks från 35 procent till 21 procent har påverkat förändringar av uppskjutna skattefordringar med -3 MSEK.

Uppskjuten skatt

Uppskjuten skatt består av koncernens skatteposter som regleras i framtiden. Tabellen nedan specificerar uppskjutna skattefordringar och skatteskulder avseende temporära skillnader mellan bokfört värde för tillgångar och skulder och deras skattemässiga värde.

Uppskjuten skatt på temporära skillnader

Belopp i MSEK	2017			2016		
	Uppskjuten skattefordran (+)	Uppskjuten skatteskuld (-)	Netto uppskjuten skatt	Uppskjuten skattefordran (+)	Uppskjuten skatteskuld (-)	Netto uppskjuten skatt
Materiella anläggningstillgångar	-	-102	-102	1	-56	-54
Immateriella anläggningstillgångar	-	-35	-35	-	-13	-13
Säkringsreserven i eget kapital	-	-4	-4	9	-	9
Pensionsavsättning	17	-9	8	14	-14	0
Övriga långfristiga poster	9	-	9	12	-	12
Summa långfristiga poster	26	-151	-125	35	-82	-47
Kundfordringar	4	-	4	8	-	8
Varulager	6	-	6	6	-	6
Övriga kortfristiga poster	52	-	52	52	-3	49
Summa kortfristiga poster	62	-	62	66	-3	63
Skattemässiga underskottsavdrag	47	-	47	24	-	24
Kvittning	-91	91	0	-61	61	0
Netto uppskjutna skattefordringar (+) / skulder (-)	44	-60	-16	64	-24	40

Uppskjutna skattefordringar avseende skattemässiga underskottsavdrag har beaktats fullt ut då bolaget gjort bedömningen att det kommer att kunna genereras inkomster i framtiden för att dra nytta av dessa underskottsavdrag. Underskottsavdragen uppgår till 215 MSEK (83) den 31 december 2017, varav 172 MSEK inte har någon tidsbegränsning och 43 MSEK är begränsade till att nyttjas inom 10 år.

Förändring av uppskjuten skatt i resultaträkningen

Belopp i MSEK	2017	2016
Förändring av uppskjuten skatt i balansräkningen	-56	23
Förändring av uppskjuten skatt säkringsreserv i övrigt totalresultat	12	-7
Förändring av uppskjuten skatt aktuariella vinster och förluster pensioner i övrigt totalresultat	-4	13
Rörelseförvärv	-1	-
Omräkningseffekter i övrigt totalresultat	5	-2
Förändring av uppskjuten skatt i resultaträkningen	-42	27

15 RESULTAT PER AKTIE

Resultat per aktie är beräknat genom att dividera årets resultat med vägt genomsnittligt antal utestående aktier. För vidare information avseende Gränges aktier se not 27 Aktiekapital.

	2017	2016
Årets resultat (MSEK)	652	498
Vägt genomsnittligt antal utestående aktier, före utspädning	75 370 577	74 703 886
Vägt genomsnittligt antal utestående aktier, efter utspädning	75 440 749	74 913 949
Resultat per aktie före utspädning, SEK	8,65	6,66
Resultat per aktie efter utspädning, SEK	8,64	6,64

I samband med börsnoteringen av Gränges etablerades ett personaloptionsprogram för ledande befattningshavare och nyckelpersoner i bolaget (för mer information se not 8 Personalkostnader). Personaloptionsprogrammet har föranlett en utspädningseffekt om 70 172 (210 063) aktier.

16 IMMATERIELLA ANLÄGGNINGSTILLGÅNGAR

Belopp i MSEK	IT	Goodwill	Kund- relationer	Summa
Bokfört värde 1 januari 2017	17	359	207	584
Anskaffningar	74	0	0	74
Rörelseförvärv	-	31	-	31
Avskrivningar	-1	-	-10	-11
Omräkningsdifferenser	-	-18	-20	-38
Bokfört värde 31 december 2017	91	372	178	640
Anskaffningsvärde 31 december 2017	116	372	190	679
Akkumulerade av- och nedskrivningar	-26	-	-13	-39
Bokfört värde 31 december 2017	91	372	178	640

Belopp i MSEK	IT	Goodwill	Kund- relationer	Summa
Bokfört värde 1 januari 2016	3	6	-	9
Anskaffningar	16	-	-	16
Rörelseförvärv	-	331	196	527
Avskrivningar	-2	-	-3	-6
Omräkningsdifferenser	-	22	14	37
Bokfört värde 31 december 2016	17	359	207	584
Anskaffningsvärde 31 december 2016	42	359	210	612
Akkumulerade av- och nedskrivningar	25	-	-3	-29
Bokfört värde 31 december 2016	17	359	207	584

Nedskrivningsprövning av goodwill

Nedskrivningsprövning för goodwill görs årligen eller löpande under året om en händelse som kan resultera i att nedskrivningsbehov uppstår.

Prognosperioden uppgår till fem år med en genomsnittlig tillväxt om 4,1 procent. Extrapolerade kassaflöden bortom prognosperioden innehåller inte några antaganden om ytterligare tillväxt vilket innebär att kassaflöden från och med år sex är extrapolerade med år fem som bas och därefter beaktas ingen tillväxt.

Kassaflödena har diskonterats till ett nuvärde med tillämpning av en diskonteringsränta beräknad till 7,9 procent per år efter skatt, vilket motsvarar 8,7 procent före skatt för årets prövning. Känslighetsanalyser vid vilken diskonteringsränta respektive vid vilken årlig tillväxt nedskrivningsbehov föreligger har gjorts, vilka visar att det bedöms finnas fallhöjder i de nyttjandevärden som har beräknats. Inga rimliga förändringar av antaganden kring diskonteringsränta eller tillväxttakt skulle medföra nedskrivning av goodwill.

Ingen händelse som indikerar nedskrivningsbehov för det åsatta värdet på förvärvade tillgångar och skulder har inträffat under räkenskapsåret eller efter dess utgång.

Kundrelationer

Kundrelationerna uppstod i samband med USA-förvärvet den 22 augusti 2016. Den förvärvade verksamheten har ett flertal stora kunder som de haft långa relationer med. Kundrelationerna redovisas till verkligt värde vid förvärvstidpunkten och skrivs därefter av linjärt över deras bedömda nyttjandeperiod som är 20 år.

Övrigt

IT avser främst implementeringen av ett nytt affärssystem inom koncernen.

Koncernen kostnadsförde 82 MSEK (73) under 2017 för forskning och utveckling.

17 MATERIELLA ANLÄGGNINGSTILLGÅNGAR

Belopp i MSEK	Mark, mark- anläggningar och byggnader	Maskiner och inventarier	Pågående nyanläggningar	Byggnads- inventarier, fordon etc.	Summa
Ingående balans 1 januari 2017	713	2 428	159	46	3 347
Anskaffningar	0	25	247	12	284
Rörelseförvärv	4	5	0	0	9
Avyttringar	-	-1	-	0	-1
Överförda tillgångar pågående nyanläggningar	19	152	-183	12	0
Nedskrivningar	-	-4	-	-1	-4
Avskrivningar	-40	-291	-	-24	-355
Omräkningsdifferenser	-36	-162	-5	-1	-204
Utgående balans 31 december 2017	661	2 153	218	44	3 076
Anskaffningsvärde 31 december 2017	1 030	4 498	218	214	5 960
Ackumulerade av- och nedskrivningar	-369	-2 345	-	-169	-2 884
Bokfört värde 31 december 2017	661	2 153	218	44	3 076
Ingående balans 1 januari 2016	451	1 071	105	42	1 669
Anskaffningar	0	39	87	12	139
Rörelseförvärv	261	1 392	13	7	1 673
Avyttringar	-	-	-	-	-
Överförda tillgångar pågående nyanläggningar	12	34	-47	0	0
Nedskrivningar	-	-1	-	-	-1
Avskrivningar	-31	-212	-	-15	-258
Omräkningsdifferenser	19	104	1	1	125
Utgående balans 31 december 2016	713	2 428	159	46	3 347
Anskaffningsvärde 31 december 2016	1 041	4 479	159	192	5 871
Ackumulerade av- och nedskrivningar	-329	-2 050	-	-145	-2 524
Bokfört värde 31 december 2016	713	2 428	159	46	3 347

För upplysning om leasingkostnader avseende leasing av materiella anläggningstillgångar, se not 28.

För upplysningar om ställda säkerheter och inteckningar relaterade till materiella anläggningstillgångar, se not 30.

18 VARULAGER

Belopp i MSEK	2017	2016
Råmaterial	499	407
Pågående arbete	547	510
Färdiga varor och handelsvaror	586	532
Avsättning för inkurans	-21	-22
Summa varulager	1 611	1 428

Varulagret värderas till det lägsta av anskaffningsvärde och verkligt värde efter avdrag för försäljningskostnader.

Den utgift för varulagret som kostnadsförts ingår i posten varu- kostnader och uppgick 2017 till 7 396 MSEK (4 374) inklusive föränd- ringen i inkuransavsättningen om 1 MSEK (-6).

19 ÖVERSIKT AV FINANSIELLA INSTRUMENT

2017 Belopp i MSEK	Not	Värderingsnivå	Finansiella instrument till verkligt värde via resultatet	Derivat som ingår i säkrings- redovisning	Finansiella skulder värderade till upp- lupet anskaff- ningsvärde	Lån och fordringar	Summa	Varav ränte- bärande
<i>Anläggningstillgångar</i>								
Långfristiga finansiella fordringar	24, 31	-	-	-	-	33	33	33
Långfristiga derivat	26	2	-	5	-	-	5	-
Summa			-	5	-	33	38	33
<i>Omsättningstillgångar</i>								
Kundfordringar	20	-	-	-	-	1 599	1 599	-
Övriga kortfristiga fordringar	20	-	-	-	-	91	91	-
Kortfristiga derivat	20, 24, 26	2	44	24	-	-	68	0
Likvida medel	21	-	-	-	-	742	742	742
Summa			44	24	-	2 432	2 500	742
<i>Långfristiga skulder</i>								
Långfristiga finansiella skulder	24	-	-	-	2 215	-	2 215	2 215
Långfristiga derivat	26	2	-	3	-	-	3	-
Summa			-	3	2 215	-	2 218	2 215
<i>Kortfristiga skulder</i>								
Kortfristiga finansiella skulder	24	-	-	-	576	-	576	576
Leverantörsskulder	22	-	-	-	986	-	986	-
Övriga kortfristiga skulder	22	-	-	-	2	-	2	-
Kortfristiga derivat	22, 26	2	57	10	-	-	67	-
Summa			57	10	1 564	-	1 631	576
Summa finansiella instrument (fordringar + / skulder -)			-13	16	-3 779	2 465	-1 311	-2 016
<i>2016</i>								
Belopp i MSEK	Not	Värderingsnivå	Finansiella instrument till verkligt värde via resultatet	Derivat som ingår i säkrings- redovisning	Finansiella skulder värderade till upp- lupet anskaff- ningsvärde	Lån och fordringar	Summa	Varav ränte- bärande
<i>Anläggningstillgångar</i>								
Långfristiga finansiella fordringar	24, 31	-	-	-	-	36	36	36
Långfristiga derivat	26	2	-	1	-	-	1	-
Summa			-	1	-	36	37	36
<i>Omsättningstillgångar</i>								
Kundfordringar	20	-	-	-	-	1 392	1 392	-
Övriga kortfristiga fordringar	20	-	-	-	-	103	103	-
Kortfristiga derivat	20, 24, 26	2	27	4	-	-	31	2
Likvida medel	21	-	-	-	-	851	851	851
Summa			27	4	-	2 346	2 377	853
<i>Långfristiga skulder</i>								
Långfristiga finansiella skulder	24	-	-	-	2 888	-	2 888	2 888
Långfristiga derivat	26	2	-	8	-	-	8	-
Summa			-	8	2 888	-	2 895	2 888
<i>Kortfristiga skulder</i>								
Kortfristiga finansiella skulder	24	-	-	-	433	-	433	433
Leverantörsskulder	22	-	-	-	832	-	832	-
Övriga kortfristiga skulder	22	-	-	-	44	-	44	-
Kortfristiga derivat	22, 26	2	56	35	-	-	91	3
Summa			56	35	1 309	-	1 400	436
Summa finansiella instrument (fordringar + / skulder -)			-29	-38	-4 197	2 382	1 881	-2 434

Värdering av finansiella instrument

Koncernen använder följande hierarki för att fastställa det verkliga värdet på finansiella instrument:

Nivå 1: Noterade, ojusterade priser på aktiva marknader för identiska instrument.

Nivå 2: Andra indata än de noterade priser som ingår i nivå 1, vilka är direkt eller indirekt observerbara för instrumentet.

Nivå 3: Icke-observerbara indata som har betydande inverkan på det verkliga värdet för instrumentet.

Valutaterminer

Valutaterminer värderas till verkligt värde genom en diskontering av skillnaden mellan den avtalade terminskursen och den terminskurs som kan tecknas på balansdagen för den återstående kontraktsperioden.

Aluminiumterminer

Aluminiumterminer värderas till verkligt värde genom de observerbara noterade priser på LME (London Metal Exchange) och på SHFE (Shanghai Future Exchange) som finns för likartade tillgångar och skulder.

Räntebärande fordringar och skulder

Verkligt värde för räntebärande fordringar och skulder lämnas i upplysnings syfte och beräknas genom en diskontering av framtida kassaflöden av kapitalbelopp och ränta diskonterade till aktuell marknadsränta. Vid värdering av upplåning till verkligt värde har ursprunglig kreditspread hållits konstant om det inte finns tydliga bevis för att en förändring av koncernens kreditvärdighet har lett till en observerbar förändring av kreditspread. Verkligt värde på upplåning uppgick 2017 till 2 805 MSEK (3 339).

Övriga fordringar och skulder

För övriga fordringar och skulder, vilka har en kortfristig löptid, anses det redovisade värdet reflektera verkligt värde.

Det fanns inga överföringar från en nivå till en annan i värderingshierarkin under 2017 och 2016.

20 KORTFRISTIGA FORDRINGAR

Belopp i MSEK	2017	2016
Kundfordringar	1 599	1 392
Derivat	68	31
Övriga kortfristiga fordringar	91	103
Summa finansiella fordringar	1 758	1 526
Förskott till leverantörer/upplupen intäkt	28	33
Skattefordringar	39	41
Summa kortfristiga fordringar	1 826	1 600

Förändring av reserver för osäkra kundfordringar

Belopp i MSEK	2017	2016
Avsättningar för osäkra fordringar 1 januari	-32	-46
Osäkra fordringar redovisade i resultaträkning	10	15
Utnyttjande under året	1	-1
Omräkningsdifferenser	1	0
Avsättningar för osäkra kundfordringar per 31 december	-19	-32

Kundfordringarnas förfallostruktur

Belopp i MSEK	2017	2016
Ännu ej förfallet	1 105	1 114
Förfallna fordringar 1-30 dagar	293	121
Förfallna fordringar 31-60 dagar	85	63
Förfallna fordringar 61-90 dagar	35	45
Förfallna fordringar över 90 dagar	101	80
Avsättningar för osäkra kundfordringar per 31 december	-19	-32
Kundfordringar redovisat värde 31 december	1 599	1 392

Åldersstrukturen för förfallna skulder har varit relativt stabil över tiden och återspeglar det faktum att Gränges verkar i vissa regioner och marknader där inbetalningar från kunder i allmänhet är något långsamma. De förfallna kundfordringarna är fördelade över hela kundbasen.

Kundförlusterna har historiskt sett varit relativt låga och stabila. Fem kunder utgjorde 20 procent av de totala utestående kundfordringarna per 31 december 2017 (fem kunder utgjorde 34 procent av de totala utestående 2016).

Gränges kundbas beskrivs närmare i not 7.

21 LIKVIDA MEDEL

Belopp i MSEK	2017	2016
Kassa och bank	742	851
Summa likvida medel	742	851

22 ÖVRIGA KORTFRISTIGA SKULDER

Belopp i MSEK	2017	2016
Leverantörsskulder	986	832
Derivat	67	88
Icke räntebärande skulder	2	44
Summa finansiella skulder ej räntebärande	1 055	964
Mervärdesskatt, personalskatt etc.	38	37
Upplupna kostnader	144	113
Personalrelaterade skulder	195	186
Övriga kortfristiga skulder	42	29
Summa övriga kortfristiga skulder	1 474	1 329

23 KAPITALFÖRVALTNING

Gränges kapitalhantering styrs av policys som fastställs av dess styrelse. Kapitalstrukturen är också anpassad för juridiska och skattemässiga överväganden. Bolagets finansiella mål för kapitalförvaltningen innebär att nettoskulden normalt ska vara mellan en till två gånger EBITDA över de senaste tolv månaderna. Gränges hantering av finansiering beskrivs ytterligare i not 24 och not 25. Gränges har för närvarande ingen officiell kreditvärdering.

Belopp i MSEK	2017	2016
Summa räntebärande skulder	2 791	3 324
Summa räntebärande fordringar	33	38
Likvida medel	742	851
Netto räntebärande skulder	2 017	2 434
Avsättning för pensioner	276	288
Nettoskuld	2 292	2 722
Justerad EBITDA	1 303	1 274
Nettoskuld/Justerad EBITDA	1,8	2,1

Justerad EBITDA för 2016 inkluderar uppskattad justerad EBITDA för förvärvade verksamheten i USA som del av Grängeskoncernen för hela året.

24 FINANSIERING OCH RÄNTEBÄRANDE SKULDER

Finansiering

Gränges främsta finansieringskällor är långfristiga lån om 220 MUSD och 670 MSEK. Räntebindningstiden i skuldportföljen var cirka tre månader per den 31 december 2017. Gränges har också en revolving-kreditfacilitet om 1 200 MSEK tillgänglig i flera valutor, med en kvarvarande löptid på tre år. Per 31 december 2017 var kreditfaciliteten utnyttjad med 0 MSEK (470). Gränges har också ett företagscertifikatprogram, vilket var utnyttjat med 300 MSEK vid årsskiftet. Lånefaciliteterna har sedvanliga lånevillkor (covenants), vilka är Nettolåneskuld/EBITDA och räntetäckningsgrad. Per den 31 december 2017 var covenanterna uppfyllda.

Belopp i MSEK	Bokfört värde	
	2017	2016
<i>Långfristiga räntebärande skulder</i>		
Räntebärande lån	2 215	2 888
Summa långfristiga räntebärande skulder	2 215	2 888
<i>Kortfristiga räntebärande skulder</i>		
Räntebärande lån	576	433
Räntebärande derivat	0	3
Summa kortfristiga räntebärande skulder	576	436
Summa räntebärande skulder	2 791	3 324
<i>Räntebärande fordringar</i>		
Långfristiga räntebärande fordringar	33	36
Räntebärande kortfristiga derivat	-	2
Likvida medel	742	851
Summa räntebärande fordringar	774	889
Netto räntebärande skulder	2 017	2 434

Gränges har i samband med nuvarande finansiering ingått sedvanliga förbindelser att inte ställa säkerhet eller på liknande sätt disponera över sin egendom för att ge fordringsägare bättre rätt än de banker som tillhandahåller kreditfaciliteten.

25 FINANSIELL RISK

Finansiell riskhantering

Gränges verkar på global nivå och är exponerat för finansiella risker såsom marknadsrisk i form av valutarisk, råvaruprisrisk och ränterisk samt likviditetsrisk och kreditrisk. Gränges använder derivat och andra finansiella instrument för att minska riskerna i enlighet med koncernens finanspolicy.

Några av Gränges treasuryavdelnings viktigaste uppgifter är att säkerställa koncernens finansiella flexibilitet på kort och lång sikt, samt att övervaka och hantera finansiella risker i samarbete med de operativa enheterna.

Med finansiell risk avses den risk som gäller finansiella instrument. Dessa kan antingen vara säkringsinstrument för den underliggande risken eller i sig ses som en källa till risk. Gränges hanterar de finansiella riskerna på ett icke-spekulativt sätt, det vill säga samtliga transaktioner med finansiella instrument är anpassade för att begränsa verksamhetens finansiella risker.

Valutarisk

Transaktionsexponering

Gränges bedriver en global verksamhet och är därmed exponerad för valutarisk. Den främsta exponeringen härrör från koncernens försäljning och inköp i olika valutor. Valutarisken består dels av risk för fluktuationer i värdet av finansiella instrument, det vill säga för låneinstrument, kundfordringar och leverantörsskulder, dels av valutarisken i förväntade och kontrakterade betalningsflöden. Under 2017 utgjorde Gränges försäljning till länder utanför Sverige 97 procent (98) av den totala försäljningsvolymen och totala nettointäkter i utländska valutor uppgick till 11 140 MSEK (6 942). De största flödesvalutorna var USD, CNY och EUR.

Försäljningspriset på Gränges produkter är uppdelat i en metallprisdelt för aluminiumråvaran och en fabriktionsprisdelt som täcker

kostnaderna för Gränges vidareförädling och marginal. Kostnaden för aluminium förs vidare till kunden genom metallprisklasuler där aluminiumpriset oftast fastställs i samband med leverans. Eftersom priset på både inköp och försäljning av metall i allmänhet fastställs på London Metal Exchange (LME) och är uttryckt i USD uppstår inga materiella valutaexponeringar på metallprisdelen. Fabriktionspriset är till skillnad från metallpriset kontrakterat över en längre tidsperiod vilket innebär en större valutarisk.

Gränges har den största delen av kostnadsbasen för vidareförädling i USD, CNY och SEK medan fabriktionspriset primärt sätts i USD, CNY och EUR. Koncernens känslighet för valutakursfluktuationer före valutasäkringar, dvs. före effekten av valutaderivat, framgår av tabellen nedan.

2016	Förändring, %	Effekt på rörelseresultatet, MSEK
USD/CNY	+/-10%	+/-77
USD/SEK	+/-10%	+/-26
EUR/SEK	+/-10%	+/-64

Transaktionsrisken säkras enligt finanspolicy. Målet för Gränges valutasäkringar är att på kort och medellång sikt minska koncernens exponering mot snabba valutafluktuationer genom att säkra en väl avvägd del av koncernens valutaexponering. Exponering avseende kundorder utan bindande åtaganden säkras upp till 24 månader fram i tiden utifrån rullande prognos där viss del av prognostiserad valutaexponering säkras. Under 2017 var mellan 50–70 procent av det prognostiserade valutabehovet för de kommande 12 månaderna säkrat.

Koncernens samlade utestående valutasäkringar av framtida transaktioner på balansdagen framgår av tabellerna nedan.

Valutakontrakt kopplade till säkring av framtida intäkter och kostnader¹⁾

Löptid 2017-12-31	EUR/SEK		USD/SEK		USD/CNY	
	Sålda volymer MEUR netto	Kurs	Sålda volymer MUSD netto	Kurs	Sålda volymer MUSD netto	Kurs
Kv1 2018	24	9,60	19	8,35	19	6,75
Kv2 2018	16	9,58	12	8,38	18	6,80
Kv3 2018	16	9,67	6	8,35	10	6,92
Kv4 2018	10	9,65	5	8,37	7	6,93
Helår 2019	21	9,73	9	8,15	10	6,79
Summa	87	9,65	51	8,33	64	6,81
2016-12-31						
Helår 2017 och helår 2018	79	9,45	41	8,51	67	6,74

Valutakontrakt avseende metall kopplade till säkring av framtida intäkter och kostnader¹⁾

Löptid 2017-12-31	EUR/SEK		USD/SEK		USD/CNY	
	Sålda volymer MEUR netto	Kurs	Sålda volymer MUSD netto	Kurs	Sålda volymer MUSD netto	Kurs
Kv1-2 2018	-7	9,88	28	7,99	7	6,75
2016-12-31						
Kv1-2 2017	-3	9,61	26	8,55	9	6,72

1) I valutapar där nettot av säkringar är mer än 20 MSEK.

Gränges tillämpar säkringsredovisning för de flesta säkringar av framtida transaktioner, antingen kassaflödessäkring eller säkring av verkligt värde av bindande åtaganden. De olika typerna av säkringar beskrivs i not 26.

Omräkningsexponering

Då SEK är rapporteringsvaluta för koncernen är Gränges exponerad för valutarisk vid omräkning av nettoinvesteringar i utlandsverksamheter. Det avser främst CNY och USD, där omräkningsexponering per den 31 december 2017 uppgår till 2 843 MSEK (2 755). Gränges säkrar inte denna exponering.

Råvaruprisrisk

Aluminium handlas huvudsakligen på London Metal Exchange (LME) men även på Shanghai Future Exchange (SHFE). För Gränges påverkas priserna på metallinköp av fluktuationer i marknadspriset på aluminium på LME och SHFE. Den ledande principen är att Gränges skall, när så är möjligt, undvika att vara exponerad mot förändringar i LME-priset eller andra referenspriser såsom SHFE-priset. Gränges minskar denna risk i första hand genom att länka priserna från metalleverantörerna gentemot priserna mot kunderna. I tillägg till detta ingås terminkontrakt på aluminium på LME och SHFE inom fastställda gränser för att minska prisrisken i samband med order och värdet av osåld metall i lager.

Gränges har normalt en viss lagernivå där priset till kunder inte har fastställts. Den del av lagret där priset inte har fastställts mot kund säkras med finansiella instrument. Per den 31 december 2017 hade Gränges nettoålt 11 500 ton (15 875) aluminium för säkring på LME och 7 500 ton (7 000) för säkring på SHFE.

Ränterisk

Gränges ränterisk är främst relaterad till koncernens räntebärande skulder och tillgångar. Gränges främsta finansieringskällor ger möjligheten att låna med räntevillkor på en, två, tre eller sex månaders löptid. Genomsnittlig löptid per 31 december 2017 var tre månader (två månader). Gränges inlåning löper med rörlig ränta. Ränterisken har inte säkrats med finansiella instrument under 2017 av Gränges.

Likviditetsrisk

Likviditetsrisk är risken att Gränges inte kan fullgöra sina betalningsförpliktelser. Gränges finanspolicy stipulerar mätetal för att säkerställa att likviditeten är tillräcklig i koncernen. Kassaflödet från den löpande verksamheten förvaltas operativt på Gränges koncernnivå och Gränges följer likviditetsflöden på kort och lång sikt genom rapportering. Tabellen nedan visar förfallostrukturen för Grängeskoncernens avtalsenliga finansiella skulder. Beloppen gäller icke-diskonterade framtida kassaflöden, och kan därför avvika från redovisade siffror. Samtliga rörliga ränteflöden har beräknats med den räntesats som gäller på balansdagen och samtliga framtida kassaflöden i utländsk valuta är omräknade till SEK med vid årsbokslutet gällande balansdagskurs. I tabellen ingår även derivat som redovisas som tillgångar på balansdagen, eftersom derivat kan inkludera såväl positiva som negativa kassaflöden och det verkliga värdet varierar över tiden. De finansiella skulderna hanteras genom kassaflödet från rörelsen, likvida och räntebärande tillgångar samt vid behov befintliga kreditfaciliteter.

forts. not 25

2017 Belopp i MSEK	Bokfört värde	Avtalsenliga kassaflöden	< 1 år	1-2 år	2-4 år	> 4 år
Övriga räntebärande skulder	2 791	3 034	656	516	1 650	212
Leverantörsskulder	986	986	986	-	-	-
Övriga kortfristiga skulder	2	2	2	-	-	-
Nettoreglerade derivat ¹⁾ – aluminiumderivat	-12	-	-	-	-	-
Inflöde	-	-27	-27	-	-	-
Utflöde	-	39	39	-	-	-
Bruttoreglerade derivat ¹⁾ – valutaderivat	-15	-	-	-	-	-
Inflöde	-	-3 534	-3 160	-374	-	-
Utflöde	-	3 519	3 147	372	-	-
Summa	3 752	4 019	1 643	514	1 650	212

2016 Belopp i MSEK	Bokfört värde	Avtalsenliga kassaflöden	< 1 år	1-2 år	2-4 år	> 4 år
Övriga räntebärande skulder	3 321	3 652	535	918	2 200	-
Leverantörsskulder	832	832	832	-	-	-
Övriga kortfristiga skulder	44	44	44	-	-	-
Nettoreglerade derivat ¹⁾ – aluminiumderivat	0	-	-	-	-	-
Inflöde	-	-15	-15	-	-	-
Utflöde	-	15	15	-	-	-
Bruttoreglerade derivat ¹⁾ – valutaderivat	66	-	-	-	-	-
Inflöde	-	-3 356	-3 045	-311	-	-
Utflöde	-	3 423	3 105	318	-	-
Summa	4 263	4 595	1 470	924	2 200	-

1) Inklusive derivat som redovisas som tillgångar.

Kreditrisk

Hantering av kreditrisk relaterade till kundfordringar och övriga rörelsefordringar hanteras som en del av affärsrisken och övervakas kontinuerligt av de operativa enheterna. Gränges kunder är också spridda över olika länder och geografiska marknader. Kreditförlusterna har historiskt varit låga på grund av relativt finansiellt starka kunder samt strikta kreditrutiner. Gränges kreditrisk relaterad till andra finansiella instrument hanteras genom att välja finansiella motparter med god kreditrating och genom att minimera risken per motpart. Gränges har också ingått sedvanliga avtal med finansiella motparter, som till exempel ISDA-avtal.

Känslighetsanalys

De finansiella instrumenten i Grängeskoncernen är exponerade för olika slag av marknadsrisk som kan påverka resultaträkningen eller eget kapital. Finansiella instrument, särskilt derivat, används som medel för säkring av både finansiell och operativ exponering.

Tabellen nedan visar en partiell analys av känsligheten av finansiella instrument, där den isolerade effekten av varje typ av risk på resultaträkningen och på övrigt totalresultat beräknas. Detta görs på grundval av en vald hypotetisk förändring av marknadspriser eller priser i balansräkningen per 31 december. I enlighet med IFRS omfattar analysen endast finansiella instrument och är inte avsedd att ge en fullständig översikt över koncernens marknadsrisk, till exempel:

- För valutasäkringar av ingångna avtal kommer förändringar i verkligt värde på säkringsinstrumentet påverka resultaträkningen, medan förändringar i verkligt värde på det underliggande säkrade kontraktet som kompenseras av säkringsinstrumentet inte kommer att visas då detta inte är ett finansiellt instrument.
- Om en av parametrarna ändras kommer analysen inte ta hänsyn till eventuella samband med andra parametrar.
- Finansiella instrument utställda i enheternas funktionella valuta utgör inte någon valutarisk och ingår därför inte i denna analys. Av samma skäl ingår inte heller valutaexponeringen vid omräkning av sådana finansiella instrument till presentationsvalutan.

Generellt förväntas effekten på resultaträkningen och övrigt totalresultat av finansiella instrument som visas i tabellen nedan uppväga effekterna av de säkrade posterna där finansiella instrument ingår i ett säkringsförhållande.

Redovisningseffekter av förändringar i marknadsrisk klassificeras till resultaträkning och övrigt totalresultat beroende på var effekten av förändringar i verkligt värde ska redovisas inledningsvis. Effekter som redovisas i resultaträkningen kommer också att påverka övrigt totalresultat utöver de siffror som presenteras i tabellen.

Belopp i MSEK	Redovisningseffekter före skatt på			
	Resultaträkningen		Övrigt totalresultat	
	2017	2016	2017	2016
Ränterisk: +/-100 bp parallellförskjutning av räntekurvorna, samtliga valutor	-/+20	-/+25	-	-
Valutarisk: +/-10 % förändring i FX-kurs, USD/SEK	-/+3	-/+2	-/+31	-/+28
Valutarisk: +/-10 % förändring i FX-kurs, EUR/SEK	0	-/+3	-/+70	-/+60
Valutarisk: +/-10 % förändring i FX-kurs, CNY/USD	0	0	-/+37	-/+47
Prisrisk: +/-20 % förändring i LME-priser	-/+82	-/+81	+/-11	+/-9

26 DERIVATINSTRUMENT OCH SÄKRINGSÅTGÄRDER

Tabellen nedan visar det verkliga värdet av samtliga utestående derivatinstrument grupperade efter hanteringen i de finansiella rapporterna.

Derivat och säkring

Belopp i MSEK	2017		2016	
	Tillgångar (+)	Skulder (-)	Tillgångar (+)	Skulder (-)
Kassaflödessäkringar				
Valutaterminer, valutaswappar	26	-13	4	-43
Aluminiumterminer	3	0	1	0
Summa	29	-13	5	-43
Säkring av verkligt värde				
Valutaterminer, valutaswappar	6	-7	4	-17
Aluminiumterminer	22	-39	12	-14
Summa	28	-46	15	-31
Övriga derivat - förändringar i verkligt värde redovisade i resultatet				
Valutaterminer, valutaswappar	15	-11	11	-24
Aluminiumterminer	1	0	1	0
Summa	16	-11	12	-24
Summa derivat	73	-70	32	-99

Kassaflödessäkringar

Gränges köp av terminskontrakt för aluminium på LME samt valuta-terminer är identifierade som säkringsinstrument i kassaflödessa-kringar. Alla derivat som klassificerats som säkringsinstrument i kassaflödessa-kringar redovisas till verkligt värde i balansräkningen. Förändringar i verkligt värde redovisas i övrigt totalresultat och ackumuleras i säkringsreserven i eget kapital och återförs till resultaträkningen när kassaflödena som säkrats redovisas i resultaträkningen.

Ingen vinst eller förlust har bokförts i resultaträkningen till följd av ineffektiv säkring under 2017 och 2016. Alla förväntade kassaflöden som har säkrats under 2017 kvalificerar fortfarande för säkringsredovisning.

Utvecklingen av säkringsreserven

Belopp i MSEK	2017	2016
Ingående säkringsreserv före skatt	-38	-5
Omklassificerat till resultaträkningen	31	8
Värdetförändring under året	22	-41
Utgående säkringsreserv före skatt	16	-38
Uppskjuten skatt säkringsreserv	-4	9
Utgående säkringsreserv efter skatt	12	-29

En positiv säkringsreserv innebär positiv redovisning i resultaträkningen i framtiden. Ackumulerade säkringsvinster och förluster från kassaflödessa-kringar som redovisas i säkringsreserven per den 31 december 2017 och förväntas redovisas i resultaträkningen (före skatt) med 14 MSEK för 2018 och 2 MSEK efter 2018.

Verkligtvärdesäkring

Gränges säljer aluminiumterminskontrakt för att säkra värdet av lager. I de fall det finns en valutarisikexponering ingås även valuta-derivat. Metall- och valutaderivatet utgör då tillsammans säkringsinstrumentet i säkring av verkligt värde. Vinst/förlust på säkrade objekt samt säkringsinstrument redovisas som valutavinst och -förlust i resultaträkningen och värdet på lagren justeras med förändringar i verkligt värde på den säkrade risken. Förluster på säkringsinstrument uppgick 2017 till -2 MSEK (-17) och vinster på den säkrade posten som är hänförlig till den säkrade risken uppgick 2017 till 2 MSEK (17).

Kvittning

Finansiella tillgångar och skulder som omfattas av rättsliga rambindande avtal om kvittning eller liknande avtal avser för koncernen enbart derivat. Gränges har tecknat ISDA-avtal med relevanta finansiella motparter.

Belopp i MSEK	Brutto-belopp	Kvittning	Netto-belopp i balansräkningen	Derivat som inte avses att netto-regleras	Säkerheter erhållna/ställda	Netto-belopp
2017						
Derivat-tillgångar	73	-	73	50	-	23
Derivat-skulder	-70	-	-70	-50	-	-20
2016						
Derivat-tillgångar	32	-	32	26	-	6
Derivat-skulder	-99	-	-99	-26	-	72

27 AKTIEKAPITAL

	2017	2016
Antal aktier vid årets ingång	75 155 386	74 639 386
Nyemission	362 000	516 000
Antal aktier vid årets utgång	75 517 386	75 155 386
MSEK	2017	2016
Aktiekapital vid årets ingång	101	100
Nyemission	0	1
Aktiekapital vid årets utgång	101	101
MSEK	2017	2016
Övrigt tillskjutet kapital vid årets ingång	33	-
Nyemission	16	33
Övrigt tillskjutet kapital vid årets utgång	49	33

Enligt bolagsordningen för Gränges AB ska aktiekapitalet uppgå till lägst 80 000 000 SEK och högst 320 000 000 SEK. Antalet aktier ska uppgå till lägst 32 000 000 och högst 128 000 000.

På grund av utnyttjande av 362 000 optioner inom koncernens incitamentsprogram LTI 2014 (se not 8 för ytterligare information) har nyemission gjorts under året. Eget kapital har totalt ökat med 16 MSEK (34), varav aktiekapital 0 MSEK (1) och antal aktier med 362 000 (516 000) i samband med årets utgivna aktier.

Aktiekapitalet i Gränges per 31 december 2017 uppgår till 101 MSEK, fördelat på 75 517 386 aktier, var och en med ett kvotvärde om 1,339775 kronor.

Aktiekapitalet utgörs av ett aktieslag. För vinst per aktie och utspädningsseffekt se not 15 Resultat per aktie.

28 LEASING

Koncernen har inte några avtal som klassificeras som finansiell leasing, vilket främst beror på att koncernen äger i princip alla sina produktionslokaler och produktionsmaskiner. Operationell leasing är främst hänförlig till för verksamhetens normala avtal avseende lagerhållning, kontorslokaler och kontorsutrustning samt uthyrning av industrilokaler i Finspång, Sverige.

Operationell leasing – leasetagare

Framtida minimileaseavgifter avseende leasingavtal och övriga hyresavtal i egenskap av leasetagare hänförliga till icke uppsägningsbara avtal är per balansdagen fördelade över följande förfallotidpunkter:

Belopp i MSEK	Mark och byggnader		Maskiner och inventarier		Byggnadsinventarier och fordon		Övriga tillgångar		Summa	
	2017	2016	2017	2016	2017	2016	2017	2016	2017	2016
Inom ett år	-8	-6	-5	-7	-6	-14	-	-	-19	-27
Inom 2–5 år	-31	-19	-18	-19	-18	-26	-	-	-67	-64
Senare än 5 år	-12	-9	-	-5	0	-4	-	-	-13	-17
Summa framtida leasingkostnader	-52	-34	-23	-31	-24	-44	-	-	-99	-108

Periodens kostnadsförda leasingavgifter framgår av not 11.

Operationell leasing – leasegivare

Framtida minimileaseavgifter avseende leasingavtal och övriga hyresavtal i egenskap av leasegivare hänförliga till icke uppsägningsbara avtal är per balansdagen fördelade över följande förfallotidpunkter:

Belopp i MSEK	Mark och byggnader		Maskiner och inventarier		Byggnadsinventarier och fordon		Övriga tillgångar		Summa	
	2017	2016	2017	2016	2017	2016	2017	2016	2017	2016
Inom ett år	20	20	-	-	-	-	-	-	20	20
Inom 2–5 år	19	34	-	-	-	-	-	-	19	34
Senare än 5 år	0	0	-	-	-	-	-	-	0	0
Summa framtida leasingintäkter	40	54	-	-	-	-	-	-	40	54

Periodens intäktsförda hyresintäkter uppgick till 21 MSEK (21).

29 FÖRVÄRV

Noranda

Förvärvsanalysen avseende förvärvet av Noranda Aluminum Holding Corporations verksamhet i USA som presenterades i årsredovisningen för 2016 har fastställts under 2017 utan justeringar.

Getek

Som en del av strategin för att stärka bolagets ledande ställning inom utveckling av material för lödda värmväxlare har Gränges förvärvat 51 procent av produktionsbolaget Getek GmbH från Erbslöh Aluminium GmbH, som äger resterande 49 procent av bolaget. Getek har två produktionsanläggningar, en i Tyskland och en i Frankrike. Företaget tillverkar aluminiumgöt genom avancerad sprayformningsteknik och tekniken är väl lämpad för Gränges nästa generations material för värmväxlare.

Investeringen klassificeras som en gemensam verksamhet och Gränges redovisar tillgångar, skulder, intäkter och kostnader i förhållande till ägd andel. Investeringen ingår i Gränges finansiella rapporter från och med 6 oktober 2017.

Förvärvsanalys Getek

	MEUR	MSEK
Anläggningstillgångar	0,9	9
Övriga omsättningstillgångar, exklusive likvida medel	0,7	7
Likvida medel	0,1	1
Övriga kortfristiga skulder	0,2	2
Netto identifierbara tillgångar och skulder	1,5	14
Goodwill	3,2	31
Förvärvspris	4,6	44
Överförd ersättning för förvärvet	-4,4	-43
Likvida medel i förvärvat verksamhet	0,1	1
Påverkan på koncernens likvida medel	-4,3	-42
Ytterligare förvärvspris att betala	-0,2	-2

Bruttovärdet för förvärvade fordringarna avviker inte väsentligen från bokfört värde. Goodwill är huvudsakligen hänförligt till avancerad sprayformningsteknik, väl lämpad för nästa generations material för värmväxlare. Förvärvets påverkan på koncernens resultaträkning från 6 oktober till 31 december 2017 är mindre än 1 MSEK. Om förvärvet hade konsoliderats från och med 1 januari 2017 bedöms resultat-effekten ha uppgått till mindre än 1 MSEK. Förvärvet har inte lett till några väsentliga transaktionskostnader för Gränges.

Norca

Norca Heat Transfer LLC ("Norca"), där Gränges ägde 50 procent till januari 2018, har administrerat import och distribution av Gränges värmväxlar material från produktionsanläggningarna i Finspång och Shanghai till kunder i Nord- och Sydamerika. Per den 2 januari 2018 förvärvade Gränges resterande 50 procent av Norca till ett förvärvspris om 4 MUSD. Gränges kommer från 2018 att samordna distributionen på den nordamerikanska marknaden genom Gränges Americas.

Preliminär förvärvsanalys Norca

	MEUR	MSEK
Omsättningstillgångar, exklusive likvida medel	59,8	482
Likvida medel	7,1	57
Räntebärande skulder	24,5	197
Övriga kortfristiga skulder	34,5	278
Netto identifierbara tillgångar och skulder	8,0	64
Förvärvspris	8,0	64
Överförd ersättning för förvärvet	-4,0	-32
Verkligt värde av innehav i joint ventures	-4,0	-32
Totalt förvärvspris	-8,0	-64

Den förvärvade verksamheten kommer från och med 2018 konsolideras enligt förvärvsmetoden. Norca Heat Transfer var fram tills förvärvet klassificerat som ett joint venture och konsoliderat enligt kapitalandelsmetoden. Enligt kapitalandelsmetoden är innehav i joint ventures initialt upptagna till anskaffningsvärde i koncernens balansräkning. Anskaffningsvärdet ökar eller minskar med resultatandel från joint ventures och övrigt totalresultat från joint ventures efter förvärvsdagen. Koncernens resultatandel redovisas i posten Resultatandel från joint ventures i resultaträkningen och i posten Innehav i joint ventures i balansräkningen. Enligt förvärvsmetoden redovisas tillgångar, skulder, intäkter och kostnader i förhållande till ägd andel.

Norca distribuerar endast produkter från Gränges, vilket innebär att varulagret i Norca endast består av produkter från Gränges. Vid konsolidering enligt kapitalandelsmetoden elimineras 50 procent av internvinst och redovisas inom resultatandel från joint ventures. Vid konsolidering enligt förvärvsmetoden elimineras 100 procent av internvinst och redovisas inom Varukostnader.

Bruttovärdet för förvärvade fordringarna avviker inte väsentligen från bokfört värde. Om förvärvet hade konsoliderats från och med 1 januari 2017 bedöms koncernens nettoomsättning ökat med 386 MSEK och årets resultat minskat med -5 MSEK. Förvärvet har inte lett till några väsentliga transaktionskostnader för Gränges.

Redovisad vinst till följd av omvärdering till verkligt värde beräknas uppgå till 15 MSEK och kommer under 2018 att redovisas på raden resultat från joint ventures i resultaträkningen.

30 STÄLLDA SÄKERHETER, GARANTIER OCH EVENTUALFÖRPLIKTELSE

Ställda säkerheter

Belopp i MSEK	2017	2016
Fastighetsinteckningar	15	15
Åtagande som omfattas av fastighetsinteckningar	1	1

Eventualförpliktelser

Belopp i MSEK	2017	2016
Garantiåtagande PRI Pensionsgaranti	2	2
Garanti för arbetsskadeförsäkring	7	7
Garanti för banklån i Norca Heat Transfer LLC	170	-
Summa eventualförpliktelser	178	9

Gränges har i samband med tecknande av den nya finansieringen som beskrivs i not 24 ingått sedvanlig förbindelse att inte ställa säkerhet eller på liknande sätt disponera över sin egendom för att ge fordringsägare bättre rätt än de banker som tillhandahåller kreditfaciliteterna.

Tvister

I den löpande affärsverksamheten uppstår från tid till annan tvister med motparter där bolaget löpande gör bedömningar och avsättningar vid behov i räkenskaperna. För närvarande är koncernen inte

part i någon större rättstvist som bedöms kunna väsentligen påverka räkenskaperna negativt.

Miljöfrågor

Koncernen har under en längre tid haft industriell tillverkning på anläggningar i Finspång, Västerås och Upplands Väsby. Mot bakgrund av den allmänna genomgången av potentiellt förorenade områden i Sverige som genomförs av Naturvårdsverket och länsstyrelserna kan Gränges komma att bli inblandade i granskningar och utredningar rörande anläggningar där det historiskt bedrivits industriell tillverkning. Exempelvis har industriell tillverkning bedrivits av olika aktörer på Gränges anläggning i Finspång sedan 1500-talet. Det finns för närvarande inga pågående ansvarsärenden i dessa avseenden.

Joint venture Norca

Gränges har ett avtalsenligt åtagande att ersätta Norca för eventuella förluster i samband med inkurant lager som innehåses av Norca. Vidare har Gränges ett åtagande att täcka eventuella kundförluster som inte omfattas av kreditförsäkring. Gränges har historiskt inte haft några större kostnader för dessa antaganden. Gränges har under 2017 haft kostnader uppgående till -4 MSEK (-5) för inkurant lager samt kostnader uppgående till -3 MSEK (-) för osäkra kundfordringar hos Norca.

Under 2017 ställde Gränges ut en garanti för ett banklån i Norca. Banklånet betalades den 2 januari 2018 och garantin upphörde på samma gång.

31 TRANSAKTIONER MED NÄRSTÅENDE

Gränges har en ägarandel på 50 procent i två joint ventures, Norca Heat Transfer LLC och Shanghai Gränges Moriyasu Aluminium Co Ltd. Gränges redovisar dessa två joint ventures enligt kapitalandelsmetoden (se not 6) och transaktioner med dem specificeras i tabellen nedan.

Belopp i MSEK	2017	2016
Transaktioner med joint ventures		
Försäljning	751	961
Övriga intäkter och kostnader	3	-53
Räntebärande fordringar (långfristiga)	33	36
Kundfordringar	255	179
Räntefria skulder	8	4

Intern handel inom koncernen genomförs i enlighet med särskilda avtal på armlängds avstånd och gemensamma kostnader i Gränges är fördelade mellan koncernbolagen i enlighet med fördelningsformler beroende på de olika typerna av utgifter. Det finns inga övriga transaktioner med närstående. För information om ersättningar och förmåner till nyckelpersoner i ledande ställning, se not 8.

32 AVSTÄMNING MELLAN INGÅENDE OCH UTGÅENDE BALANS FÖR SKULDER VARS KASSAFLÖDE REDOVISAS I FINANSIERINGSVERKSAMHETEN

	Ingående balans per 1 januari 2017	Kassaflöde	Ej kassaflödespåverkande poster		Utgående balans per 31 december 2017
			Valutakurs-differenser	Förändring i periodiserade lånekostnader	
Räntebärande skulder	3 324	-362	-174	4	2 791

33 HÄNDELSER EFTER BALANSDAGEN

Den 2 januari 2018 förvärvade Gränges återstående 50 procent av Norca Heat Transfer LLC ("Norca"). För mer information se not 29.

Inga väsentliga händelser i övrigt har inträffat efter årets utgång.

ALTERNATIVA NYCKELTAL

Gränges använder sig av de alternativa nyckeltalen Avkastning på sysselsatt kapital, Nettoskuld och Soliditet. Gränges anser att dessa nyckeltal är användbara för läsare av de finansiella rapporterna som ett komplement till andra nyckeltal för att bedöma möjlighet till utdelning, att genomföra strategiska investeringar samt att bedöma koncernens möjligheter att leva upp till finansiella åtaganden. Vidare använder Gränges nyckeltalen justerat rörelseresultat och justerad EBITDA vilket är mått som Gränges betraktar som relevanta för investerare som vill förstå resultatgenereringen exklusive jämförelsestörande poster. För definitioner av nyckeltalen se sidan 105.

Belopp i MSEK	2017	2016
Justerat rörelseresultat		
Rörelseresultat	917	559
Jämförelsestörande poster	16	128
Justerat rörelseresultat	933	687
Justerad EBITDA		
Justerat rörelseresultat	933	687
Avskrivningar	370	265
Justerad EBITDA	1 303	952
Avkastning på sysselsatt kapital		
Summa tillgångar exklusive likvida medel och räntebärande fordringar, genomsnitt rullande 12 månader	7 111	5 054
Icke räntebärande skulder, genomsnitt rullande 12 månader	-1 810	-1 335
Pensioner, genomsnitt rullande 12 månader	280	212
Sysselsatt kapital	5 581	3 930
Justerat rörelseresultat	933	687
Avkastning på sysselsatt kapital, %	16,7	17,5
Nettoskuld/Justerad EBITDA		
Likvida medel och räntebärande fordringar	-775	-889
Räntebärande skulder	2 791	3 324
Pensioner	276	286
Nettoskuld	2 292	2 722
Justerad EBITDA	1 303	952
Uppskattad justerad EBITDA för förvärvade verksamheten i USA som del av Grängeskoncernen 1 januari–21 augusti 2016	-	322
Nettoskuld/Justerad EBITDA	1,8	2,1
Soliditet		
Eget kapital	3 322	2 942
Summa tillgångar	8 005	7 950
Soliditet, %	41,5	37,0

MODERBOLAGETS RESULTATRÄKNING

Belopp i MSEK	Not	2017	2016
Nettoomsättning	3	219	119
Personalkostnader	7	-84	-63
Övriga rörelsekostnader	4, 5, 6	-156	-115
Avskrivningar och nedskrivningar	11, 12	-27	-18
Rörelseresultat		-47	-77
Resultat från finansiella poster			
Utdelning från dotterbolag		378	757
Finansiella intäkter	8	117	54
Finansiella kostnader	9	-103	-59
Finansiella poster		391	751
Resultat efter finansiella poster		344	674
Bokslutsdispositioner			
Förändring av överavskrivningar		-25	-46
Koncernbidrag		90	132
Skatt på årets resultat	10	-23	-42
Årets resultat		385	718

I moderbolaget finns inga poster som redovisas som övrigt totalresultat varför summa totalresultat överensstämmer med årets resultat.

MODERBOLAGETS BALANSRÄKNING

Belopp i MSEK	Not	2017	2016
TILLGÅNGAR			
Anläggningstillgångar			
Materiella anläggningstillgångar	11	217	214
Immateriella anläggningstillgångar	12	159	170
Andelar i koncernföretag	13	1 160	1 093
Fordringar hos koncernföretag		2 344	2 204
Räntebärande fordringar		33	36
Andra långfristiga fordringar	10	13	11
Summa anläggningstillgångar		3 925	3 728
Kortfristiga fordringar			
Kundfordringar		4	4
Fordringar hos koncernföretag		147	573
Övriga fordringar		84	65
Förutbetalda kostnader och upplupna intäkter		7	4
Summa kortfristiga fordringar		242	647
Likvida medel			
Kassa och bank		106	182
Summa likvida medel		106	182
Summa omsättningstillgångar		348	828
SUMMA TILLGÅNGAR		4 273	4 557
EGET KAPITAL OCH SKULDER			
Bundet eget kapital			
Aktiekapital		101	101
Fond för utvecklingsavgifter		6	5
Summa bundet eget kapital		107	106
Fritt eget kapital			
Överkursfond		16	33
Balanserad vinst		765	195
Årets resultat		385	718
Summa fritt eget kapital		1 166	946
Summa eget kapital		1 273	1 052
Obeskattade reserver			
Överavskrivningar		80	55
Summa obeskattade reserver		80	55
Avsättningar			
Avsättning för pensioner	14	22	22
Summa avsättningar		22	22
Långfristiga skulder			
Räntebärande skulder	15	2 215	2 888
Övriga långfristiga skulder		3	5
Summa långfristiga skulder		2 218	2 893
Kortfristiga skulder			
Räntebärande skulder	15	548	372
Leverantörsskulder		14	13
Övriga skulder		68	86
Upplupna kostnader och förutbetalda intäkter	16	50	64
Summa kortfristiga skulder		680	536
Summa skulder		3 000	3 505
SUMMA EGET KAPITAL OCH SKULDER		4 273	4 557

MODERBOLAGETS FÖRÄNDRING AV EGET KAPITAL

Belopp i MSEK	Aktiekapital	Fond för utvecklingsavgifter	Överkursfond	Balanserad vinst	Årets resultat	Summa eget kapital
Ingående balans per 1 januari 2016	100	–	–	94	254	449
Vinstdisposition enligt beslut av årsstämman:						
Balanseras i ny räkning	–	–	–	254	–254	–
Utdelning	–	–	–	–149	–	–149
Årets resultat	–	–	–	718	–	718
Förändring fond för utvecklingsavgifter	–	5	–	–5	–	–
Personaloptionsprogram	–	–	–	1	–	1
Nyemission	1	–	33	–	–	33
Utgående balans per 31 december 2016	101	5	33	195	718	1 052
Ingående balans per 1 januari 2017	101	5	33	195	718	1 052
Vinstdisposition enligt beslut av årsstämman:						
Balanseras i ny räkning	–	–	–33	751	–718	–
Utdelning	–	–	–	–180	–	–180
Årets resultat	–	–	–	–	385	385
Förändring fond för utvecklingsavgifter	–	0	–	–0	–	–
Nyemission	0	–	16	–	–	16
Utgående balans per 31 december 2017	101	6	16	765	385	1 273

Enligt bolagsordningen för Gränges AB ska aktiekapitalet uppgå till lägst 80 000 000 SEK och högst 320 000 000 SEK. Antalet aktier ska vara lägst 32 000 000 och högst 128 000 000. Aktiekapitalet utgörs av ett aktieslag.

På grund av utnyttjande av 362 000 teckningsoptioner inom ramen för koncerns incitamentsprogram LTI 2014 (se not 8 för ytterligare information) har nyemission gjorts under året. Eget kapital har ökat med 16 MSEK och antalet aktier med 362 000 aktier till följd av nyemissionen.

Aktiekapitalet i Gränges per 31 december 2017 uppgår till 101 MSEK fördelat på 75 517 386 aktier, var och en med ett kvotvärde om 1,339775 SEK. Gränges har endast ett aktieslag.

Utdelning per aktie uppgick till 2,40 SEK (2,00) under 2017.

MODERBOLAGETS KASSAFLÖDESANALYS

Belopp i MSEK	Not	2017	2016
Rörelseresultat		-47	-77
Avskrivningar och nedskrivningar		27	18
Förändring i rörelsekapital m.m.		-55	2
Betalda inkomstskatter		-3	-5
Kassaflöde från den löpande verksamheten		-79	-63
Investeringar i materiella och immateriella anläggningstillgångar	11, 12	-17	-179
Investeringar i koncernföretag	13	-67	-671
Kassaflöde från investeringsverksamheten		-84	-850
Betald utdelning till aktieägare		-180	-149
Nyemission		16	34
Erhållen utdelning från dotterbolag		359	719
Betalda/erhållna räntor		-1	2
Upptagna lån		831	3 277
Amortering		-1 164	-1 224
Finansiella koncernmellanhavanden		224	-1 670
Kassaflöde från finansieringsverksamheten		86	989
Årets kassaflöde		-77	75
Likvida medel per den 1 januari		182	106
Årets kassaflöde		-77	75
Likvida medel per den 31 december		106	182

NOTER – FINANSIELLA RAPPORTER MODERBOLAGET

1 REDOVISNINGSPRINCIPER

Årsredovisningen för moderbolaget är upprättad i enlighet med Årsredovisningslagen och RFR 2 Redovisning för juridiska personer. Enligt RFR 2 ska moderbolaget tillämpa samtliga av EU antagna International Financial Reporting Standards (IFRS) och uttalanden så långt detta är möjligt inom ramen för Årsredovisningslagen, Tryggandelagen och med hänsyn till sambandet mellan redovisning och beskattning. Ändringar i RFR 2 har inte haft någon väsentlig påverkan på moderbolagets finansiella rapporter.

En redogörelse för Grängeskongcernens redovisningsprinciper återfinns i kongcernens not 4 Redovisningsprinciper. De huvudsakliga skillnaderna mellan redovisningsprinciperna som tillämpas i Grängeskongcernen och moderbolaget beskrivs nedan.

Grängeskongcernen tillämpar IAS 19 Ersättningar till anställda i kongcernens finansiella rapportering. Moderbolaget tillämpar tryggandelagens bestämmelser vilket innebär skillnader vid redovisning av förmånsbestämda pensionsplaner.

Moderbolaget redovisar skillnaden mellan redovisningsmässiga avskrivningar och skattemässigt gjorda avskrivningar som ackumulerade överavskrivningar, vilka ingår i obeskattade reserver.

Kongcernbidrag erhållna från dotterbolag redovisas som bokslutsdispositioner.

2 FINANSIELL RISKHANTERING

Gränges finansiella risker övervakas på kongcernnivå, se noter till kongcernens finansiella rapporter, not 25 Finansiell risk.

Moderbolaget tillämpar säkringsredovisning på den riskexponering som uppstår i samband med derivattransaktioner med Gränges Sweden AB genom att ingå motverkande derivat. Då säkringsredovisning tillämpas och relationerna förväntas vara mycket effektiv redovisas inte några orealiserade värdeförändringar på derivaten.

Utöver dessa innehar moderbolaget ett fåtal egna säkringar till ett obetydligt värde per bokslutsdagen.

3 NETTOOMSÄTTNINGENS FÖRDELNING PER VERKSAMHETSGREN

Belopp i MSEK	2017	2016
Intra-group service charges	95	73
Hysesintäkter	31	30
Forskning och utveckling	40	16
Licensintäkter	49	0
Övrigt	5	1
Summa nettoomsättning fördelning per verksamhetsgren	219	119

4 JÄMFÖRELSESTÖRANDE POSTER

Belopp i MSEK	2017	2016
Förvärvskostnader	–	–22
Stängningskostnader för säljbolag i USA	–8	–
Summa jämförelsestörande poster	–8	–22

5 OPERATIONELL LEASING

Operationell leasing – leasetagare

Framtida minimileaseavgifter avseende leasingavtal i egenskap av leasetagare hänförliga till icke uppsägningsbara avtal är per balansdagen fördelade över följande förfallotidpunkter:

Belopp i MSEK	2017	2016
Inom ett år	–4	–2
Senare än ett år men inom fem år	–15	–3
Senare än fem år	–7	–
Summa minimileaseavgifter	–27	–5

Leasingkostnader uppgår till –2 MSEK (–2) under 2017.

Operationell leasing – leasegivare

Framtida minimileaseavgifter avseende leasingavtal och övriga hyresavtal i egenskap av leasegivare hänförliga till icke uppsägningsbara avtal är per balansdagen fördelade över följande förfallotidpunkter:

Belopp i MSEK	2017	2016
Inom ett år	30	29
Senare än ett år men inom fem år	47	62
Senare än fem år	0	0
Summa minimileaseavgifter	77	91

För upplysning kring hyresintäkter, se not 3.

6 ERSÄTTNINGAR TILL REVISORER

Belopp i MSEK	2017	2016
Ernst & Young AB		
Revisionsuppdrag	-1,3	-1,3
Revisionsverksamhet utöver revisionsuppdraget	-0,4	-0,4
Skatterådgivning	-0,9	-0,5
Övriga tjänster	-0,7	-8,2
Summa ersättningar till revisorer	-3,4	-10,4

Med revisionsuppdrag avses granskning av årsredovisning och bokföringen samt styrelsens och verkställande direktörens förvaltning, övriga arbetsuppgifter som det ankommer på företagets revisorer att utföra samt rådgivning eller annat biträde som föranleds av iakttagelser vid sådan granskning eller genomförandet av sådana övriga arbetsuppgifter. För 2017 och 2016 utgjorde revisionsverksamhet utöver revisionsuppdraget huvudsakligen granskning av delårsrapporter. Skatterådgivning inkluderar rådgivning inom inkomstbeskattning, inklusive internprissättningsfrågor, samt mervärdesskatt. Övriga tjänster under 2016 utgjordes främst av rådgivning i samband med förvärvsaktiviteter.

7 PERSONALKOSTNADER

Löner och ersättningar uppgick till -53,3 (-39,5), sociala kostnader till -30,4 (-23,9), varav pensionskostnader -12,9 (-7,8). Pensionskostnader om -1,8 (-1,6) avser VD. Bolagets utestående pensionsförpliktelser till VD uppgår till 66 kSEK (53).

Läs mer om medelantal anställda, löner och ersättningar inklusive incitamentsprogram i koncernens not 8.

8 FINANSIELLA INTÄKTER

Belopp i MSEK	2017	2016
Ränteintäkter från koncernbolag	115	52
Externa ränteintäkter	2	1
Kursdifferenser	-	-
Summa finansiella intäkter	117	54

9 FINANSIELLA KOSTNADER

Belopp i MSEK	2017	2016
Externa räntekostnader	-91	-56
Beräknad finansiell kostnad på pensionsskuld	-1	-1
Kursdifferenser	-11	-1
Summa finansiella kostnader	-103	-59

10 SKATTER

Årets skattekostnad

Belopp i MSEK	2017	2016
Aktuell skatt	-23	-42
<i>Uppskjuten skatt hänförlig till</i>		
Årets förändring i temporära skillnader	0	0
Summa skatt	-23	-42

I det fall likvida medel i Kina skall göras tillgängliga för moderbolaget sker detta idag genom utdelning till en beskattning av 5 procent. Likvida medel per 31 december 2017 för det kinesiska dotterbolaget uppgår till 131 MSEK (475).

Avstämning av verklig skatt

Belopp i MSEK	2017	%	2016	%
Resultat före skatt	409	-	760	-
Skatt enligt gällande skattesats	-90	22,0	-167	-22,0
Skatteeffekter av:				
Ej avdragsgilla kostnader	-1	-0,2	-1	-0,1
Ej skattepliktiga intäkter	87	21,3	167	22,0
Justering av skatt hänförlig till tidigare år	3	0,8	0	0,0
Utländska skatter	-24	-5,5	-42	-5,5
Summa skatt	-23	-5,8	-42	-5,5

Bolagets verkliga skattesats 5,8 procent (5,5) 2017 avviker från nominell skattesats i Sverige, vilket huvudsakligen är en effekt av erhållen utdelning från Gränges Aluminium (Shanghai) Ltd. Dessa intäkter ingår i underlaget till ej skattepliktiga intäkter. Utländska skatter avser främst betald skatt i Kina på den erhållna utdelningen.

Uppskjuten skatt

Belopp i MSEK	2017	2016
Byggnader och markanläggningar	-1	-1
Kapitalförsäkringar	1	-
Skattemässiga underskottsavdrag	10	10
Summa uppskjuten skattefordran (+) / skatteskuld (-)	10	10

11 MATERIELLA ANLÄGGNINGSTILLGÅNGAR

Belopp i MSEK	Mark, markanläggningar och byggnader	Maskiner och inventarier	Byggnadsinventarier, fordon etc.	Pågående nyanläggningar	Summa materiella anläggnings- tillgångar
Bokfört värde 1 januari 2017	197	4	8	5	214
Anskaffningar	-	-	-	16	16
Avyttringar	-	-	-	-	-
Överförda tillgångar pågående nyanläggningar	7	4	-	-11	-
Av- och nedskrivningar	-11	-1	-2	-	-15
Bokfört värde 31 december 2017	192	7	6	11	217
Ackumulerade anskaffningsvärden	424	120	19	11	574
Ackumulerade av- och nedskrivningar	-231	-114	-13	-	-358
Bokfört värde 31 december 2017	192	7	6	11	217
Bokfört värde 1 januari 2016	204	3	10	7	223
Anskaffningar	-	-	-	5	5
Avyttringar	-	-	-	-	-
Överförda tillgångar pågående nyanläggningar	5	2	-	-7	-
Av- och nedskrivningar	-12	-1	-2	-	-15
Bokfört värde 31 december 2016	197	4	8	5	214
Ackumulerade anskaffningsvärden	417	116	19	5	558
Ackumulerade av- och nedskrivningar	-220	-113	-11	-	-344
Bokfört värde 31 december 2016	197	4	8	5	214

12 IMMATERIELLA ANLÄGGNINGSTILLGÅNGAR

Belopp i MSEK	Immateriell rättighet	IT	Summa immateriella anläggnings- tillgångar
Bokfört värde 1 januari 2017	164	6	170
Anskaffningar	-	-	-
Av- och nedskrivningar	-11	-1	-12
Bokfört värde 31 december 2017	153	6	159
Ackumulerade anskaffningsvärden	168	6	174
Ackumulerade av- och nedskriv- ningar	-15	-1	-16
Bokfört värde 31 december 2017	153	6	159

Immateriella rättigheter avser produktionsteknik som används i Gränges Americas Inc. IT avser främst aktiverade utgifter för utveckling av nytt affärssystem.

13 ANDELAR I KONCERNFÖRETAG

Belopp i MSEK	Org.nr	Säte	Antal andelar	Kapital-/rösträttsandel %	Bokfört värde, MSEK
<i>Svenska koncernföretag</i>					
Gränges Sweden AB	556002-6113	Finspång	300 000	100/100	164
Gränges Skultuna AB	556913-7358	Skultuna	50 000	100/100	0
Summa					164
<i>Utländska koncernföretag</i>					
Gränges Americas Inc.	-	Delaware, USA	-	100/100	671
Gränges Aluminium (Shanghai) Ltd	-	Shanghai, Kina	-	100/100	256
Gränges International Inc.	-	Delaware, USA	-	100/100	67
Gränges Japan Ltd	-	Tokyo, Japan	-	100/100	3
Summa					996
Summa andelar i koncernföretag					1 160

Per 31 december 2017 uppgår ackumulerade anskaffningsvärden för andelar i koncernföretag till 1 160 MSEK (1 094). Årets anskaffningar uppgår till 66 MSEK (667), varav 66 MSEK (0) utgör aktieägartillskott.

14 AVSÄTTNING FÖR PENSIONER OCH LIKNANDE FÖRPLIKTELSE

Förmånsbestämda pensioner

Belopp i MSEK	2017	2016
Avsättning enligt tryggandelagen		
- FPG/PRI-pensioner	22	21
Pensionsförpliktelse som är tryggad genom överföring av medel till pensionsstiftelse	0	1
Summa avsättning för pensioner och liknande förpliktelser	22	22

Specifikation av förändring i den skuld som redovisas i balansräkningen avseende pensioner.

Belopp i MSEK	2017	2016
Skuld vid årets början avseende pensionsåtaganden	22	22
I resultaträkningen redovisad kostnad	2	1
Pensionsutbetalningar	-2	-1
Skuld vid årets slut avseende pensionsåtaganden	22	22

Försäkringstekniska grunder för beräkning av kapitalvärde enligt tryggandelagen fastställs av Finansinspektionen. Tillämpning av tryggandelagen är en förutsättning för skattemässig avdragsrätt. Bortsett från kostnaden för pensionspremier, avgifter till PRI och premier till FPG är årets pensionskostnad fördelad enligt följande:

Belopp i MSEK	2017	2016
Under året utbetalda pensioner	-2	-1
Ökning/minskning av kapitalvärde	0	0
Avgår räntedelen i PRI	1	1
Summa rörelsekostnad	-1	0
Räntekostnad	-1	-1
Summa	-2	-1

15 RÄNTEBÄRANDE SKULDER

Gränges räntebärande skuld består främst av skulder till kreditinstitut om 220 MUSD respektive 670 MSEK. Gränges amortering av USD lån uppgår till 30 MUSD per år. Gränges program för företagscertifikat som etablerades i det fjärde kvartalet 2017 var utnyttjat till 300 MSEK den 31 december 2017. Gränges har också en revolverande kreditfacilitet om 1 200 MSEK, med en kvarvarande löptid på tre år. Den revolverande kreditfaciliteten var odragen per 31 december 2017. Övriga kortfristiga räntebärande skulder uppgick till 30 MSEK. Lånefaciliteterna har sedvanliga lånevillkor (covenants), vilka är Nettolåneskuld/EBITDA och räntetäckningsgrad.

16 UPPLUPNA KOSTNADER OCH FÖRUTBETALDA INTÄKTER

Belopp i MSEK	2017	2016
Upplupna löner, semesterlöner och sociala avgifter	34	27
Övriga upplupna kostnader och förutbetalda intäkter	16	37
Summa upplupna kostnader och förutbetalda intäkter	50	64

17 STÄLLDA SÄKERHETER

Belopp i MSEK	2017	2016
För egna skulder och avsättningar:		
- Fastighetsinteckningar	15	15
Summa ställda säkerheter	15	15

Gränges har i samband med tecknande av den nya krediten som beskrivs i not 15 ingått sedvanlig förbindelse att inte ställa säkerhet eller på liknande sätt disponera över sin egendom för att ge fordringsägare bättre rätt än de banker som tillhandahåller kreditfaciliteten.

18 EVENTUALFÖRPLIKTELSER

Belopp i MSEK	2017	2016
Övriga eventualförpliktelser	279	105
– varav för dotterbolag	108	102
– varav för joint venturebolag	170	–

Tvister

Bolaget är inte part i någon tvist. Så länge bolaget inte har någon legal eller formell förpliktelse som en följd av en inträffad händelse, och det är oklart om ett utflöde av ekonomiska resurser kommer att krävas för att reglera en framtida förpliktelse finns inget redovisat i resultat- eller balansräkningen.

19 TRANSAKTIONER MED NÄRSTÅENDE

Transaktioner med närstående specificeras i tabellen nedan. Gränges AB har ett bestämmande inflytande över sina dotterbolag, se not 13 Andelar i koncernföretag. Ingen styrelseledamot eller ledande befattningshavare i Gränges AB eller dess dotterbolag har själv eller via

bolag eller närstående haft någon direkt delaktighet i affärstransaktion gentemot Gränges AB som var eller är ovanlig till sin karaktär eller sina villkor och som inträffat under 2017. Information avseende ledande befattningshavare hänvisas till not 7.

MSEK	2017		2016	
	Dotterföretag	Intresseföretag	Dotterföretag	Intresseföretag
Inköp och försäljning under räkenskapsåret:				
Försäljning till närstående	197	–	98	1
Inköp från närstående	20	3	7	–
Ränteintäkter på fordringar hos närstående	115	1	52	1
Räntekostnader på skulder till närstående	–	–	–	–
Utestående mellanhavandens storlek per 31 december:				
Räntebärande fordringar hos närstående	1 810	33	1 897	36
Räntebärande skulder till närstående	–	–	–	–
Ej räntebärande fordringar och rörelsefordringar hos närstående	681	–	880	–
Ej räntebärande skulder och rörelseskulder hos närstående	–	–	–	–

Det har inte förekommit några övriga betydande transaktioner med närstående.

20 AVSTÄMNING MELLAN INGÅENDE OCH UTGÅENDE BALANS FÖR SKULDER VARS KASSAFLÖDE REDOVISAS I FINANSIERINGSVERKSAMHETEN

	Ingående balans per 1 januari 2017	Kassaflöde	Ej kassaflödespåverkande poster		Utgående balans per 31 december 2017
			Valutakurs-differenser	Förändring i periodiserade lånekostnader	
Räntebärande skulder	3 260	–333	–170	4	2 761

21 FÖRSLAG TILL VINSTDISPOSITION

Styrelsen föreslår att till förfogande stående vinstmedel om 1 166 338 762 SEK ska disponeras enligt följande:

Belopp i SEK	
Utdelning till aktieägare	226 552 158
Balanseras i ny räkning	939 786 604
Summa	1 166 338 762

Den föreslagna utdelningen uppgår till 227 MSEK, eller 3,00 SEK per aktie. Styrelsen har i sitt förslag till utdelning beaktat bolagets finansiella ställning, kassaflöde och framtidsutsikter.

DEFINITIONER

Avkastning på eget kapital

Periodens resultat dividerat med genomsnittligt eget kapital under den senaste tolvmånadersperioden.

Avkastning på sysselsatt kapital

Justerat rörelseresultat dividerat med genomsnittligt sysselsatt kapital under den senaste tolvmånadersperioden.

Försäljningsvolym

Såld volym angivet i ton.

Justerad EBITDA

Justerat rörelseresultat före av- och nedskrivningar.

Justerat rörelseresultat

Rörelseresultat exklusive jämförelsestörande poster.

Jämförelsestörande poster

Intäkter och kostnader av engångskaraktär.

kton

Volym angivet i tusentals ton.

Medelantal anställda

Medelantalet anställda omräknat till heltidstjänster.

Nettokassaflöde före finansieringsverksamheten

Kassaflöde från löpande verksamhet plus kassaflöde från investeringsverksamhet.

Nettoskuld

Likvida medel och räntebärande fordringar minus räntebärande skulder, inklusive pensioner.

Resultat per aktie

Periodens resultat dividerat med totalt antal aktier.

Rörelseresultat

Resultat före finansnetto och skatt.

SEK

Svenska kronor.

Soliditet

Eget kapital dividerat med summa tillgångar.

Sysselsatt kapital

Summa tillgångar exklusive likvida medel och räntebärande fordringar, minus icke räntebärande skulder.

FEMÅRSÖVERSIKT

Belopp i MSEK	2017	2016	2015	2014	2013
Försäljningsvolym, kton	373,0	239,1	163,9	160,0	158,6
Resultaträkning					
Nettoomsättning	11 435	7 207	5 494	4 748	4 642
Justerad EBITDA ¹⁾	1 303	952	749	664	558
Justerat rörelseresultat ¹⁾	933	687	541	463	371
Rörelseresultat	917	559	538	422	456
Årets resultat	652	498	379	319	309
Justerad EBITDA-marginal	11,4	13,2	13,6	14,0	12,0
Justerad rörelsemarginal	8,2	9,5	9,8	9,7	8,0
Rörelsemarginal	8,0	7,8	9,8	8,9	9,8
Nettomarginal	5,7	6,9	6,9	6,7	6,7
Balansräkning					
Anläggningstillgångar	3 827	4 071	1 800	1 829	1 759
Omsättningstillgångar	4 179	3 878	2 601	2 631	2 867
Eget kapital	3 322	2 942	2 499	2 137	3 098
Långfristiga skulder	2 555	3 209	989	1 071	400
Kortfristiga skulder	2 128	1 799	914	1 253	1 128
Kassaflöde					
Löpande verksamheten	968	686	725	678	601
Investeringsverksamheten	-396	-2 732	-125	-81	-151
Kassaflöde före finansieringsverksamheten	572	-2 046	600	597	450
Finansieringsverksamheten	-650	2 245	-647	-941	-88
Årets kassaflöde	-79	198	-47	-344	362

1) Justerat för jämförelsestörande poster (se koncernens not 12).

Kapitalstruktur, avkastningsmått och anställda

Sysselsatt kapital	5 615	5 664	2 775	2 901	2 972
Nettoskuld	2 292	2 722	275	765	-126
Soliditet, %	41,5	37,0	56,8	47,9	67,0
Nettoskuld/Justerad EBITDA, multipel	1,8x	2,1x ²⁾	0,4x	1,2x	-0,2x
Sysselsatt kapital (genomsnitt rullande 12 månader)	5 581	3 930	2 982	2 837	3 082
Avkastning på sysselsatt kapital, %	16,7	17,5	18,1	16,3	12,0
Eget kapital (genomsnitt rullande 12 månader)	3 093	2 636	2 385	2 755	2 685
Avkastning på eget kapital, %	21,1	18,9	15,9	11,6	11,5
Medelantal anställda	1 568	1 136	964	952	964

2) Beräknat på rullande tolv månader inklusive uppskattad justerad EBITDA på fristående basis för den förvärvade verksamheten i USA.

	2017	2016	2015	2014	2013
Data per aktie, SEK					
Resultat före utspädning	8,65	6,66	5,07	4,27	4,14
Resultat efter utspädning	8,64	6,64	5,07	4,27	4,14
Eget kapital ¹⁾	44,04	39,27	33,45	28,63	41,51
Kassaflöde från den löpande verksamheten ¹⁾	12,82	9,15	9,70	9,08	8,05
Utdelning	3,00 ²⁾	2,40	2,00	1,50	–
Direktavkastning, %	3,56	2,79	2,86	2,94	–
Börskurs vid årets slut	84,25	86,00	70,00	51,00	–
Vägt antal utestående stamaktier före utspädning, tusental	75 370,6	74 703,9	74 639,4	74 639,4	74 639,4
Vägt antal utestående stamaktier efter utspädning, tusental	75 440,7	74 913,9	74 719,4	74 639,4	74 639,4
Försäljningsvolym per region, kton					
Asien	86,3	80,8	75,5	78,3	75,0
Europa	65,6	63,7	62,7	58,6	59,5
Nord- och Sydamerika	221,1	94,6	25,8	23,1	24,0
Summa	373,0	239,1	163,9	160,0	158,6
Nettoomsättning per region, MSEK					
Asien	2 911	2 623	2 637	2 378	2 271
Europa	2 230	1 933	1 978	1 679	1 673
Nord- och Sydamerika	6 294	2 651	880	691	698
Summa	11 435	7 207	5 494	4 748	4 642

1) Beräknat på vägt antal utestående stamaktier, efter utspädning.

2) Kontantutdelning 2018 enligt förslag.

FÖRSLAG TILL VINSTDISPOSITION

Styrelsen föreslår att till förfogande stående vinstmedel om 1 166 338 762 SEK ska disponeras enligt följande:

Belopp i SEK	
Utdelning till aktieägare	226 552 158
Balanseras i ny räkning	939 786 604
Summa	1 166 338 762

Den föreslagna utdelningen om 227 MSEK, eller 3,00 SEK per aktie, motsvarar 35 procent av årets resultat för 2017. Styrelsen har i sitt förslag till utdelning beaktat bolagets finansiella ställning, kassaflöde och framtidsutsikter.

Undertecknade försäkrar att koncern- och årsredovisningen har upprättats i enlighet med internationella redovisningsstandarder IFRS, sådana de antagits av EU, respektive god redovisningssed och ger en rättvisande bild av koncernens och företagets ställning och resultat, samt att koncernförvaltningsberättelsen och förvaltningsberättelsen ger en rättvisande översikt över utvecklingen av koncernens och företagets verksamhet, ställning och resultat samt beskriver väsentliga risker och osäkerhetsfaktorer som de företag som ingår i koncernen står inför.

Stockholm den 6 mars 2018
Styrelsen i Gränges AB (publ)

Anders G. Carlberg
Styrelseordförande

Johan Menckel
Verkställande direktör

Carina Andersson
Styrelseledamot

Peter Carlsson
Styrelseledamot

Katarina Lindström
Styrelseledamot

Hans Porat
Styrelseledamot

Ragnhild Wiborg
Styrelseledamot

Öystein Larsen
Arbetstagarrepresentant

Konny Svensson
Arbetstagarrepresentant

Vår revisionsberättelse har lämnats den 9 mars 2018
Ernst & Young AB

Erik Sandström
Auktoriserad revisor

Informationen i denna rapport är sådan som Gränges ska offentliggöra enligt lagen om värdepappersmarknaden och/eller lagen om finansiella instrument. Informationen har lämnats för offentliggörande tisdagen den 13 mars 2018.

REVISIONSBERÄTTELSE

Till bolagsstämman i Gränges AB (publ), org nr 556001-6122

Rapport om årsredovisningen och koncernredovisningen

Uttalanden

Vi har utfört en revision av årsredovisningen och koncernredovisningen för Gränges AB (publ) för år 2017 med undantag för bolagsstyrningsrapporten på sidorna 55–65. Bolagets årsredovisning och koncernredovisning ingår på sidorna 52–108 i detta dokument.

Enligt vår uppfattning har årsredovisningen upprättats i enlighet med årsredovisningslagen och ger en i alla väsentliga avseenden rättvisande bild av moderbolagets finansiella ställning per den 31 december 2017 och av dess finansiella resultat och kassaflöde för året enligt årsredovisningslagen. Koncernredovisningen har upprättats i enlighet med årsredovisningslagen och ger en i alla väsentliga avseenden rättvisande bild av koncernens finansiella ställning per den 31 december 2017 och av dess finansiella resultat och kassaflöde för året enligt International Financial Reporting Standards (IFRS), så som de antagits av EU, och årsredovisningslagen. Våra uttalanden omfattar inte bolagsstyrningsrapporten på sidorna 55–65. Förvaltningsberättelsen är förenlig med årsredovisningens och koncernredovisningens övriga delar.

Vi tillstyrker därför att bolagsstämman fastställer resultaträkningen och balansräkningen för moderbolaget och koncernen.

Våra uttalanden i denna rapport om årsredovisningen och koncernredovisningen är förenliga med innehållet i den kompletterande rapport som har överlämnats till moderbolagets revisionsutskott i enlighet med Revisorsförordningens (537/2014) artikel 11.

Grund för uttalanden

Vi har utfört revisionen enligt International Standards on Auditing (ISA) och god revisionssed i Sverige. Vårt ansvar enligt dessa standarder beskrivs närmare i avsnittet Revisorns ansvar. Vi är oberoende i förhållande till moderbolaget och koncernen enligt god revisorssed i Sverige och har i övrigt fullgjort vårt yrkesetiska ansvar enligt dessa krav. Detta innefattar att, baserat på vår bästa kunskap och övertygelse, inga förbjudna tjänster som avses i Revisorsförordningens (537/2014) artikel 5.1 har tillhandahållits det granskade bolaget eller, i förekommande fall, dess moderföretag eller dess kontrollerade företag inom EU.

Vi anser att de revisionsbevis vi har inhämtat är tillräckliga och ändamålsenliga som grund för våra uttalanden.

Särskilt betydelsefulla områden

Särskilt betydelsefulla områden för revisionen är de områden som enligt vår professionella bedömning var de mest betydelsefulla för revisionen av årsredovisningen och koncernredovisningen för den aktuella perioden. Dessa områden behandlades inom ramen för revisionen av, och i vårt ställningstagande till, årsredovisningen och koncernredovisningen som helhet, men vi gör inga separata uttalanden om dessa områden. Beskrivningen nedan av hur revisionen genomfördes inom dessa områden ska läsas i detta sammanhang.

Vi har fullgjort de skyldigheter som beskrivs i avsnittet Revisorns ansvar i vår rapport om årsredovisningen också inom dessa områden. Därmed genomfördes revisionsåtgärder som utformats för att beakta vår bedömning av risk för väsentliga fel i årsredovisningen och koncernredovisningen. Utfallet av vår granskning och de granskningsåtgärder som genomförts för att behandla de områden som framgår nedan utgör grunden för vår revisionsberättelse.

Värdering av färdigvarulager och produkter i arbete

Beskrivning av området

Som framgår av not 18 i koncernens tilläggsupplysningar så redovisas lager av färdiga produkter och produkter i arbete till 1 112 mkr i rapporten över finansiell ställning för koncernen per den 31 december 2017, motsvarande 14 % av Bolagets tillgångar. Varulagret värderas till det lägsta av anskaffningsvärde och nettoförsäljningsvärde.

Redovisning av färdigvarulagrets anskaffningsvärde och produkter i arbete sker till produktionskostnad med avdrag för eventuell inkurans. Värdering till produktionskostnad sker med hjälp av beräkningsmodeller där direkta och indirekta produktionsrelaterade kostnader hänförs till tillverkade produkter. Felaktiga antaganden och beräkningar i samband med att direkta och indirekta produktionskostnader hänförs till tillverkade produkter påverkar värderingen av lagret och den redovisade kostnaden för sålda produkter under räkenskapsåret varför vi bedömt att detta är ett särskilt betydelsefullt område i revisionen.

En beskrivning av bolagets metod för att värdera färdigvarulager och produkter i arbete framgår i avsnittet om redovisningsprinciper i not 4 i koncernens tilläggsupplysningar.

Hur detta område beaktades i revisionen

I vår revision för räkenskapsåret har vi utvärderat bolagets rutiner för redovisning av färdigvarulager och produkter i arbete samt bedömt om tillämplade principer för redovisning av lager överensstämmer med gällande regelverk.

Vi har vidare granskat bolagets beräkningsmodeller och bedömt rimligheten i använda priser, åtgångstal och antaganden vid utfördelning av indirekta produktionskostnader. Vi har även granskat redovisningen av metallsäkringar hänförligt till lagret.

Vi har slutligen granskat lämnade upplysningar i årsredovisningen.

Materiella anläggningstillgångar

Beskrivning av området

Hur detta område beaktades i revisionen

Bolagets materiella anläggningstillgångar redovisas till 3 076 mkr i rapporten över finansiell ställning för koncernen, motsvarande 38 % av bolagets totala tillgångar. Materiella anläggningstillgångar redovisas till anskaffningsvärde efter avdrag för ackumulerade avskrivningar och eventuella nedskrivningar. Avskrivning sker över komponenternas bedömda nyttjandeperioder. Redovisningsprinciper för materiella anläggningstillgångar framgår av koncernens tilläggsupplysningar not 4, viktiga antaganden och bedömningar för redovisningen framgår av not 5 och upplysningar om materiella anläggningstillgångar lämnas i not 17. Värdering och redovisning av materiella tillgångar utgjorde ett väsentligt område i vår revision mot bakgrund av de redovisade beloppens väsentlighet i relation till koncernens finansiella ställning och att antaganden och bedömningar kring bedömda nyttjandeperioder kan få väsentlig effekt på värdet.

Avskrivningar

Avskrivning sker över komponenternas bedömda nyttjandeperioder. En förändrad bedömning av komponenternas nyttjandeperioder medför en förändring i redovisade värden. Som framgår av not 5 har koncernen under året förändrat bedömningen av nyttjandeperioder för vissa komponenter.

Nedskrivningar

I det fall indikation på nedskrivningsbehov föreligger prövas de redovisade värdena mot en beräkning av tillgångens återvinningsvärde. Baserat på koncernens nuvarande och förväntade resultatutveckling har Bolaget konstaterat att ingen indikation på värdenedgång förelåg för räkenskapsåret 2017.

Avskrivningar

I vår revision för räkenskapsåret har vi utvärderat rimligheten i de förändrade antaganden för nyttjandeperioder som bolaget fastställt under året. Denna granskning har innefattat en bedömning av bolagets metod för fastställande av nya nyttjandeperioder, uppföljning mot historiska utfall och affärsplaner samt jämförelser med nyttjandeperioder som tillämpas av andra jämförbara bolag.

Vi har även granskat redovisningen av effekterna från de förändrade antagandena under året. Vi har slutligen granskat lämnade upplysningar i årsredovisningen.

Nedskrivningar

Vi har i vår revision för räkenskapsåret analyserat och bedömt de antaganden och bedömningar som bolaget gjort rörande eventuell indikation på nedskrivningsbehov mot nuvarande och förväntade kassaflöden från berörda tillgångar. Vi har även granskat lämnade upplysningar i årsredovisningen.

Annan information än årsredovisningen och koncernredovisningen

Detta dokument innehåller även annan information än årsredovisningen och koncernredovisningen och återfinns på sidorna 1–51 och 112–126. Det är styrelsen och verkställande direktören som har ansvaret för denna andra information.

Vårt uttalande avseende årsredovisningen och koncernredovisningen omfattar inte denna information och vi gör inget uttalande med bestyrkande avseende denna andra information.

I samband med vår revision av årsredovisningen och koncernredovisningen är det vårt ansvar att läsa den information som identifieras ovan och överväga om informationen i väsentlig utsträckning är oförenlig med årsredovisningen och koncernredovisningen. Vid denna genomgång beaktar vi även den kunskap vi i övrigt inhämtat under revisionen samt bedömer om informationen i övrigt verkar innehålla väsentliga felaktigheter.

Om vi, baserat på det arbete som har utförts avseende denna information, drar slutsatsen att den andra informationen innehåller en väsentlig felaktighet, är vi skyldiga att rapportera detta. Vi har inget att rapportera i det avseendet.

Styrelsens och verkställande direktörens ansvar

Det är styrelsen och verkställande direktören som har ansvaret för att årsredovisningen och koncernredovisningen upprättas och att den ger en rättvisande bild enligt årsredovisningslagen och, vad gäller koncernredovisningen, enligt IFRS så som de antagits av EU. Styrelsen och verkställande direktören ansvarar även för den interna kontroll som de bedömer är nödvändig för att upprätta en årsredovisning och koncernredovisning som inte innehåller några väsentliga felaktigheter, vare sig dessa beror på oegentligheter eller på fel.

Vid upprättandet av årsredovisningen och koncernredovisningen ansvarar styrelsen och verkställande direktören för bedömningen av bolagets förmåga att fortsätta verksamheten. De upplyser, när så är tillämpligt, om förhållanden som kan påverka förmågan att fortsätta verksamheten och att använda antagandet om fortsatt drift. Antagandet om fortsatt drift tillämpas dock inte om styrelsen och verkställande direktören avser att likvidera bolaget, upphöra med verksamheten eller inte har något realistiskt alternativ till att göra något av detta.

Styrelsens revisionsutskott ska, utan att det påverkar styrelsens ansvar och uppgifter i övrigt, bland annat övervaka bolagets finansiella rapportering.

Revisorns ansvar

Våra mål är att uppnå en rimlig grad av säkerhet om att årsredovisningen och koncernredovisningen som helhet inte innehåller några väsentliga felaktigheter, vare sig dessa beror på oegentligheter eller på fel, och att lämna en revisionsberättelse som innehåller våra uttalanden. Rimlig säkerhet är en hög grad av säkerhet, men är ingen garanti för att en revision som utförs enligt ISA och god revisionssed i Sverige alltid kommer att upptäcka en väsentlig felaktighet om en sådan finns. Felaktigheter kan uppstå på grund av oegentligheter eller fel och anses vara väsentliga om de enskilt eller tillsammans rimligen kan förväntas påverka de ekonomiska beslut som användare fattar med grund i årsredovisningen och koncernredovisningen.

Som del av en revision enligt ISA använder vi professionellt omdöme och har en professionellt skeptisk inställning under hela revisionen. Dessutom:

- identifierar och bedömer vi riskerna för väsentliga felaktigheter i årsredovisningen och koncernredovisningen, vare sig dessa beror på oegentligheter eller på fel, utformar och utför granskningsåtgärder bland annat utifrån dessa risker och inhämtar revisionsbevis som är tillräckliga och ändamålsenliga för att utgöra en grund för våra uttalanden. Risken för att inte upptäcka en väsentlig felaktighet till följd av oegentligheter är högre än för en väsentlig felaktighet som beror på fel, eftersom oegentligheter kan innefatta agerande i maskopi, förfalskning, avsiktliga utelämnanden, felaktig information eller åsidosättande av intern kontroll.
- skaffar vi oss en förståelse av den del av bolagets interna kontroll som har betydelse för vår revision för att utforma granskningsåtgärder som är lämpliga med hänsyn till omständigheterna, men inte för att uttala oss om effektiviteten i den interna kontrollen.
- utvärderar vi lämpligheten i de redovisningsprinciper som används och rimligheten i styrelsens och verkställande direktörens uppskattningar i redovisningen och tillhörande upplysningar.
- drar vi en slutsats om lämpligheten i att styrelsen och verkställande direktören använder antagandet om fortsatt drift vid upprättandet av årsredovisningen och koncernredovisningen. Vi drar också en slutsats, med grund i de inhämtade revisionsbevisen, om det finns någon väsentlig osäkerhetsfaktor som avser sådana händelser eller förhållanden som kan leda till betydande tvivel om bolagets förmåga att fortsätta verksamheten. Om vi drar slutsatsen att det finns en väsentlig osäkerhetsfaktor, måste vi i revisionsberättelsen fästa uppmärksamheten på upplysningarna i årsredovisningen om

den väsentliga osäkerhetsfaktorn eller, om sådana upplysningar är otillräckliga, modifiera uttalandet om årsredovisningen och koncernredovisningen. Våra slutsatser baseras på de revisionsbevis som inhämtas fram till datumet för revisionsberättelsen. Dock kan framtida händelser eller förhållanden göra att ett bolag inte längre kan fortsätta verksamheten.

- utvärderar vi den övergripande presentationen, strukturen och innehållet i årsredovisningen och koncernredovisningen, däribland upplysningarna, och om årsredovisningen och koncernredovisningen återger de underliggande transaktionerna och händelserna på ett sätt som ger en rättvisande bild.
- inhämtar vi tillräckliga och ändamålsenliga revisionsbevis avseende den finansiella informationen för enheterna eller affärsaktiviteterna inom koncernen för att göra ett uttalande avseende koncernredovisningen. Vi ansvarar för styrning, övervakning och utförande av koncernrevisionen. Vi är ensamt ansvariga för våra uttalanden.

Vi måste informera styrelsen om bland annat revisionens planerade omfattning och inriktning samt tidpunkten för den. Vi måste också informera om betydelsefulla iakttagelser under revisionen, däribland de eventuella betydande brister i den interna kontrollen som vi identifierat.

Vi måste också förse styrelsen med ett uttalande om att vi har följt relevanta yrkesetiska krav avseende oberoende, och ta upp alla relationer och andra förhållanden som rimligen kan påverka vårt oberoende, samt i tillämpliga fall tillhörande motåtgärder.

Av de områden som kommuniceras med styrelsen fastställer vi vilka av dessa områden som varit de mest betydelsefulla för revisionen av årsredovisningen och koncernredovisningen, inklusive de viktigaste bedömda riskerna för väsentliga felaktigheter, och som därför utgör de för revisionen särskilt betydelsefulla områdena. Vi beskriver dessa områden i revisionsberättelsen såvida inte lagar eller andra författningar förhindrar upplysning om frågan.

Rapport om andra krav enligt lagar och andra författningar Uttalanden

Utöver vår revision av årsredovisningen har vi även utfört en revision av styrelsens och verkställande direktörens förvaltning av Gränges AB (publ) för år 2017 samt av förslaget till dispositioner beträffande bolagets vinst eller förlust.

Vi tillstyrker att bolagsstämman disponerar vinsten enligt förslaget i förvaltningsberättelsen och beviljar styrelsens ledamöter och verkställande direktören ansvarsfrihet för räkenskapsåret.

Grund för uttalanden

Vi har utfört revisionen enligt god revisionssed i Sverige. Vårt ansvar enligt denna beskrivs närmare i avsnittet Revisorns ansvar. Vi är oberoende i förhållande till moderbolaget och koncernen enligt god revisionssed i Sverige och har i övrigt fullgjort vårt yrkesetiska ansvar enligt dessa krav.

Vi anser att de revisionsbevis vi har inhämtat är tillräckliga och ändamålsenliga som grund för våra uttalanden.

Styrelsens och verkställande direktörens ansvar

Det är styrelsen som har ansvaret för förslaget till dispositioner beträffande bolagets vinst eller förlust. Vid förslag till utdelning innefattar detta bland annat en bedömning av om utdelningen är försvarlig med hänsyn till de krav som bolagets och koncernens verksamhetsart, omfattning och risker ställer på storleken av moderbolagets och koncernens egna kapital, konsolideringsbehov, likviditet och ställning i övrigt.

Styrelsen ansvarar för bolagets organisation och förvaltningen av bolagets angelägenheter. Detta innefattar bland annat att förtlöpa bedöma bolagets och koncernens ekonomiska situation, och att tillse att bolagets organisation är utformad så att bokföringen, medelsförvaltningen och bolagets ekonomiska angelägenheter i övrigt kontrolleras på ett betryggande sätt. Den verkställande direktören ska sköta den löpande förvaltningen enligt styrelsens riktlinjer

och anvisningar och bland annat vidta de åtgärder som är nödvändiga för att bolagets bokföring ska fullgöras i överensstämmelse med lag och för att medelsförvaltningen ska skötas på ett betryggande sätt.

Revisorns ansvar

Vårt mål beträffande revisionen av förvaltningen, och därmed vårt uttalande om ansvarsfrihet, är att inhämta revisionsbevis för att med en rimlig grad av säkerhet kunna bedöma om någon styrelseledamot eller verkställande direktören i något väsentligt avseende:

- företagit någon åtgärd eller gjort sig skyldig till någon försummelse som kan föranleda ersättningsskyldighet mot bolaget.
- på något annat sätt handlat i strid med aktiebolagslagen, årsredovisningslagen eller bolagsordningen.

Vårt mål beträffande revisionen av förslaget till dispositioner av bolagets vinst eller förlust, och därmed vårt uttalande om detta, är att med rimlig grad av säkerhet bedöma om förslaget är förenligt med aktiebolagslagen.

Rimlig säkerhet är en hög grad av säkerhet, men ingen garanti för att en revision som utförs enligt god revisionssed i Sverige alltid kommer att upptäcka åtgärder eller försummelser som kan föranleda ersättningsskyldighet mot bolaget, eller att ett förslag till dispositioner av bolagets vinst eller förlust inte är förenligt med aktiebolagslagen.

Som en del av en revision enligt god revisionssed i Sverige använder vi professionellt omdöme och har en professionellt skeptisk inställning under hela revisionen. Granskningen av förvaltningen och förslaget till dispositioner av bolagets vinst eller förlust grundar sig främst på revisionen av räkenskaperna. Vilka tillkommande granskningsåtgärder som utförs baseras på vår professionella bedömning med utgångspunkt i risk och väsentlighet. Det innebär att vi fokuserar granskningen på sådana åtgärder, områden och förhållanden som är väsentliga för verksamheten och där avsteg och överträdelser skulle ha särskild betydelse för bolagets situation. Vi går igenom och prövar fattade beslut, beslutsunderlag, vidtagna åtgärder och andra förhållanden som är relevanta för vårt uttalande om ansvarsfrihet. Som underlag för vårt uttalande om styrelsens förslag till dispositioner beträffande bolagets vinst eller förlust har vi granskat styrelsens motiverade yttrande samt ett urval av underlagen för detta för att kunna bedöma om förslaget är förenligt med aktiebolagslagen.

Revisorns granskning av bolagsstyrningsrapporten

Det är styrelsen som har ansvaret för bolagsstyrningsrapporten på sidorna 55–65 och för att den är upprättad i enlighet med årsredovisningslagen.

Vår granskning har skett enligt FARs uttalande RevU 16 Revisorns granskning av bolagsstyrningsrapporten. Detta innebär att vår granskning av bolagsstyrningsrapporten har en annan inriktning och en väsentligt mindre omfattning jämfört den inriktning och omfattning som en revision enligt International Standards on Auditing och god revisionssed i Sverige har. Vi anser att denna granskning ger oss tillräcklig grund för våra uttalanden.

En bolagsstyrningsrapport har upprättats. Upplysningar i enlighet med 6 kap. 6 § andra stycket punkterna 2–6 årsredovisningslagen samt 7 kap. 31 § andra stycket samma lag är förenliga med årsredovisningens och koncernredovisningens övriga delar samt i överensstämmelse med årsredovisningslagen.

Ernst & Young AB, Jakobsbergsgatan 24, 111 44, Stockholm, utsågs till Gränges ABs (publ) revisor av bolagsstämman den 4 maj 2017 och har varit bolagets revisor sedan 10 maj 2007.

Stockholm den 9 mars 2018
Ernst & Young AB

Erik Sandström
Auktoriserad revisor

HÅLLBARHETSNOTER

HÅLLBARHETSSTYRNING

Gränges hållbarhetsarbete styrs av bolagets policyer och ledningssystem. Bolaget arbetar målmedvetet för att utveckla och implementera dessa policyer för att vägleda medarbetarna i det dagliga arbetet med hållbarhetsfrågorna och i kommunikationen med intressenterna. Gränges policyer innefattar bolagets uppförandekod, Supplier Declaration, antikorrupsionspolicy, miljö, hälso- och säkerhetspolicy, energipolicy, krisplan och informationspolicy. Bolaget följer alla tillämpliga lokala och internationella lagar och regler, och utgår från försiktighetsprincipen vid miljöriskbedömningar. Läs mer om Gränges riskhantering på sidorna 46–49.

Hållbarhetsorganisation

Hållbarhetsarbetet leds av koncernledningen och VP Sustainability som utsågs i oktober 2017 för att hantera hållbarhetsfrågorna på global nivå. VP Sustainability rapporterar till SVP Communications & IR och koncernledningen. VD rapporterar i sin tur till styrelsen.

Specifika hållbarhetsfrågor hanteras av medlemmar i koncernledningen. General Counsel är ansvarig för styrning, SVP Process Engineering & Operational Development för miljö, hälsa och säkerhet, och SVP Human Resources för socialt ansvar. Gränges produktionsenheter i Finspång, Shanghai och USA samarbetar för att utveckla koncernens och respektive anläggningens hållbarhetsarbete.

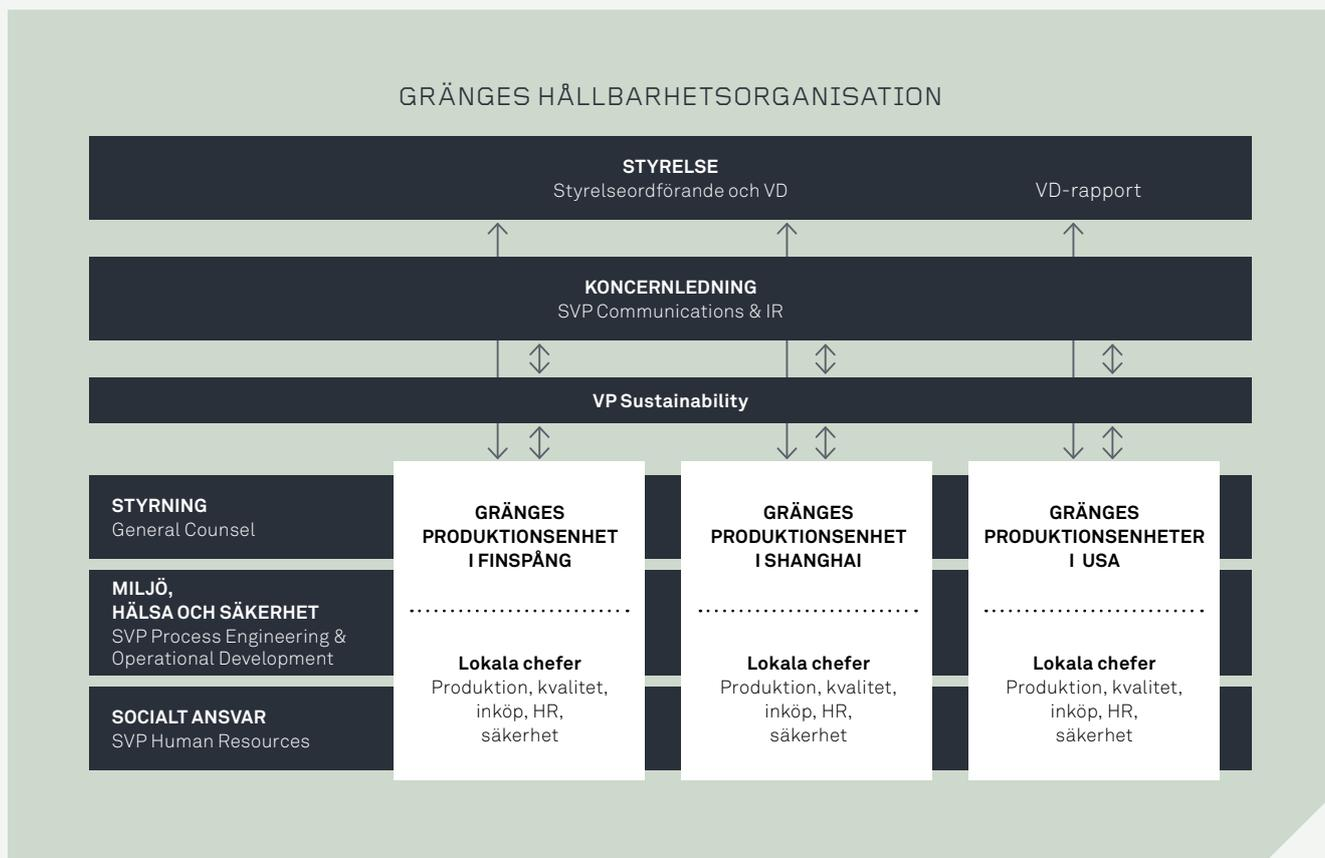

INTRESSENTDIALOG OCH VÄSENTLIGHETSANALYS

Gränges arbetar för att ha en långsiktig och öppen dialog med sina intressenter. De viktiga frågor som har lyfts fram i intressentdialogen utgör centrala delar i bolagets väsentlighetsanalys och rapportering.

Intressentdialog

Intressenternas delaktighet är en prioriterad fråga för Gränges som för en löpande dialog med intressenterna för att förvissa sig om att bolaget möter deras förväntningar. Bolaget har även, som del av processen kring sin hållbarhetsredovisning, strukturerade dialoger med utvalda intressenter för att identifiera viktiga hållbarhetsfrågor och rapport-innehåll.

Med utgångspunkt i verksamhetens karaktär har Gränges identifierat fem övergripande intressentgrupper: kunder, leverantörer, medarbetare, samhälle och investerare.

Under 2016 genomförde Gränges en webbaserad hållbarhetsenkät med fokus på frågor relaterade till relevanta branschstandarder, redovisningsramverk och frågor som tidigare har lyfts av intressenter. Intressenterna hade även möjlighet att ta upp nya hållbarhetsfrågor i enkäten. Bolaget bjöd in samtliga medarbetare i Sverige och Asien och ett urval av representanter från de övriga intressentgrupperna att besvara enkäten. För att skapa en djupare förståelse för intressenternas förväntningar på Gränges kompletterades enkäten med djupintervjuer med ett urval av representanter från respektive intressentgrupp i Sverige.

Under 2017 bjöd Gränges in sina medarbetare i USA samt ett urval av representanter från andra intressentgrupper i USA att delta i den webbaserade hållbarhetsenkäten. Djupintervjuer genomfördes även med representanter från de olika intressentgrupperna i Sverige, Kina och USA för att säkerställa att Gränges hållbarhetsredovisning är i linje med intressenternas förväntningar.

Intressentdialog

Intressentgrupp	Exempel på kommunikation	Viktiga hållbarhetsfrågor för intressentgrupperna	Läs mer
Kunder	<ul style="list-style-type: none"> Kundundersökning Löpande dialog 	<ul style="list-style-type: none"> Materialhantering och andel återvunnet aluminium Kundnöjdhet 	34, 114 45
Leverantörer	<ul style="list-style-type: none"> Supplier Declaration Löpande dialog 	<ul style="list-style-type: none"> Inköpsprocesser Andel återvunnet aluminium 	32–33 34, 114
Medarbetare	<ul style="list-style-type: none"> Medarbetarsamtal Medarbetarundersökningar Intranät 	<ul style="list-style-type: none"> Utsläpp Gränges som arbetsplats Hälsa och säkerhet Mångfald och jämställdhet Uppförandekod 	36, 115 38–39 41–43, 118 40, 117 30–31, 39
Investerare	<ul style="list-style-type: none"> Årsstämma Kvartalsrapporter och årsredovisning Pressmeddelanden Telefonkonferenser Kapitalmarknadsdagar 	<ul style="list-style-type: none"> Uppförandekod och Supplier Declaration Etik och antikorrupcion Utsläpp och energianvändning Gränges som arbetsplats 	30–33, 39 30–31 35–36, 114–115 38–39
Samhälle	<ul style="list-style-type: none"> Lokala samarbeten Deltagande i nätverk och arbetsgrupper Praktikanter och studentuppsatser 	<ul style="list-style-type: none"> Gränges i lokalsamhället Utsläpp 	44 36, 115

Väsentlighetsanalys

Resultaten från intressentdialogen ligger till grund för Gränges väsentlighetsanalys.

Gränges genomförde sin första väsentlighetsanalys under 2016. Den utfördes av en arbetsgrupp bestående av Gränges ledningsgrupp och andra ledande befattningshavare. De områden som hade lyfts i intressentdialogen värderades utifrån ett väsentlighetsperspektiv, där både intressenternas förväntningar på Gränges och Gränges ekonomiska,

sociala och miljömässiga påverkan togs i beaktande. Väsentlighetsanalysen utmynnade i att Gränges definierade åtta väsentliga frågor för sitt hållbarhetsarbete och kommunikationen med intressenterna.

Väsentlighetsanalysen ses över årligen för att säkerställa att Gränges arbetar med relevanta frågor och kommunicerar med intressenterna i enlighet med deras förväntningar. Efter 2017 års intressentdialog gjordes en översyn av väsentlighetsanalysen och vatten lades till i listan över väsentliga frågor medan kundnöjdhet togs bort.

Väsentliga frågor för Gränges och deras avgränsningar

Väsentliga frågor för Gränges	Motsvarande ämnen i GRI Standards	Påverkan i/på Gränges			Sidhänvisning
		Leverantörer	Verksamhet	Kunder	
Etik och antikorrupcion	Antikorrupcion	X	X	X	30–31
Hållbar leverantörskedja	Leverantörsutvärdering – miljö	X			32–33
	Leverantörsutvärdering – socialt	X			32–33
Återvunnet aluminium	Material	X	X	X	34, 114
Energianvändning	Energi		X		35, 114
Utsläpp till luft och vatten	Utsläpp	X	X	X	36, 115
Vattenanvändning	Vatten		X		37, 116
Mångfald och jämställdhet	Mångfald och jämställdhet		X		40, 117
Hälsa och säkerhet	Hälsa och säkerhet på arbetsplatsen		X		41–43, 118

MILJÖDATA OCH RAPPORTERINGSPRINCIPER

Miljödata rapporteras på regional nivå och aggregeras årligen på koncernnivå med hjälp av gemensamma definitioner och principer. Relevanta definitioner och trender beskrivs under varje väsentlig fråga. Data för 2016 har uppdaterats för att inkludera verksamheterna i USA medan data för 2015 inkluderar Gränges verksamhet i Asien och Europa.

ÅTERVUNNET ALUMINIUM

Gränges mål är att öka användningen av återvunnet aluminium i produktionsprocessen.

Andelen återvunnet material som används som insatsmaterial har ökat från 14,8 procent under 2016 till 15,4 procent 2017. Ökningen av den totala användningen av återvunnet material beror på att produktionsanläggningarna i USA använde mer externt skrot som ingående material. På koncernnivå motverkades detta delvis av en minskad användning av återvunnet material i produktionsanläggningen i Finspång samt en lägre nivå av återvunnet material i externt inköpta valsgöt i produktionsanläggningen i Shanghai.

Definitioner

Procentandel av använt material som är återvunnet insatsmaterial
Inköpt återvunnet aluminium som används som insatsmaterial [ton] dividerat med totalt inköpt insatsmaterial [ton].

Andel av använt material som är återvunnet insatsmaterial

%	2017	2016	2015
Asien	1,0	4,2	5,6
Europa	16,0	18,1	22,7
Nord- och Sydamerika	24,8	19,4	–
Gränges totalt	15,4	14,8	13,1

ENERGIANVÄNDNING

Gränges har fastställt energieffektivitetsmål för alla produktionsanläggningar och åtgärder för att förbättra effektiviteten genomförs kontinuerligt.

Gränges har kontinuerligt genomfört energieffektivitetsåtgärder i produktionsanläggningarna i Finspång och Shanghai och energianvändningen per ton produkt har sedan 2015 minskat med 7 procent respektive 9 procent. För Gränges produktionsanläggningar i USA har energianvändningen per ton produkt ökat med 1 procent.

Den totala energianvändningen per ton produkt har minskat från 3,4 MWh/ton under 2016 till 3,3 MWh/ton under 2017. Detta beror främst på de energieffektivitetsåtgärder som har genomförts i produktionsanläggningarna i Finspång och Shanghai.

Definitioner

Energiintensitet

Total energi som används vid produktionsanläggningen [MWh] dividerat med totalt förpackade produkter [ton].

Total energianvändning

GWh	2017	2016	2015
El	403,2	394,8	216,7
Naturgas	773,4	747,6	131,2
Gasol	48,2	46,1	46,5
Diesel	8,5	9,4	6,5
Bensin	0,1	0,1	–
Fjärrvärme	2,7	2,8	2,0
Gränges totalt	1 236,0	1 200,8	402,8

Energiintensitet

MWh/ton produkt	2017	2016	2015
Asien ¹⁾	2,3	2,4	2,5
Europa	2,2	2,3	2,3
Nord- och Sydamerika	4,4	4,3	–
Gränges totalt	3,3	3,4	2,4

1) Data för Asien har räknats om jämfört med data som presenterades i årsredovisningen 2016, på grund av en uppdaterad energikonverteringsfaktor för naturgas.

UTSLÄPP

Gränges långsiktiga mål är att minska sitt klimatavtryck genom att minska både direkta och indirekta utsläpp av växthusgaser längs värdekedjan.

Gränges har under 2017 genomfört en klimatavtrycksstudie för att kartlägga sina växthusgasutsläpp längs värdekedjan. Studien gjordes i enlighet med Greenhouse Gas Protocol och innefattar både direkta utsläpp från Gränges verksamhet och indirekta utsläpp från andra delar av värdekedjan. Studien omfattar alla delar från utvinning av bauxit till leverans av Gränges produkter till kunder, medan produktanvändning och hantering av uttjänta produkter inte är inkluderade.

Resultaten visar att Gränges direkta och indirekta utsläpp av växthusgaser uppgår till cirka 4,6 miljoner ton, varav majoriteten är indirekta utsläpp som kommer från produktionen av primäraluminium.

Baserat på resultaten från studien kommer Gränges att fortsätta sitt nuvarande fokus på att minska klimatpåverkan längs värdekedjan. Detta inkluderar fortsatt fokus på att förbättra energieffektiviteten vid Gränges produktionsanläggningar och ökad användning av återvunnet aluminium. Dessutom planerar Gränges att införa krav på klimatprestanda vid inköp av primäraluminium samt att börja undersöka hur bolaget kan hantera påverkan från användning och hantering av uttjänta produkter.

Regelverk

Utsläpp regleras av lagstiftning och lagefterlevnad är en förutsättning för Gränges fortsatta drifttillstånd. Lokala tillståndsmyndigheter kontrollerar kontinuerligt att utsläppsnivåerna håller sig inom tillåtna gränser.

Utsläppsgränserna i Europa bygger på krav från industriutsläppsdirektivet (IED). I Asien är gränser kopplade till "Regulations of Shanghai Municipality on the Prevention and Control of Atmospheric Pollution", och i USA ger de nationella luftkvalitetsnormerna (NA AQS) det legala ramverket. Utsläpp som regleras genom lagstiftning inkluderar kväveoxider, svaveldioxid, stoft, lättflyktiga organiska föreningar (VOC) och, i vissa delar av organisationen, oljeutsläpp.

Kontinuerliga förbättringar

Sedan 2016 har direkta och indirekta utsläpp av växthusgaser per ton packad produkt minskat med 2 procent respektive 7 procent. Minskningen av direkta utsläpp är i huvudsak kopplad till ökad energieffektivitet, medan minskningen av indirekta utsläpp beror på ökad användning av återvunnet material.

tivitet, medan minskningen av indirekta utsläpp beror på ökad användning av återvunnet material.

Definitioner

Växthusgasutsläpp

Utsläpp av växthusgaser redovisas som koldioxidekvivalenter och beräknas med hjälp av lokala utsläppsfaktorer för olika fossila bränslen.

Stoftutsläpp

Stoftutsläpp beräknas antingen med hjälp av lokala utsläppsfaktorer eller är baserade på kontinuerliga mätningar.

Andra utsläpp såsom kväveoxid, svaveldioxid, olja och VOC är antingen inte rapporterade i hela organisationen eller rapporteras för närvarande inte med tillräcklig kvalitet för att ge tillförlitliga uppgifter på årsbasis.

Definitioner GHG-protokollet

Scope 1

Direkta utsläpp från Gränges verksamhet inkluderar produktionsanläggningar, kontorsbyggnader och företagsägda fordon. Utsläppen beräknas baserat på bränsleförbrukning.

Scope 2

Indirekta utsläpp från produktion av inköpt el och värme som konsumeras av Gränges i produktionsanläggningar och i kontorsbyggnader. Utsläpp beräknas med hjälp av specifika data från Gränges el- och värmeleverantörer.

Scope 3

Övriga indirekta utsläpp, vilket inkluderar utsläpp från utvinning, produktion och bearbetning av inköpt material, produktion av bränslen som används i Gränges verksamhet och för elproduktion, inkommande och utgående godstransporter och affärsresor.

Utsläpp från produktion av primäraluminium är baserade på regionala industrimedelvärden och leverantörsdata har används för inköpta valsgöt och inköpt skrot. Utsläpp från produktion av bränslen baseras på regionala industridata. Utsläpp från transporter och affärsresor baseras på specifika data från Gränges transporter.

Totala utsläpp av växthusgaser

kton CO ₂ e	Scope 1			Scope 2			Scope 3		
	2017	2016	2015	2017	2016	2015	2017	2016	2015
Asien ¹⁾	28,6	28,5	27,4	63,8	63,5	61,8	2 400	2 300	2 200
Europa	11,2	11,5	11,5	0,004	0,004	0,004	500	500	400
Nord- och Sydamerika	129,9	124,3	–	68,9	67,2	–	1 300	1 600	–
Gränges totalt	169,7	164,3	38,9	132,7	130,7	61,8	4 300	4 400	2 600

Klimatutsläpp per ton produkt

Ton CO ₂ e/ton produkt	Scope 1			Scope 2			Scope 3		
	2017	2016	2015	2017	2016	2015	2017	2016	2015
Asien ¹⁾	0,28	0,30	0,31	0,62	0,67	0,69	23,5	24,3	24,2
Europa	0,13	0,14	0,15	0,00005	0,00005	0,00005	6,1	6,2	5,7
Nord- och Sydamerika	0,69	0,68	–	0,37	0,37	–	7,1	8,6	–
Gränges totalt	0,45	0,46	0,23	0,35	0,37	0,37	11,4	11,6	7,0

1) Data för Asien har räknats om jämfört med data som presenterades i årsredovisningen 2016, på grund av en uppdaterad energikonverteringsfaktor för naturgas.

Övriga utsläpp till luft

Ton		2017	2016	2015
Stoft	Asien	3,8	3,6	3,5
	Europa	0,2	0,3	1,8
	Nord- och Sydamerika	12,4	11,9	–
	Gränges totalt	16,4	15,7	5,3

VATTENANVÄNDNING

Majoriteten av det vatten som används av Gränges tas från ytvatten och utnyttjas i produktionsanläggningen i Finspång. För att minska volymen av vatten som används har Gränges infört vattenminskningsmål vid produktionsanläggningen i Finspång. Övriga produktionsanläggningar saknar fastställda mål kopplade till vattenanvändning.

Sedan 2015 har vattenanvändningen per ton produkt kontinuerligt minskat för Gränges produktionsanläggningar i Shanghai och Finspång. Minskningen uppgår till 25 procent respektive 20 procent.

Gränges totala vattenuttag har ökat med omkring 50 procent sedan förvärvet av verksamheten i USA medan vattenanvändningen per ton produkt har minskat, från omkring 14,2 m³/ton under 2015 till 8,9 m³/ton under 2017.

Definitioner

Vattenuttag

Vatten som används i produktionsanläggningen taget från våtmarker, floder, sjöar, egna brunnar, avloppsvatten från andra organisationer, kommunal vattenförsörjning eller från andra offentliga eller privata vattenföretag [m³].

Vattenuttag, källa

Miljoner m ³	2017	2016	2015
Ytvatten	2,0	2,1	2,2
Grundvatten	0,8	0,9	0,0
Kommunalt vatten	0,5	0,6	0,2
Gränges totalt	3,3	3,5	2,4

Vattenuttag, region

Miljoner m ³	2017	2016	2015
Asien	0,2	0,2	0,2
Europa	2,0	2,1	2,2
Nord- och Sydamerika	1,2	1,3	–
Gränges totalt	3,3	3,5	2,4

Vattenintensitet

m ³ /ton produkt	2017	2016	2015
Asien	1,5	1,6	1,9
Europa	23,3	25,7	28,4
Nord- och Sydamerika	6,3	6,9	–
Gränges totalt	8,9	9,7	14,2

SOCIALA DATA OCH RAPPORTERINGSPRINCIPER

Sociala data rapporteras på regional nivå och aggregeras årligen på koncernnivå med hjälp av gemensamma definitioner och principer. Relevanta definitioner och trender beskrivs under varje väsentlig fråga. Notera att data för huvudkontoret, Gränges AB, är inkluderad i sociala data för Europa, förutom när det gäller hälsa och säkerhet.

ANSTÄLLDA

Grängeskongcernen hade under 2017 i genomsnitt 1 568 medarbetare (1 136). 2017 uppgick personalomsättningen till 7,4 procent, jämfört med 3,4 procent (exklusive Gränges verksamhet i USA) 2016.

Inom Gränges Research & Innovation-organisation finns det 56 specialister. Gränges har forsknings- och innovationscenter i Finspång, Sverige och i Shanghai, Kina.

34 procent av Grängeskongcernens anställda finns i Asien, 29 procent i Europa och 37 procent i Nord- och Sydamerika.

Anställda per region och kön, 2017

	Män	Kvinnor	Totalt
Asien	475	58	533
Europa	364	93	457
Nord- och Sydamerika	508	70	578
Gränges totalt	1 347	221	1 568

Definitioner

Anställda

Antal anställda på bolagets lönelista > 20 timmar per vecka. Visstidsanställd personal är exkluderad men anställda som är på sjukledighet, föräldraledighet, semester etc. samt de som är tillfälligt uppsagda ingår, men inte deras ersättare.

Arbetstagare som inte är anställda av Gränges såsom praktikanter, egenföretagare och konsulter är ej inkluderade. Dessa utgör inte en betydande del av Gränges arbetsstyrka.

Anställda uttrycks som heltidsekvivalenter (FTE).

Datinsamling

Data samlas in från Gränges interna system.

MÅNGFALD, JÄMLIKHET OCH JÄMSTÄLLDHET

Gränges jämställdhetsmål för Asien och Europa är att andelen kvinnliga medarbetare, inklusive chefer, ska uppgå till 20 procent. 2017 uppgick andelen kvinnor i kongcernen till 14 procent, med 11 procent kvinnliga medarbetare i Asien och 20 procent kvinnliga medarbetare i Europa.

Rekryteringsprocessen är ett viktigt verktyg för att säkerställa en arbetsplats med större mångfald och ökad jämställdhet. Ambitionen är att 30 procent av alla nyrekryteringar i Asien och Europa ska vara kvinnor. 2017 uppgick andelen kvinnor till 18 procent av alla nyrekryteringar i kongcernen.

Könsfördelning, 2017

%	Könsfördelning	
	Kvinnor	Män
Gränges styrelse	50	50
Gränges kongcernledning	13	87
Lokala ledningsgrupper	19	81
Tjänstemän	29	71
Anställda i produktionen	8	92
Gränges totalt	14	86

Definition

Könsfördelning och åldersstruktur är beräknat på antal anställda den 31 december, 2017.

Datinsamling

Data samlas in från Gränges interna system.

Åldersstruktur, 2017

%	Åldersstruktur		
	Under 30 år	30-50 år	Över 50 år
Gränges styrelse	0	17	83
Gränges kongcernledning	0	50	50
Lokala ledningsgrupper	0	81	19
Tjänstemän	8	65	28
Anställda i produktionen	14	53	33
Gränges totalt	12	56	31

HÄLSA OCH SÄKERHET

Gränges strävar kontinuerligt efter att vara en skadefri arbetsplats. För detta syfte analyserar Gränges risker gällande faror på arbetsplatsen och genomför åtgärder för att minska eller eliminera dessa risker.

Under 2017 inträffade nio allvarliga skador där nio personer skadades.

Totala antalet Lost Workday Cases ökade från nio till 14. Det totala antalet ackumulerade dagar till följd av dessa skador minskade emellertid från 546 under 2016 till 403 under 2017 eftersom olyckorna var mindre allvarliga.

De vanligaste skadorna på alla produktionsanläggningar var finger- och handskador; 13 av 28 fall var relaterade till sådana skador.

Gränges mål för Asien och Europa är att ha en sjukfrånvaro som ej ska överstiga 3 procent. Under 2017 uppgick sjukfrånvaron för Grängeskoncernen till 2,0 procent. För Asien och Europa var sjukfrånvaron 0,7 procent respektive 3,3 procent 2017.

Sjukfrånvaro och Lost Workday Cases

	2017	2016	2015
Sjukfrånvaro ¹⁾ , %	2,0	2,2	2,0
Lost Workday Cases (Antal olyckor som resulterade i frånvaro från arbetet av registrerade olyckor) ²⁾	14	9	8

1) Exkluderar Gränges verksamhet i USA 2016 och 2015.

2) Inkluderar Gränges produktionsanläggningar i USA 2016 men inte 2015.

Total Recordable Rate¹⁾

Antal registrerbara olyckor per miljon arbetade timmar	2017	2016	2015
Asien	6,3	3,5	4,8
Europa	11,7	12,3	13,3
Nord- och Sydamerika	7,2	5,7	-
Gränges totalt	7,8	6,2	7,5
Antal olyckor med dödlig utgång	0	0	0

1) Endast tillämpligt för Gränges produktionsanläggningar. Gränges produktionsanläggningar i USA är inkluderade i siffrorna för 2016 men inte för 2015.

Definitioner

Allvarlig skada

En irreversibel skada till exempel ett amputerat finger eller förlorad syn, eller en reversibel skada som orsakar långa perioder av smärta eller lidande för medarbetaren, eller en olycka med en frånvaro längre än 15 dagar. Skador som endast behandlas med första hjälpen ingår inte.

Lost Workday Cases

Antal olyckor som resulterar i frånvaro från arbetet (av registrerade olyckor).

Arbetsstagare ej anställda av Gränges (kontrakterade)

Kontrakterade arbetsstagare som hanteras av Gränges, såsom underhållsarbetare, är inkluderade i säkerhetsstatistiken.

Datansamling

Alla incidenter och tillbud som inträffar registreras och klassificeras i incidentrapporteringssystem. Utfallet i incidentrapporteringssystemen följs upp på vecko- och månadsbasis.

GRI-INDEX

GENERELLA UPPLYSNINGAR

GRI-standard	Upplysning	Beskrivning	FN:s Global Compacts principer	Sidhänvisning	Utelämnad information
GRI 101: Foundation 2016					
GRI 102: General disclosures 2016					
ORGANISATIONSPROFIL					
	102-1	Organisationens namn		52	
	102-2	Aktiviteter, varumärken, produkter och tjänster		20–23	
	102-3	Huvudkontorets lokalisering		52	
	102-4	Verksamhetens lokalisering		4, 52	
	102-5	Ägande och företagsform		50–51, 57	
	102-6	Marknader som organisationen är verksam på		4, 14–17	
	102-7	Organisationens storlek		1, 4, 69, 117	
	102-8	Information om anställda och andra medarbetare		117	Data för fördelning per anställningsform och tjänstgöringsgrad är ej tillgänglig. Gränges har vidtagit åtgärder för att öka detaljnivån vad gäller medarbetarbetaradata.
	102-9	Leverantörskedja	10	29, 32–33	
	102-10	Väsentliga förändringar gällande organisationen och dess leverantörskedja		24, 32–33, 50–51	
	102-11	Försiktighetsprincipen	7	60, 112	
	102-12	Externa initiativ		27	
	102-13	Medlemskap i organisationer		27	
STRATEGI					
	102-14	Uttalande från Vd		6–7	
	102-15	Väsentlig påverkan, risker och möjligheter		46–49	
ETIK OCH INTEGRITET					
	102-16	Värderingar, principer, standarder och etiska riktlinjer		30–31, 38–39	
STYRNING					
	102-18	Bolagsstyrning		55–61, 112	
INTRESSENTDIALOG					
	102-40	Lista över intressentgrupper		113	
	102-41	Kollektivavtal	3	39	
	102-42	Identifiering och urval av intressenter		113	
	102-43	Tillvägagångssätt vid intressentdialog		113	
	102-44	Viktiga frågor som lyfts i intressentdialogen		113	
OM REDOVISNINGEN					
	102-45	Enheter som inkluderas i den finansiella redovisningen		103	
	102-46	Process för att definiera redovisningens innehåll och ämnas avgränsningar		113	
	102-47	Lista över väsentliga ämnen		113	
	102-48	Justeringar av tidigare lämnad information		28, 39, 114–115, 118	
	102-49	Förändringar i redovisningen		28	
	102-50	Redovisningsperiod		28	
	102-51	Datum för publicering av senaste redovisningen		28	
	102-52	Redovisningscykel		28	
	102-53	Kontaktperson avseende redovisningen		28	
	102-54	Rapportering i enlighet med GRI Standards		28	
	102-55	GRI-index		119–121	
	102-56	Extern bestyrkande		28	

VÄSENTLIGA ÄMNER

GRI-standard	Upplysning	Beskrivning	FN:s Global Compacts principer	Sidhänvisning	Utelämnad information
Ekonomiska standarder					
ANTIKORRUPTION			10		
GRI 103: Management Approach 2016	103-1	Beskrivning av det väsentliga ämnet och dess avgränsningar		30–31, 113	
	103-2	Hållbarhetsstyrning och dess delar		30–31	
	103-3	Utvärdering av hållbarhetsstyrning		30–31	
GRI 205: Anti-corruption 2016	205-2	Kommunikation kring och utbildning i policyer och rutiner för antikorrupcion		30–31	
	205-3	Bekräftade fall av korrupcion och vidtagna åtgärder		31	
Miljöstandarder					
MATERIAL			7, 8, 9		
GRI 103: Management Approach 2016	103-1	Beskrivning av det väsentliga ämnet och dess avgränsningar		34, 113–114	
	103-2	Hållbarhetsstyrning och dess delar		34	
	103-3	Utvärdering av hållbarhetsstyrning		34	
GRI 301: Materials 2016	301-2	Andel återvunnet material		34, 114	
ENERGI			7, 8, 9		
GRI 103: Management Approach 2016	103-1	Beskrivning av det väsentliga ämnet och dess avgränsningar		35, 113–114	
	103-2	Hållbarhetsstyrning och dess delar		35	
	103-3	Utvärdering av hållbarhetsstyrning		35	
GRI 302: Energy 2016	302-1	Energianvändning inom organisationen		35, 114	
	302-3	Energiintensitet		35, 114	
VATTEN			7, 8		
GRI 103: Management Approach 2016	103-1	Beskrivning av det väsentliga ämnet och dess avgränsningar		37, 113, 116	
	103-2	Hållbarhetsstyrning och dess delar		37	
	103-3	Utvärdering av hållbarhetsstyrning		37	
GRI 303: Water 2016	303-1	Vattenanvändning per källa		37, 116	
UTSLÄPP			7, 8, 9		
GRI 103: Management Approach 2016	103-1	Beskrivning av det väsentliga ämnet och dess avgränsningar		36, 113, 115	
	103-2	Hållbarhetsstyrning och dess delar		36, 115	
	103-3	Utvärdering av hållbarhetsstyrning		36, 115	
GRI 305: Emissions 2016	305-1	Direkta utsläpp av växthusgaser (Scope 1)		36, 115	
	305-2	Indirekta utsläpp av växthusgaser från energiförbrukning (Scope 2)		36, 115	
	305-3	Övriga indirekta utsläpp av växthusgaser (Scope 3)		36, 115	
	305-4	Intensitet avseende växthusgasutsläpp		36, 115	
	305-7	Kväveoxider (NO _x), svaveloxider (SO _x), och andra betydande utsläpp till luft		115	Data inkluderar endast stoft. Utsläpp av kväveoxider, svaveldioxid, och VOC är antingen inte rapporterade i hela organisationen eller rapporteras för närvarande inte med tillräcklig kvalitet för att ge tillförlitliga uppgifter på årsbasis.
LEVERANTÖRSUTVÄRDERING – MILJÖ			7, 8, 9		
GRI 103: Management Approach 2016	103-1	Beskrivning av det väsentliga ämnet och dess avgränsningar		32–33, 113	
	103-2	Hållbarhetsstyrning och dess delar		32–33	
	103-3	Utvärdering av hållbarhetsstyrning		32–33	
GRI 308: Supplier Environmental Assessment 2016	308-1	Nya leverantörer som utvärderats utifrån miljömässiga kriterier		32–33	

GRI-standard	Upplysning	Beskrivning	FN:s Global Compacts principer	Sidhänvisning	Utelämnad information
Sociala standarder					
HÄLSA OCH SÄKERHET PÅ ARBETSPLATSEN					
GRI 103: Management Approach 2016	103-1	Beskrivning av det väsentliga ämnet och dess avgränsningar		41-43, 113, 118	
	103-2	Hållbarhetsstyrning och dess delar		41-42	
	103-3	Utvärdering av hållbarhetsstyrning		41-42	
GRI 403: Occupational Health and Safety 2016	403-2	Typ av skador och frekvens av skador, arbetssjukdom, förlorade arbetsdagar och frånvaro samt antal dödsolyckor i tjänsten		42, 118	Kontrakterade arbetstagare, exempelvis underhållsarbetare som hanteras av Gränges, är inkluderade i säkerhetsdata men inte sjukfrånvaro. Rapporteringen harmonierar med Gränges interna processer.
MÅNGFALD OCH JÄMSTÄLLDHET					
				1,2,6	
GRI 103: Management Approach 2016	103-1	Beskrivning av det väsentliga ämnet och dess avgränsningar		40, 113, 117	
	103-2	Hållbarhetsstyrning och dess delar		40	
	103-3	Utvärdering av hållbarhetsstyrning		40	
GRI 405: Diversity and Equal Opportunity 2016	405-1	Mångfald i styrande organ och bland medarbetare		40, 117	
LEVERANTÖRSUTVÄRDERING – SOCIALT					
				1, 2, 3, 4, 5, 6	
GRI 103: Management Approach 2016	103-1	Beskrivning av det väsentliga ämnet och dess avgränsningar		32-33, 113	
	103-2	Hållbarhetsstyrning och dess delar		32-33	
	103-3	Utvärdering av hållbarhetsstyrning		32-33	
GRI 414: Supplier Social Assessment 2016	414-1	Nya leverantörer som utvärderats utifrån sociala kriterier		32-33	

FN:S GLOBAL COMPACTS TIO PRINCIPER

Mänskliga rättigheter

Princip 1: Företag ska stödja och respektera internationella mänskliga rättigheter inom sfären för företagens inflytande; och

Princip 2: försäkra att företaget inte är inblandat i kränkningar av mänskliga rättigheter.

Arbetsrätt

Princip 3: Företag ska upprätthålla föreningsfrihet och erkänna rätten till kollektiva förhandlingar;

Princip 4: eliminera alla former av tvångsarbete;

Princip 5: avskaffa barnarbete; och

Princip 6: avskaffa diskriminering vad gäller rekrytering och arbetsuppgifter.

Miljö

Princip 7: Företag ska stödja försiktighetsprincipen vad gäller miljörisker;

Princip 8: ta initiativ för att stärka ett större miljömässigt ansvar; och

Princip 9: uppmuntra utveckling och spridning av miljövänlig teknik.

Antikorrupcion

Princip 10: Företag ska motarbeta alla former av korrupcion, inklusive utpressning och bestickning.

REVISORNS YTTRANDE AVSEENDE DEN LAGSTADGADE HÅLLBARHETSRAPPORTEN

Till bolagsstämman i Gränges AB, org.nr 556001-6122

Uppdrag och ansvarsfördelning

Det är styrelsen som har ansvaret för hållbarhetsrapporten på sidorna 26-45 och 112-121 och för att den är upprättad i enlighet med årsredovisningslagen.

Granskningens inriktning och omfattning

Vår granskning har skett enligt FARs rekommendation RevR 12 Revisorns yttrande om den lagstadgade hållbarhetsrapporten. Detta innebär att vår granskning av hållbarhetsrapporten har en annan inriktning och en väsentligt mindre omfattning jämfört med den inriktning och omfattning som en revision enligt International Standards on

Auditing och god revisionssed i Sverige har. Vi anser att denna granskning ger oss tillräcklig grund för vårt uttalande.

Uttalande

En hållbarhetsrapport har upprättats.

Stockholm den 9 mars 2018

Ernst & Young AB

Erik Sandström

Auktoriserad revisor

ORDLISTA

Active brazing

Lödteknologi där flussmedel innefattas i lodet. TRILLIUM® är ett material som kategoriseras under Active brazing.

Aluminiumband

Valsad aluminium hasplad på rulle.

Aluminiumtacka

En mindre bit av aluminium som vanligtvis används som insatsmaterial vid omsmältning.

Flussmedel

Ett ämne som används för att bryta upp oxider för att möjliggöra lödning.

Folie

En valsad produkt med en tjocklek mindre än 0,2 mm.

Gjutning

Metod för att stelna smält metall till önskad fast form.

Glödning/anlöpning

Värmebehandling för att helt (glödning) eller delvis (anlöpning) minska hårdheten som följd av kallbearbetning.

HVAC

Värmeväxlare för värme, ventilation och luftkonditionering, ibland använt för att definiera marknaden för stationära värmeväxlare.

Legering

Material bestående av en metall med tillsats av en eller flera metaller eller andra ämnen.

LME

London Metal Exchange.

Lödning

Sammanfogning av metaller genom smältning och stelning.

Plåt

En valsad produkt med en tjocklek över 0,2 mm klippt till önskad längd.

Plätering

Ett metallskikt fogat till annan metall eller legering.

SHFE

Shanghai Futures Exchange.

Skrot

Aluminium som kan smältas igen.

Sprayformning

Beläggning av små sprayade till hälften stelade droppar på ett substrat.

Trillium

En reaktiv och formbar metallkomposit som kan användas för att producera lödda aluminiumfogar utan att tillsätta flussmedel.

Valsad aluminium

Aluminium som har varm- och/eller kallvalsats till önskad tjocklek.

Valsgöt

Insatsmaterial till valsningsprocessen som produceras med hjälp av gjutning.

Värmeväxlare

En applikation där värme överförs från ett medium till ett annat.

ÅRSSTÄMMA 2018

Gränges årsstämma 2018 äger rum torsdagen den 3 maj 2018 kl 16.00 i Näringslivets Hus i Stockholm, registreringen startar kl 15.00.

Deltagande

Aktieägare som önskar delta i årsstämman ska dels vara införd i den av Euroclear Sweden AB förda aktieboken torsdagen den 26 april 2018, dels anmäla sitt deltagande till bolaget via bolagets webbplats granges.com, per telefon 0732 07 42 52 under veckodagar mellan kl 9.00 och 16.00 eller per brev på adressen Gränges AB, Juridik, Box 5505, SE-114 85 Stockholm. Anmälan ska vara bolaget tillhanda senast torsdagen den 26 april 2018.

Vid anmälan ska aktieägare ange namn, person- eller organisationsnummer, adress och telefonnummer samt antal biträden. De uppgifter som lämnas används endast för Gränges årsstämma.

Förvaltarregistrerade aktier

Aktieägare som har sina aktier förvaltarregistrerade måste, för att äga rätt att delta i årsstämman, tillfälligt låta omregistrera sina aktier hos Euroclear Sweden AB. Begäran om omregistrering bör göras hos förvaltaren i god tid innan årsstämman.

Kallelse till årsstämma

Gränges kallelse till årsstämma 2018 kommer att offentliggöras omkring tisdagen den 27 mars 2018 genom pressmeddelande och på bolagets hemsida. Övriga beslutsunderlag kommer att finnas tillgängliga på bolagets hemsida. Tryckt information kan beställas via info@granges.com.

Utdelning

Styrelsen för Gränges föreslår en utdelning om 227 (180) MSEK, motsvarande 3.00 (2,40) SEK per aktie för verksamhetsåret 2017. Som avstämningsdag för utdelningen föreslås måndagen den 7 maj 2018 vilket innebär att utdelningen, förutsatt att årsstämman godkänner förslaget, beräknas betalas ut fredagen den 11 maj 2018 genom Euroclear Sweden AB's försorg.

För ytterligare information, kontakta:

Pernilla Grennfelt
SVP Communications & IR
pernilla.grennfelt@granges.com
Tel: +46 702 90 99 55

GRÄNGES ÅRSREDOVISNING

Gränges årsredovisning är tillgänglig på hemsidan www.granges.com på svenska och engelska. Årsredovisningen finns även tillgänglig i tryckt format och kan beställas på reports@granges.com.

GRÄNGES FINANSIELLA KALENDER 2018

Delårsrapport för januari–mars 2018
Årsstämma 2018
Halvårsrapport för januari–juni 2018
Delårsrapport för januari–september 2018

26 april 2018
3 maj 2018
19 juli 2018
25 oktober 2018

HISTORIK

Grunden till dagens Gränges lades 1896 i Grängesberg. Därefter kom ett flertal olika industriföretag att ingå i koncernen, bland annat Grängesbergs gruvor, järnvägsrörelsen TGOJ, Oxelösunds järnverk samt en rederiverksamhet. 1969 förvärvades Svenska Metallverken som bland annat sysslade med tillverkning av aluminiumprodukter, den del som sedermera kom att bli Gränges. 1972 startades utveckling och produktion av värmeväxlarband i aluminium i Finspång.

Efter att Electrolux förvärvat Grängeskoncernen 1980 genomfördes ett antal strukturförändringar och flertalet av Gränges verksamheter avyttrades. Kvar i Gränges därefter blev aluminiumtillverkningen.

En viktig milstolpe var då Gränges 1996 etablerade en global närvaro genom en produktionsanläggning i Shanghai. 1997 börjsnoterades Gränges i Stockholm och år 2000 bytte Gränges namn till Sapa.

År 2005 köptes Sapa ut från börsen efter att norska Orkla lagt ett bud på bolaget. Sapas verksamhet bestod då av två ben, dels valsade aluminiumprodukter och dels extruderade aluminiumprofiler. Verksamheten som avsåg valsade produkter återtog under 2013 namnet Gränges och under 2014 beslutade Orkla att börjsnotera Gränges på Nasdaq Stockholm.

År 2016 förvärvade Gränges Norandas verksamhet inom valsad aluminium i USA.



1896

Industrikoncernen grundas i Grängesberg

1972

Produktion av material för lödda värmeväxlare i aluminium startar

1997

Gränges börjsnoteras i Stockholm

2013

Gränges blir ett fristående bolag och namnet återtas

2016

Förvärv av Norandas verksamhet i USA

1922

Aluminiumproduktion startar i Finspång

1996

Gränges etablerar produktionsanläggning i Shanghai

2005

Orkla köper ut Sapa (Gränges) från börsen genom ett publikt bud

2014

Gränges börjsnoteras på Nasdaq Stockholm

ADRESSER

HUVUDKONTOR

Gränges AB (publ)
Box 5505
114 85 Stockholm
Sverige
Tel: +46 8 459 59 00

BESÖKSADRESS

Linnégatan 18
114 47 Stockholm
Sverige

www.granges.com
Org.nr. 556001-6122

GRÄNGES EUROPE

Gränges Sweden AB
612 81 Finspång
Sverige
Tel: +46 122 838 00

BESÖKSADRESS

Slottsvägen 1
612 31 Finspång
Sverige

GRÄNGES ASIA

Gränges Aluminium
(Shanghai) Ltd
1111 Jiatang Highway
201807 Shanghai
Kina
Tel: +86 215 954 1111

GRÄNGES AMERICAS

Gränges Americas Inc
501 Corporate Centre
Drive, Suite 280
Franklin, Tennessee 37067
USA
Tel: +1 615 778 2000



Koncept, text och produktion: Solberg i samarbete med Gränges.

Fotografer: Dan Coleman, Satyaki Ghosh, Gränges, Taylor Johnson, Robert Nilsson, Volvo Cars med flera.

Tryckeri: Göteborgstryckeriet.



A GLOBAL LEADER IN ALUMINIUM ENGINEERING,
MANUFACTURING AND INNOVATION